

MONITEUR BELGE

BELGISCH STAATSBLAD

Publication conforme aux articles 472 à 478 de la loi-programme du 24 décembre 2002, modifiés par les articles 4 à 8 de la loi portant des dispositions diverses du 20 juillet 2005 et les articles 117 et 118 de la loi du 5 mai 2019.

Le *Moniteur belge* peut être consulté à l'adresse :
www.moniteur.be

Direction du Moniteur belge, chaussée d'Anvers 53,
1000 Bruxelles - Directeur : Eva Kuijken

Numéro tél. gratuit : 0800-98 809
195e ANNEE



N. 163

Publicatie overeenkomstig artikelen 472 tot 478 van de programmawet van 24 december 2002, gewijzigd door de artikelen 4 tot en met 8 van de wet houdende diverse bepalingen van 20 juli 2005 en artikelen 117 en 118 van de wet van 5 mei 2019.

Dit *Belgisch Staatsblad* kan geconsulteerd worden op :
www.staatsblad.be

Bestuur van het Belgisch Staatsblad, Antwerpsesteenweg 53, 1000 Brussel - Directeur : Eva Kuijken

Gratis tel. nummer : 0800-98 809
195e JAARGANG

MARDI 22 JUILLET 2025
DEUXIEME EDITION

DINSDAG 22 JULI 2025
TWEDE EDITIE

SOMMAIRE

Lois, décrets, ordonnances et règlements

Service public fédéral Affaires étrangères, Commerce extérieur et Coopération au Développement

23 FEVRIER 2022. — Loi portant assentiment à la Convention n° 188 sur le travail dans la pêche, adoptée à Genève le 14 juin 2007 par la Conférence internationale du Travail à sa 96e session(2)(3), p. 61416.

Service public fédéral Affaires étrangères, Commerce extérieur et Coopération au Développement

2 JUILLET 2024. — Loi portant assentiment à l'Arrangement entre le Royaume de Belgique et l'Organisation du Traité de l'Atlantique Nord concernant le statut du personnel temporaire engagé par, et mis en fonction dans, un organisme OTAN situé sur le territoire du Royaume de Belgique, fait à Bruxelles le 7 février 2022(2)(3), p. 61438.

Service public fédéral Stratégie et Appui

4 JUILLET 2025. — Arrêté royal portant première répartition du crédit provisionnel inscrit au programme 06-90-1 de la loi du 30 juin 2025 contenant le budget général des dépenses pour l'année budgétaire 2025 et destiné à couvrir des frais de justice et dédommagements et autres dépenses diverses, p. 61441.

Service public fédéral Mobilité et Transports

4 JUILLET 2025. — Arrêté royal modifiant l'arrêté royal du 20 juillet 2001 relatif à l'immatriculation de véhicules et l'arrêté ministériel du 23 juillet 2001 relatif à l'immatriculation de véhicules, p. 61443.

INHOUD

Wetten, decreten, ordonnances en verordeningen

Federale Overheidsdienst Buitenlandse Zaken, Buitenlandse Handel en Ontwikkelingssamenwerking

23 FEBRUARI 2022. — Wet houdende instemming met het Verdrag nr. 188 betreffende het werk in de visserijsector, aangenomen te Genève op 14 juni 2007 door de Internationale Arbeidsconferentie in haar 96e zitting(2)(3), bl. 61416.

Federale Overheidsdienst Buitenlandse Zaken, Buitenlandse Handel en Ontwikkelingssamenwerking

2 JUNI 2024. — Wet houdende instemming met de Regeling tussen het Koninkrijk België en de Noord-Atlantische Verdragsorganisatie betreffende de rechtspositie van tijdelijk personeel dat wordt aangenomen door en tewerkgesteld in een orgaan van de NAVO dat op het grondgebied van het Koninkrijk België gevestigd is, gedaan te Brussel op 7 februari 2022(2)(3), bl. 61438.

Federale Overheidsdienst Beleid en Ondersteuning

4 JULI 2025. — Koninklijk besluit houdende eerste verdeling van het provisioneel krediet ingeschreven in het programma 06-90-1 van de wet van 30 juni 2025 houdende de algemene uitgavenbegroting voor het begrotingsjaar 2025 en bestemd tot het dekken van gerechtskosten en schadevergoedingen en andere diverse uitgaven, bl. 61441.

Federale Overheidsdienst Mobiliteit en Vervoer

4 JULI 2025. — Koninklijk besluit tot wijziging van het koninklijk besluit van 20 juli 2001 betreffende de inschrijving van voertuigen en het ministerieel besluit van 23 juli 2001 betreffende de inschrijving van voertuigen, bl. 61443.

Service public fédéral Santé publique, Sécurité de la Chaîne alimentaire et Environnement

2 JUILLET 2025. — Arrêté royal modifiant l'arrêté royal du 13 novembre 2011 fixant les rétributions et cotisations dues au Fonds budgétaire des matières premières et des produits et l'arrêté royal du 21 avril 2016 relatif à la notification des mélanges classés comme dangereux en raison de leurs effets sur la santé ou de leurs effets physiques au Centre national de prévention et de traitement des intoxications, p. 61452.

Service public fédéral Justice

10 JUILLET 2025. — Arrêté royal fixant pour le premier semestre 2025 le montant attribué à l'Institut pour l'égalité des femmes et des hommes pour la réalisation du projet « Gender and work of the Federal State (BE-C[C42]-I[I-410]) », définis dans le Plan national pour la Reprise et la Résilience, p. 61454.

Service public fédéral Justice

13 JUILLET 2025. — Arrêté royal portant sur l'octroi d'un subside à l'asbl « Limburg Pride vzw » pour couvrir certains frais liés au projet « Limburg Pride 2025 », p. 61456.

Agence fédérale des médicaments et des produits de santé

4 JUILLET 2025. — Arrêté royal modifiant l'arrêté royal du 21 janvier 2009 portant instructions pour les pharmaciens, p. 61457.

*Gouvernements de Communauté et de Région**Gemeinschafts- und Regionalregierungen**Communauté française**Ministère de la Communauté française*

23 MAI 2025. — Arrêté ministériel portant reconnaissance de l'asbl « Chambre des Théâtres pour l'Enfance et la Jeunesse » (en abrégé CTEJ) en tant que fédération professionnelle, p. 61458.

*Région wallonne**Service public de Wallonie*

3 JUILLET 2025. — Arrêté du Gouvernement wallon fixant le modèle du rapport d'étude de proportionnalité mentionné à l'article 6, § 1^{er}, alinéa 2, du décret du 8 juillet 2021 transposant la directive (UE) 2018/958 du Parlement européen et du Conseil du 28 juin 2018 relative à un contrôle de proportionnalité avant l'adoption d'une nouvelle réglementation de profession pour les matières réglées par l'article 138 de la Constitution, p. 61460.

Service public de Wallonie

3 JUILLET 2025. — Arrêté du Gouvernement wallon fixant le modèle du rapport d'étude de proportionnalité mentionné à l'article 6, § 1^{er}, alinéa 2, du décret du 8 juillet 2021 transposant la directive (UE) 2018/958 du Parlement européen et du Conseil du 28 juin 2018 relative à un contrôle de proportionnalité avant l'adoption d'une nouvelle réglementation de profession, p. 61466.

Federale Overheidsdienst Volksgezondheid, Veiligheid van de Voedselketen en Leefmilieu

2 JULI 2025. — Koninklijk besluit tot wijziging van het koninklijk besluit van 13 november 2011 tot vaststelling van de retributies en bijdragen verschuldigd aan het Begrotingsfonds voor de grondstoffen en de producten en het koninklijk besluit van 21 april 2016 inzake kennisgeving van mengsels die als gevaarlijk worden ingedeeld wegens hun gevolgen voor de gezondheid of hun fysische effecten aan het Nationaal centrum ter voorkoming en behandeling van intoxicaties, bl. 61452.

Federale Overheidsdienst Justitie

10 JULI 2025. — Koninklijk besluit tot vaststelling voor het eerste semester 2025 van het bedrag toegewezen aan het Instituut voor gelijkheid tussen vrouwen en mannen voor de verwezenlijking van het project « Gender and work of the Federal State (BE-C[C42]-I[I-410]) », zoals omschreven in het Nationaal Plan voor Herstel en Veerkracht, bl. 61454.

Federale Overheidsdienst Justitie

13 JULI 2025. — Koninklijk besluit houdende toekenning van een toelage aan "Limburg Pride vzw", om bepaalde kosten te dekken van het project "Limburg Pride 2025", bl. 61456.

Federaal Agentschap voor Geneesmiddelen en Gezondheidsproducten

4 JULI 2025. — Koninklijk besluit tot wijziging van het koninklijk besluit van 21 januari 2009 houdende onderrichtingen voor de apothekers, bl. 61457.

*Gemeenschaps- en Gewestregeringen**Franse Gemeenschap**Ministerie van de Franse Gemeenschap*

23 MEI 2025. — Ministerieel besluit tot erkenning van de vzw "Chambre des Théâtres pour l'Enfance et la Jeunesse" (afgekort CTEJ) als beroepsfederatie, bl. 61459.

*Waals Gewest**Wallonische Region**Waalse Overheidsdienst*

3 JULI 2025. — Besluit van de Waalse Regering tot vaststelling van het model van de evenredigheidsstudie bedoeld in artikel 6, § 1, tweede lid, van het decreet van 8 juli 2021 tot omzetting van Richtlijn (EU) 2018/958 van het Europees Parlement en de Raad van 28 juni 2018 betreffende een evenredigheidsbeoordeling voorafgaand aan een nieuwe reglementering van beroepen voor de aangelegenheden geregeld bij artikel 138 van de Grondwet, bl. 61463.

Waalse Overheidsdienst

3 JULI 2025. — Besluit van de Waalse Regering tot vaststelling van het model van de evenredigheidsstudie bedoeld in artikel 6, § 1, tweede lid, van het decreet van 8 juli 2021 tot omzetting van Richtlijn (EU) 2018/958 van het Europees Parlement en de Raad van 28 juni 2018 betreffende een evenredigheidsbeoordeling voorafgaand aan een nieuwe reglementering van beroepen, bl. 61469.

Autres arrêtés*Service public fédéral Intérieur*

Chef de corps de la police locale. — Désignation, p. 61472.

Service public fédéral Intérieur

Personnel. — Nomination, p. 61472.

Service public fédéral Intérieur

Personnel. — Nomination, p. 61472.

Service public fédéral Intérieur

Chef de corps de la police locale. — Renouvellement, p. 61472.

Service public fédéral Intérieur

Chef de corps de la police locale. — Renouvellement, p. 61472.

Service public fédéral Justice

Commission royale pour la publication des anciennes lois et ordonnances de Belgique. — Nomination, p. 61473.

Service public fédéral Justice

Commission royale pour la publication des anciennes lois et ordonnances de Belgique. — Démission, p. 61473.

Service public fédéral Economie, P.M.E., Classes moyennes et Energie

Personnel. — Nomination, p. 61473.

Agence fédérale pour la Sécurité de la Chaîne alimentaire

Personnel. — Nomination, p. 61473.

*Gouvernements de Communauté et de Région**Communauté flamande***Andere besluiten***Federale Overheidsdienst Binnenlandse Zaken*

Korpschef van de lokale politie. — Aanwijzing, bl. 61472.

Federale Overheidsdienst Binnenlandse Zaken

Personeel. — Benoeming, bl. 61472.

Federale Overheidsdienst Binnenlandse Zaken

Personeel. — Benoeming, bl. 61472.

Federale Overheidsdienst Binnenlandse Zaken

Korpschef van de lokale politie. — Hernieuwing, bl. 61472.

Federale Overheidsdienst Binnenlandse Zaken

Korpschef van de lokale politie. — Hernieuwing, bl. 61472.

Federale Overheidsdienst Justitie

Koninklijke Commissie voor de uitgave der oude wetten en verordeningen van België. — Benoeming, bl. 61473.

Federale Overheidsdienst Justitie

Koninklijke Commissie voor de uitgave der oude wetten en verordeningen van België. — Ontslag, bl. 61473.

Federale Overheidsdienst Economie, K.M.O., Middenstand en Energie

Personeel. — Benoeming, bl. 61473.

Federaal Agentschap voor de Veiligheid van de Voedselketen

Personeel. — Benoeming, bl. 61473.

*Gemeenschaps- en Gewestregeringen**Gemeinschafts- und Regionalregierungen**Vlaamse Gemeenschap**Vlaamse overheid*

14 JULI 2025. — Strategische Adviesraad Ruimtelijke Ordening Onroerend Erfgoed (SARO): Toelating tot de proeftijd in de graad van hoofd van het secretariaatspersoneel, bl. 61474.

Vlaamse overheid

14 JULI 2025. — Ontslag van een onafhankelijk lid van de raad van de Vlaamse Vervoermaatschappij - De Lijn, bl. 61474.

*Vlaamse overheid**Mobiliteit en Openbare Werken*

15 JULI 2025. — Erkenning van de opleidingscentra, bl. 61474.

*Vlaamse overheid**Omgeving*

14 JULI 2025. — Besluit van het afdelingshoofd Bodembeheer tot wijziging van het besluit van het afdelingshoofd Bodembeheer tot het vaststellen van gronden gelegen in Hasselt als site 'Particuliere gronden met historische activiteiten in Hasselt', bl. 61475.

*Communauté française**Ministère de la Communauté française*

11 JUILLET 2025. — Arrêté du Gouvernement de la Communauté française modifiant l'arrêté du Gouvernement de la Communauté française du 18 juin 2020 portant agrément de l'A.S.B.L. AUBE, sise place Léopold, 1 à 6700 Arlon, p. 61475.

Ministère de la Communauté française

11 JUILLET 2025. — Arrêté du Gouvernement de la Communauté française autorisant le cumul du mandat de directrice-présidente et du mandat de directrice à la Haute Ecole Robert Schuman, p. 61477.

Ministère de la Communauté française

23 MAI 2025. — Arrêté ministériel portant reconnaissance de l'asbl « Forum de la Création musicale » en tant que fédération professionnelle, p. 61478.

*Communauté germanophone**Franse Gemeenschap**Ministerie van de Franse Gemeenschap*

11 JULI 2025. — Besluit van de Regering van de Franse Gemeenschap tot wijziging van het besluit van de Regering van de Franse Gemeenschap van 18 juni 2020 tot erkenning van de vzw AUBE, gelegen place Léopold, 1 te 6700 Aarlen, bl. 61476.

Ministerie van de Franse Gemeenschap

11 JULI 2025. — Besluit van de Regering van de Franse Gemeenschap tot goedkeuring van de cumulatie van het mandaat van directeur-voorzitster en het mandaat van directeur van de "Haute Ecole Robert Schuman", bl. 61478.

Ministerie van de Franse Gemeenschap

23 MEI 2025. — Ministerieel besluit tot erkenning van de vzw "Forum de la Création musicale" als beroepsfederatie, bl. 61479.

*Duitstalige Gemeenschap**Deutschsprachige Gemeinschaft**Ministerium der Deutschsprachigen Gemeinschaft*

10. JULI 2025 — Erlass der Regierung zur Abänderung des Erlasses der Regierung vom 28. März 2024 zur Bestellung der Mitglieder des Verwaltungsrates des Zentrums für die gesunde Entwicklung von Kindern und Jugendlichen, S. 61479.

*Région wallonne**Waals Gewest**Wallonische Region**Service public de Wallonie*

10 JUILLET 2025. — Arrêté du Gouvernement wallon procédant au retrait de la concession de mines de houille de GENLY (n° 019). — Extrait, p. 61480.

Service public de Wallonie

10 JUILLET 2025. — Arrêté du Gouvernement wallon procédant au retrait de la concession de mines de métal de BOLOY-GRANCELLE (Lot du Duc) (n° 128). — Extrait, p. 61481.

Service public de Wallonie

10 JUILLET 2025. — Arrêté du Gouvernement wallon procédant au retrait de la concession de mines de houille de Falisolle et Oignies-Aiseau (n° 60). — Extrait, p. 61482.

Service public de Wallonie

10 JUILLET 2025. — Arrêté du Gouvernement wallon chargeant la SPAQuE de procéder à l'assainissement du site « Nopri-Spencer Shop » à Quaregnon. — Extrait, p. 61483.

Service public de Wallonie

10 JUILLET 2025. — Arrêté du Gouvernement wallon modifiant l'arrêté du Gouvernement wallon du 16 janvier 2025 portant nomination du président, des trois vice-présidents, ainsi que des membres effectifs et suppléants du pôle « Aménagement du territoire ». — Extrait, p. 61483.

Service public de Wallonie

Personnel, p. 61484.

*Région de Bruxelles-Capitale**Commission communautaire commune de Bruxelles-Capitale*

10 JUILLET 2025. — Arrêté du Collège réuni de la Commission communautaire commune modifiant l'arrêté du Collège réuni de la Commission communautaire commune du 6 mai 2021 portant désignation des agents chargés du contrôle du respect des dispositions légales et réglementaires relatives à la gestion et au paiement des prestations familiales, p. 61484.

Service public régional Bruxelles Fonction publique

Nominations, p. 61485.

Avis officiels*Cour constitutionnelle*

Avis prescrit par l'article 74 de la loi spéciale du 6 janvier 1989, p. 61485.

Verfassungsgerichtshof

Bekanntmachung vorgeschrieben durch Artikel 74 des Sondergesetzes vom 6. Januar 1989, S. 61486.

Service public fédéral Stratégie et Appui

Sélection comparative de Coordinateurs environnementaux (m/f/x) (niveau A1), francophones, pour le Ministère de la Défense. — Numéro de sélection : AFG25096, p. 61486.

Service public fédéral Stratégie et Appui

Sélection comparative de collaborateurs financiers financement des hôpitaux (m/f/x) (niveau B), néerlandophones, pour le SPF Santé publique, Sécurité de la Chaîne alimentaire et Environnement. — Numéro de sélection : ANG25157, p. 61486.

Service public fédéral Stratégie et Appui

Résultat de la sélection comparative de Responsables Service d'encaissement budget et contrôle de gestion et service d'achats (m/f/x) (niveau A3), francophones, pour le SPF Chancellerie du Premier Ministre. — Numéro de sélection : AFG25078, p. 61487.

Service public fédéral Stratégie et Appui

Résultat de la sélection comparative de responsables Service d'Encaissement Budget et Contrôle de Gestion et service d'achats (m/f/x) (niveau A3), néerlandophones, pour le SPF Chancellerie du Premier Ministre. — Numéro de sélection: ANG25073, p. 61487.

Service public fédéral Stratégie et Appui

Résultat de la sélection comparative néerlandophone d'accession au niveau B (épreuve particulière) pour l'Ordre judiciaire. — Secrétaires à l'auditorat du travail d'Anvers, arrondissement judiciaire du Limbourg m/f/x). — Numéro de sélection : BNG25079, p. 61487.

Les Publications légales et Avis divers

Ils ne sont pas repris dans ce sommaire mais figurent aux pages 61488 à 61512.

*Brussels Hoofdstedelijk Gewest**Gemeenschappelijke Gemeenschapscommissie van Brussel-Hoofdstad*

10 JULI 2025. — Besluit van het Verenigd College van de Gemeenschappelijke Gemeenschapscommissie tot wijziging van het besluit van het Verenigd College van de Gemeenschappelijke Gemeenschapscommissie van 6 mei 2021 houdende aanstelling van ambtenaren belast met het toezicht op de toepassing van de wettelijke en reglementaire bepalingen betreffende het beheer en de uitbetaling van de gezinsbijslag, bl. 61484.

Gewestelijke Overheidsdienst Brussel Openbaar Ambt

Benoemingen, bl. 61485.

Officiële berichten*Grondwettelijk Hof*

Bericht voorgeschreven bij artikel 74 van de bijzondere wet van 6 januari 1989, bl. 61485.

Federale Overheidsdienst Beleid en Ondersteuning

Vergelijkende selectie van Franstalige Milieu Coördinatoren (m/v/x) (niveau A1) voor het Ministerie van Defensie. — Selectienummer: AFG25096, bl. 61486.

Federale Overheidsdienst Beleid en Ondersteuning

Vergelijkende selectie van Nederlandstalige financieel medewerkers ziekenhuisfinanciering (m/v/x) (niveau B) voor het FOD Volksgezondheid, Veiligheid van de Voedselketen en Leefmilieu. — Selectienummer: ANG25157, bl. 61486.

Federale Overheidsdienst Beleid en Ondersteuning

Resultaat van de vergelijkende selectie van Franstalige verantwoordelijken Stafdienst Budget en Beheerscontrole en centrale aankoopdienst (m/v/x) (niveau A3) voor het FOD Kanselarij van de Eerste Minister. — Selectienummer: AFG25078, bl. 61487.

Federale Overheidsdienst Beleid en Ondersteuning

Resultaat van de vergelijkende selectie van Nederlandstalige verantwoordelijken Stafdienst Budget en Beheerscontrole en centrale aankoopdienst (m/v/x) (niveau A3) voor de FOD Kanselarij van de Eerste Minister. — Selectienummer: ANG25073, bl. 61487.

Federale Overheidsdienst Beleid en Ondersteuning

Resultaten van de vergelijkende Nederlandstalige selectie voor bevordering naar niveau B (specifiek gedeelte) voor de Rechterlijke Orde. — Secretarissen bij het arbeidsauditoraat Antwerpen, gerechtelijk arrondissement Limburg (m/v/x). — Selectienummer: BNG25079, bl. 61487.

De Wettelijke Bekendmakingen en Verschillende Berichten

Deze worden niet opgenomen in deze inhoudsopgave en bevinden zich van bl. 61488 tot 61512.

LOIS, DECRETS, ORDONNANCES ET REGLEMENTS WETTEN, DECRETEN, ORDONNANTIES EN VERORDENINGEN

SERVICE PUBLIC FEDERAL AFFAIRES ETRANGERES,
COMMERCE EXTERIEUR
ET COOPERATION AU DEVELOPPEMENT

[C - 2022/32062]

23 FEVRIER 2022. — Loi portant assentiment à la Convention n° 188 sur le travail dans la pêche, adoptée à Genève le 14 juin 2007 par la Conférence internationale du Travail à sa 96e session (1)(2)(3)

PHILIPPE, Roi des Belges,
A tous, présents et à venir, Salut.

La Chambre des représentants a adopté et Nous sanctionnons ce qui suit :

Article 1^{er}. La présente loi règle une matière visée à l'article 74 de la Constitution.

Art. 2. La Convention n° 188 sur le travail dans la pêche, adoptée à Genève le 14 juin 2007 par la Conférence internationale du Travail à sa 96e session, sortira son plein en entier effet.

Art. 3. Les amendements des annexes, qui seront adoptés conformément à l'article 45 de la Convention, sortiront leur plein et entier effet.

Promulguons la présente loi, ordonnons qu'elle soit revêtue du sceau de l'Etat et publiée par le *Moniteur belge*.

Donné à Bruxelles, le 23 février 2022.

PHILIPPE

Par le Roi :

La Ministre des Affaires étrangères,
S. WILMÈS

Le Ministre du Travail,
P.-Y. DERMAGNE

Le Ministre de la Mobilité,
G. GILKINET

Le Ministre des Affaires sociales et de la Santé publique,
F. VANDENBROUCKE

Le Ministre de la Mer du Nord,
V. VAN QUICKENBORNE

Scellé du sceau de l'Etat :

Le Ministre de la Justice,

V. VAN QUICKENBORNE

Notes

(1) Chambre des représentants (www.lachambre.be):

Pièces : 55-2210

Rapport intégral : 28/10/2021

(2) Voir décret de la Communauté/Région flamande du 9 juin 2017 (*Moniteur belge* du 6 juillet 2017) ; décret de la Communauté française du 19 octobre 2023 (*Moniteur belge* du 26 janvier 2024) ; décret de la Communauté germanophone du 24 avril 2023 (*Moniteur belge* du 25 août 2023) ; décret de la Région wallonne du 27 février 2025 (*Moniteur belge* du 10 mars 2025) ; Ordonnance de la Région de Bruxelles-Capitale de 2 mars 2023 (*Moniteur belge* du 14 mars 2023),

(3) Etats liés

FEDERALE OVERHEIDSDIENST BUITENLANDSE ZAKEN,
BUITENLANDSE HANDEL
EN ONTWIKKELINGSSAMENWERKING

[C - 2022/32062]

23 FEBRUARI 2022. — Wet houdende instemming met het Verdrag nr. 188 betreffende het werk in de visserijsector, aangenomen te Genève op 14 juni 2007 door de Internationale Arbeidsconferentie in haar 96e zitting (1)(2)(3)

FILIP, Koning der Belgen,
Aan allen die nu zijn en hierna wezen zullen, Onze Groet.

De Kamer van volksvertegenwoordigers heeft aangenomen en Wij bekrachtigen hetgeen volgt :

Artikel 1. Deze wet regelt een aangelegenheid als bedoeld in artikel 74 van de Grondwet.

Art. 2. Het Verdrag nr. 188 betreffende het werk in de visserijsector, aangenomen te Genève op 14 juni 2007 door de Internationale Arbeidsconferentie in haar 96e zitting, zal volkomen gevolg hebben.

Art. 3. De amendementen van de bijlagen, die zullen worden aangenomen overeenkomstig artikel 45 van het Verdrag, zullen volkomen gevolg hebben.

Kondigen deze wet af, bevelen dat zij met 's Lands zegel zal worden bekleed en door het *Belgisch Staatsblad* zal worden bekendgemaakt.

Gegeven te Brussel, 23 februari 2022.

FILIP

Van Koningswege:

De Minister van Buitenlandse Zaken,
S. WILMÈS

De Minister van Werk,
P.-Y. DERMAGNE

De Minister van Mobiliteit,
G. GILKINET

De Minister van Sociale Zaken en Volksgezondheid,
F. VANDENBROUCKE

De Minister van Noordzee,
V. VAN QUICKENBORNE

Met 's Lands zegel gezegeld:

De Minister van Justitie,

V. VAN QUICKENBORNE

Nota's

(1) Kamer van volksvertegenwoordigers (www.dekamer.be):

Stukken: 55-2210

Integraal verslag: 28/10/2021

(2) Zie decreet van de Vlaamse gemeenschap/Vlaams gewest van 9 juni 2017 (*Belgisch Staatsblad* van 6 juli 2017); decreet van de Franse gemeenschap van 19 oktober 2023 (*Belgisch Staatsblad* van 26 januari 2024); decreet van de Duitstalige gemeenschap van 24 april 2023 (*Belgisch Staatsblad* van 25 augustus 2023); decreet van het Waals gewest van 27 februari 2025 (*Belgisch Staatsblad* van 10 maart 2025); ordonnantie van het Brussels Hoofdstedelijk gewest van 2 maart 2023 (*Belgisch Staatsblad* van 14 maart 2023),

(3) Gebonden Staten

Convention n° 188 sur le travail dans la pêche**Préambule**

La Conférence générale de l'Organisation internationale du Travail,

Convoquée à Genève par le Conseil d'administration du Bureau international du Travail, et s'y étant réunie le 30 mai 2007, en sa quatre-vingt-seizième session;

Reconnaissant que la mondialisation a un impact profond sur le secteur de la pêche;

Notant la Déclaration de l'OIT relative aux principes et droits fondamentaux au travail, 1998;

Tenant compte des droits fondamentaux énoncés dans les conventions internationales du travail suivantes: la convention (n° 29) sur le travail forcé, 1930, la convention (n° 87) sur la liberté syndicale et la protection du droit syndical, 1948, la convention (n° 98) sur le droit d'organisation et de négociation collective, 1949, la convention (n° 100) sur l'égalité de rémunération, 1951, la convention (n° 105) sur l'abolition du travail forcé, 1957, la convention (n° 111) concernant la discrimination (emploi et profession), 1958, la convention (n° 138) sur l'âge minimum, 1973, et la convention (n° 182) sur les pires formes de travail des enfants, 1999;

Notant les instruments pertinents de l'Organisation internationale du Travail, en particulier la convention (n° 155) et la recommandation (n° 164) sur la sécurité et la santé des travailleurs, 1981, ainsi que la convention (n° 161) et la recommandation (n° 171) sur les services de santé au travail, 1985;

Notant en outre la convention (n° 102) concernant la sécurité sociale (norme minimum), 1952, et considérant que les dispositions de l'article 77 de ladite convention ne devraient pas faire obstacle à la protection offerte aux pêcheurs par les Membres dans le cadre des systèmes de sécurité sociale;

Reconnaissant que l'Organisation internationale du Travail considère la pêche comme une activité dangereuse par rapport à d'autres;

Notant également le paragraphe 3 de l'article 1 de la convention (n° 185) sur les pièces d'identité des gens de mer (révisée), 2003;

Consciente que l'Organisation a pour mandat fondamental de promouvoir des conditions de travail décentes;

Consciente de la nécessité de protéger et de promouvoir les droits des pêcheurs en la matière;

Rappelant la Convention des Nations Unies sur le droit de la mer, 1982;

Tenant compte de la nécessité de réviser les conventions internationales suivantes adoptées par la Conférence internationale du Travail concernant spécifiquement le secteur de la pêche, à savoir la convention (n° 112) sur l'âge minimum (pêcheurs), 1959, la convention (n° 113) sur l'examen médical des pêcheurs, 1959, la convention (n° 114) sur le contrat d'engagement des pêcheurs, 1959, et la convention (n° 126) sur le logement à bord des bateaux de pêche, 1966, afin de mettre à jour ces instruments et d'atteindre un plus grand nombre de pêcheurs dans le monde, en particulier ceux travaillant à bord de navires plus petits;

Notant que l'objectif de la présente convention est d'assurer que les pêcheurs bénéficient de conditions décentes pour travailler à bord des navires de pêche en ce qui concerne les conditions minimales requises pour le travail à bord, les conditions de service, le logement et l'alimentation, la protection de la sécurité et de la santé au travail, les soins médicaux et la sécurité sociale;

Après avoir décidé d'adopter diverses propositions relatives au travail dans le secteur de la pêche, question qui constitue le quatrième point à l'ordre du jour de la session;

Après avoir décidé que ces propositions prendraient la forme d'une convention internationale,

adopte, ce quatorzième jour de juin deux mille sept, la convention ci-après, qui sera dénommée Convention sur le travail dans la pêche, 2007.

Vertaling**Verdrag nr. 188 betreffende het werk in de visserijsector****Preambule**

De Algemene Conferentie van de Internationale Arbeidsorganisatie,

Bijengeroepen te Genève door de Raad van Beheer van het Internationaal Arbeidsbureau en aldaar bijeengekomen op 30 mei 2007 in haar zesennegentigste zitting;

Erkennende dat de mondialisering een grote invloed heeft op de visserijsector;

Kennis genomen hebbende van de IAO-verklaring betreffende de fundamentele beginselen en rechten op het werk, 1998;

Rekening houdende met de fundamentele rechten verankerd in de volgende internationale Arbeidsverdragen: het Verdrag betreffende gedwongen of verplichte arbeid, 1930 (nr. 29), het Verdrag betreffende de vrijheid tot het oprichten van vakverenigingen en de bescherming van het vakverenigingsrecht, 1948 (nr. 87), het Verdrag betreffende de toepassing van de grondbeginselen van het recht van organisatie en collectief overleg, 1949 (nr. 98), het Verdrag betreffende de gelijke beloning van mannelijke en vrouwelijke werknemers voor arbeid van gelijke waarde, 1951 (nr. 100), het Verdrag betreffende de afschaffing van gedwongen arbeid, 1957 (nr. 105), het Verdrag betreffende discriminatie in beroep en beroepsuitoefening, 1958 (nr. 111), het Verdrag betreffende de minimumleeftijd voor toelating tot het arbeidsproces, 1973 (nr. 138), en het Verdrag betreffende het verbod van de ergste vormen van kinderarbeid, 1999 (nr. 182);

Kennis genomen hebbende van de relevante instrumenten van de Internationale Arbeidsorganisatie, inzonderheid het Verdrag (nr. 155) en de Aanbeveling (nr. 164) betreffende arbeidsveiligheid, gezondheid en het arbeidsmilieu uit 1981 en het Verdrag (nr. 161) en de Aanbeveling (nr. 171) betreffende de Arbeidsgeneeskundige Diensten uit 1985;

Bovendien kennis genomen hebbende van het Verdrag (nr. 102) betreffende de (minimumnormen) Sociale Zekerheid uit 1952 en overwegende dat de bepalingen van artikel 77 van dat Verdrag geen belemmering mogen vormen voor de door de Leden ten behoeve van de vissers in het kader van sociale-zekerheidsregelingen ingestelde bescherming;

Erkennende dat de Internationale Arbeidsorganisatie de visserij, in vergelijking tot andere beroepen, een gevaarlijke activiteit vindt;

Eveneens kennis genomen hebbende van artikel 1, paragraaf 3 van het Verdrag (nr. 185) betreffende de identiteitsbewijzen van de zeevarenden (herzien) uit 2003;

Ervan uitgaande dat de kerntaak van de Organisatie in het bevorderen van fatsoenlijke arbeidsomstandigheden bestaat;

Ervan uitgaande dat het noodzakelijk is de rechten van de vissers in dat opzicht te beschermen en te bevorderen;

Verwijzende naar het Verdrag van de Verenigde Naties betreffende het recht van de zee, 1982;

Ermee rekening houdende dat het nodig is de volgende specifiek ten behoeve van de visserijsector door de Internationale Arbeidsconferentie aangenomen internationale verdragen te herzien, met name het verdrag (nr. 112) betreffende de minimumleeftijd (visserij) uit 1959, het verdrag (nr. 113) betreffende het geneeskundig onderzoek van de vissers uit 1959, het verdrag (nr. 114) betreffende de arbeidsovereenkomst van vissers uit 1959 en het verdrag (nr. 126) betreffende de accommodatie aan boord van vissersschepen uit 1966, ten einde deze instrumenten bij te werken en er wereldwijd meer vissers mee te bereiken, met name die welke werken aan boord van kleinere schepen;

Opmerkende dat het door dit verdrag nagestreefde doel erin bestaat te waarborgen dat de vissers aan boord van de vissersschepen kunnen beschikken over fatsoenlijke omstandigheden op het stuk van minimumvoorwaarden om het werk aan boord te verrichten, dienstvoorwaarden, accommodatie en voeding, bescherming van de veiligheid en de gezondheid op het werk, medische verzorging en sociale zekerheid;

Besloten hebbende diverse voorstellen aan te nemen betreffende het werk in de visserijsector, welke als vierde punt staan vermeld op de agenda van de zitting;

Besloten hebbende dat deze voorstellen de vorm zullen krijgen van een internationaal verdrag,

Neemt heden, de veertiende juni van het jaar tweeduizend en zeven, het volgende verdrag aan, dat kan worden aangehaald als het Verdrag betreffende het werk in de visserijsector, 2007.

*Partie I. Définitions et champ d'application***Définitions**Article 1

Aux fins de la présente convention:

(a) les termes « pêche commerciale » désignent toutes les opérations de pêche, y compris les opérations de pêche dans les cours d'eau, les lacs ou les canaux, à l'exception de la pêche de subsistance et de la pêche de loisir;

(b) les termes « autorité compétente » désignent le ministre, le service gouvernemental ou toute autre autorité habilités à édicter et à faire respecter les règlements, arrêtés ou autres instructions ayant force obligatoire dans le domaine visé par la disposition de la convention;

(c) le terme « consultation » désigne la consultation par l'autorité compétente des organisations représentatives d'employeurs et de travailleurs intéressées, et en particulier les organisations représentatives d'armateurs à la pêche et de pêcheurs, s'il en existe;

(d) les termes « armateur à la pêche » désignent le propriétaire du navire ou toute autre entité ou personne, telle que le gérant, l'agent ou l'affrèteur coque nue, à laquelle le propriétaire a confié la responsabilité de l'exploitation du navire et qui, en assumant cette responsabilité, a accepté de se charger des tâches et obligations incombant aux armateurs à la pêche aux termes de la présente convention, indépendamment du fait que d'autres entités ou personnes s'acquittent en son nom de certaines de ces tâches ou responsabilités;

(e) le terme « pêcheur » désigne toute personne employée ou engagée à quelquel titre que ce soit ou exerçant une activité professionnelle à bord d'un navire de pêche, y compris les personnes travaillant à bord qui sont rémunérées à la part, mais à l'exclusion des pilotes, des équipages de la flotte de guerre, des autres personnes au service permanent du gouvernement, des personnes basées à terre chargées d'effectuer des travaux à bord d'un navire de pêche et des observateurs des pêches;

(f) les termes « accord d'engagement » du pêcheur désignent le contrat d'emploi, le contrat d'engagement ou autre accord similaire ainsi que tout autre contrat régissant les conditions de vie et de travail du pêcheur à bord du navire;

(g) les termes « navire de pêche » ou « navire » désignent tout bateau ou embarcation, quelles qu'en soient la nature et la forme de propriété, affecté ou destiné à être affecté à la pêche commerciale;

(h) les termes « jauge brute » désignent le tonnage brut d'un navire évalué conformément aux dispositions de l'annexe I à la Convention internationale de 1969 sur la jaugeage des navires ou de tout instrument l'amendant ou la remplaçant;

(i) le terme « longueur (L) » désigne 96 pour cent de la longueur totale à la flottaison située à une distance de la ligne de quille égale à 85 pour cent du creux minimal sur quille, ou encore à la distance entre la face avant de l'étrave et l'axe de la mèche du gouvernail à cette flottaison, si cette valeur est supérieure. Pour les navires conçus pour naviguer avec une quille inclinée, la flottaison servant à mesurer cette longueur doit être parallèle à la flottaison en charge prévue;

(j) les termes « longueur hors tout (LHT) » désignent la distance mesurée en ligne droite parallèlement à la flottaison en charge prévue de l'extrémité avant de la proue à l'extrémité arrière de la poupe;

(k) les termes « service de recrutement et de placement » désignent toute personne, société, institution, agence ou autre organisation du secteur public ou privé exerçant des activités relatives au recrutement de pêcheurs pour le compte, ou au placement de pêcheurs auprès, d'armateurs à la pêche;

(l) le terme « patron » désigne le pêcheur chargé du commandement d'un navire de pêche.

Champ d'applicationArticle 2

1. Sauf disposition contraire de la présente convention, celle-ci s'applique à tous les pêcheurs et à tous les navires de pêche engagés dans des opérations de pêche commerciale.

2. En cas de doute sur l'affectation d'un navire à la pêche commerciale, il appartient à l'autorité compétente de déterminer son type d'affectation après consultation.

3. Tout Membre peut, après consultation, étendre totalement ou en partie la protection prévue par la convention pour les pêcheurs travaillant sur des navires d'une longueur égale ou supérieure à 24 mètres à ceux travaillant sur des navires plus petits.

*DEEL 1. Definities en toepassingsgebied***Definities**Artikel 1

In dit Verdrag:

(a) staat "commerciële visvangst" voor alle visserijoperaties, met inbegrip van de visvangst in waterlopen, meren of kanalen, uitgezonderd wanneer het gaat om vissen voor het eigen levensonderhoud of om sportvissen;

(b) staat "bevoegde overheid" voor de minister, de regeringsdienst of enige andere overheid, die voor het opstellen en handhaven van reglementen, besluiten of andere instructies met dwingende kracht inzake het door de verdragsbepaling bestreken domein gemachtigd zijn;

(c) staat "overleg" voor het overleg tussen de bevoegde overheid en de representatieve betrokken werkgevers- en werknemersvertegenwoordigers, en inzonderheid met de representatieve visserijreders- en vissersorganisaties, als die bestaan;

(d) staat "visserijreder" voor de eigenaar van een schip of voor enige andere persoon of organisatie, bij voorbeeld een zaakvoerder, een agent, een bareboat-bevrachter, die van de eigenaar de verantwoordelijkheid heeft gekregen voor de exploitatie van het schip en die bij het aanvaarden van die verantwoordelijkheid ook de taken en de verplichtingen van de visserijreders, overeenkomstig de bepalingen van dit Verdrag, op zich heeft genomen, ongeacht het feit of andere organisaties of personen zich in zijn naam van sommige van die taken of verantwoordelijkheden kwijten;

(e) staat "visser" voor eender wie die in welke hoedanigheid ook is tewerkgesteld of aangeworven of een beroepsactiviteit uitoefent aan boord van een vissersschip, met inbegrip van de personen die aan boord werken in ruil voor een aandeel in de vangst, maar met uitsluiting van de loodsen, de bemanningen van marineschepen, de overige permanent in overheidsdienst werkende personen, de met werkzaamheden aan boord van vissersschepen belaste aan wal werkende personeelsleden en de visserijwaarnemers;

(f) staat "arbeidsovereenkomst wgens scheepsdienst voor de visserij" voor een arbeidsovereenkomst, aanwervingsovereenkomst of een andere gelijkaardige regeling, alsmede voor elke andere overeenkomst die de levens- en werkomstandigheden regelt van de vissers aan boord van de schepen;

(g) staan "vissersschip of "schip" voor elk schip of elk vaartuig, ongeacht de aard of de vorm van eigendom, dat gebruikt wordt of voorbestemd is om te worden gebruikt voor de commerciële visserij;

(h) staat "bruto tonnenmaat" voor de bruto tonnenmaat van een schip overeenkomstig de bepalingen van bijlage I bij het Internationaal Verdrag van 1969 betreffende meting van schepen of van eender welk instrument tot wijziging of vervanging daarvan;

(i) staat "lengte" (L) voor 96 percent van de totale lengte op een waterlijn op 85 percent van de minst grote diepte van kielbalk tot dek, gemeten vanaf de kiellijn, of voor de lengte van de voorzijde van de voorsteven tot de aslijn van de roerschacht op die waterlijn, zo die groter is. Bij vaartuigen ontworpen met stuurlast, loopt de waterlijn waarop de lengte wordt gemeten parallel met de ontworpen waterlijn;

(j) staat "lengte over alles" (LOA) voor de afstand in rechte lijn parallel met de ontworpen waterlijn tussen het voorste punt van de boeg en het achterste punt van de achtersteven;

(k) staat "aanwervings- en arbeidsbemiddelingsdienst voor eender welke persoon, onderneming, instelling, agentschap of andere organisatie uit de particuliere of overheidssector, die actief is in het aanwerven van vissers voor rekening van, of het bemiddelen van vissers bij visserijreders;

(l) staat "kapitein" voor de visser die op het vissersvaartuig het gezag voert.

ToepassingsgebiedArtikel 2

1. Behoudens andersluidende bepaling, geldt dit Verdrag voor alle vissers op alle voor de commerciële visvangst gebruikte vissersvaartuigen.

2. Wanneer twijfel bestaat of een vaartuig voor de commerciële visvangst wordt gebruikt, spreekt de bevoegde overheid zich hierover na overleg uit.

3. Elk Lid kan, na overleg, de bescherming geldend voor de op 24 meter lange of langere vaartuigen werkende vissers, uitbreiden tot zij die op kleinere vaartuigen zijn tewerkgesteld.

Article 3

1. Lorsque l'application de la convention soulève des problèmes particuliers d'une importance significative compte tenu des conditions spécifiques de service des pêcheurs ou des opérations des navires de pêche considérés, un Membre peut, après consultation, exclure des prescriptions de la présente convention, ou de certaines de ses dispositions:

- (a) les navires de pêche engagés dans des opérations de pêche sur les cours d'eau, les lacs ou les canaux;
- (b) des catégories limitées de pêcheurs ou de navires de pêche.

2. En cas d'exclusion visée au paragraphe précédent, et lorsque cela est réalisable, l'autorité compétente prend, si besoin est, des mesures pour étendre progressivement les prescriptions prévues par la présente convention aux catégories de pêcheurs ou de navires de pêche concernées.

3. Tout Membre qui ratifie la présente convention doit:

(a) dans son premier rapport sur l'application de la convention présenté en vertu de l'article 22 de la Constitution de l'Organisation internationale du Travail:

- i) indiquer les catégories de pêcheurs ou de navires de pêche qui sont exclues en application du paragraphe 1;
- ii) donner les motifs de ces exclusions en exposant les positions respectives des organisations représentatives d'employeurs et de travailleurs intéressés, en particulier des organisations représentatives d'armateurs à la pêche et de pêcheurs, s'il en existe;
- iii) décrire toute mesure prise pour octroyer une protection équivalente aux catégories exclues;

(b) dans ses rapports ultérieurs sur l'application de la convention, décrire toute mesure prise conformément au paragraphe 2.

Article 4

1. Lorsqu'il n'est pas immédiatement possible pour un Membre de mettre en œuvre l'ensemble des mesures prévues par la présente convention en raison de problèmes particuliers d'une importance significative compte tenu des infrastructures ou institutions insuffisamment développées, le Membre peut, conformément à un plan établi en consultation, mettre en œuvre progressivement tout ou partie des dispositions suivantes:

- (a) article 10, paragraphe 1;
- (b) article 10, paragraphe 3, dans la mesure où il s'applique aux navires passant plus de trois jours en mer;
- (c) article 15;
- (d) article 20;
- (e) article 33;
- (f) article 38.

2. Le paragraphe 1 ne s'applique pas aux navires de pêche:

- (a) d'une longueur égale ou supérieure à 24 mètres; ou
- (b) passant plus de sept jours en mer; ou
- (c) naviguant habituellement à plus de 200 milles nautiques de la côte de l'Etat du pavillon ou au-delà du rebord externe du plateau continental, si celui-ci est plus éloigné de la côte; ou
- (d) soumis au contrôle de l'Etat du port tel que prévu à l'article 43 de la convention, sauf lorsque le contrôle par l'Etat du port découle d'un cas de force majeure,

ni aux pêcheurs qui travaillent sur ces navires.

3. Tout Membre qui se prévaut de la possibilité prévue au paragraphe 1 doit:

(a) dans son premier rapport sur l'application de la convention présenté en vertu de l'article 22 de la Constitution de l'Organisation internationale du Travail:

- i) indiquer les dispositions de la convention devant être mises en œuvre progressivement;
- ii) en préciser les motifs et exposer les positions respectives des organisations représentatives d'employeurs et de travailleurs intéressés, en particulier des organisations représentatives d'armateurs à la pêche et de pêcheurs, s'il en existe;
- iii) décrire le plan de mise en œuvre progressive;

(b) dans ses rapports ultérieurs sur l'application de la convention, décrire les mesures prises en vue de donner effet à l'ensemble des dispositions de la convention.

Artikel 3

1. Wanneer bij de tenuitvoerlegging van het Verdrag bijzondere substantiële problemen rijzen, omwille van de specifieke omstandigheden waarin de vissers moeten werken of de vissersschepen moeten worden bediend, kan een Lid na overleg

(a) in wateropen, meren en kanalen vissende vissersschepen;

(b) beperkte categorieën vissers of vissersvaartuigen uitsluiten van de voorschriften van dit Verdrag of van sommige bepalingen daarvan.

2. In geval van uitsluiting zoals bedoeld in de voorgaande paragraaf, en indien zulks uitvoerbaar is, neemt de bevoegde overheid zonedig maatregelen om de in dit Verdrag bepaalde voorschriften geleidelijk uit te breiden tot de betrokken categorieën vissers of vissersvaartuigen.

3. Elk Lid dat dit Verdrag ratificeert moet:

(a) in zijn eerste rapport aangaande de tenuitvoerlegging van dit Verdrag krachtens artikel 22 van de Statuten van de Internationale Arbeidsorganisatie:

- i) de categorieën vissers of vissersvaartuigen aanstippen die bij toepassing van paragraaf 1 zijn uitgesloten;
- ii) de redenen vermelden voor die uitsluiting en daarbij de respectievelijke standpunten geven van de betrokken werkgevers- en werknemersorganisaties en inzonderheid van de representatieve visserijreders- en vissersorganisaties, als die er zijn;

iii) de maatregelen beschrijven die zijn genomen voor het verlenen van een gelijkwaardige bescherming aan de uitgesloten categorieën;

(b) in de daaropvolgende rapporten aangaande de tenuitvoerlegging van dit Verdrag, alle maatregelen beschrijven die genomen zijn overeenkomstig paragraaf 2.

Artikel 4

1. Wanneer het omwille van bijzondere substantiële problemen ten gevolge van een onvoldoende ontwikkelde infrastructuur of dito instellingen niet meteen mogelijk is voor een Lid alle in dit Verdrag voorgeschreven maatregelen ten uitvoer te leggen, kan het Lid overeenkomstig een overlegd plan geleidelijk alle of een deel van de volgende bepalingen ten uitvoer leggen:

(a) artikel 10, paragraaf 1;

(b) artikel 10, paragraaf 3, voor zover het gaat om schepen die langer dan 3 dagen op zee blijven;

(c) artikel 15;

(d) artikel 20;

(e) artikel 33;

(f) artikel 38.

2. Paragraaf 1 is niet van toepassing op de vissersvaartuigen:

(a) van een lengte gelijk aan of langer dan 24 meter; of

(b) die langer dan zeven dagen op zee blijven, of

(c) die gewoonlijk meer dan 200 zeemijl uit de kust van de Vlaggenstaat varen of actief zijn voorbij de rand van het continentaal plat, indien die verder uit de kust is gelegen; of

(d) die onderworpen zijn aan het toezicht van de Havenstaat overeenkomstig artikel 43 van het Verdrag, behalve wanneer dat toezicht door de Havenstaat het gevolg is van overmacht,

noch op de op die schepen tewerkgestelde vissers.

3. Elk Lid dat van de in paragraaf 1 verleende mogelijkheid gebruik maakt zal:

(a) in zijn eerste, krachtens artikel 22 van de Statuten van de Internationale Arbeidsorganisatie aangaande de tenuitvoerlegging van dit Verdrag voorgelegde rapport:

- i) aangeven welke voorzieningen van het Verdrag geleidelijk moeten worden ten uitvoer gelegd;
- ii) de motieven toelichten en de respectievelijke standpunten van de betrokken representatieve werkgevers- en werknemersorganisaties, met name van de representatieve visserijreders- en vissersorganisaties, als die er zijn,
- iii) het plan toelichten voor de geleidelijke tenuitvoerlegging ervan.

(b) in zijn latere over de tenuitvoerlegging van het Verdrag uitgebrachte rapporten, de maatregelen beschrijven die zijn genomen om alle bepalingen van het Verdrag ten uitvoer te leggen.

Article 5

1. Aux fins de la présente convention, l'autorité compétente peut, après consultation, décider d'utiliser la longueur hors tout (LHT) à la place de la longueur (L) comme critère de mesure, conformément à l'équivalence établie à l'annexe I. En outre, aux fins des paragraphes spécifiés à l'annexe III de la présente convention, l'autorité compétente peut, après consultation, décider d'utiliser la jauge brute à la place de la longueur (L) ou de la longueur hors tout (LHT) comme critère de mesure, conformément à l'équivalence établie à l'annexe III.

2. Dans les rapports présentés en vertu de l'article 22 de la Constitution, le Membre communiquera les raisons de la décision prise en vertu du présent article et les observations faites lors de la consultation.

*Partie II. Principes généraux***Mise en œuvre****Article 6**

1. Tout Membre doit mettre en œuvre et faire respecter les lois, règlements ou autres mesures qu'il a adoptés afin de s'acquitter de ses obligations aux termes de la présente convention en ce qui concerne les pêcheurs et les navires de pêche relevant de sa compétence. Les autres mesures peuvent comprendre des conventions collectives, des décisions judiciaires, des sentences arbitrales et autres moyens conformes à la législation et à la pratique nationales.

2. Aucune des dispositions de la présente convention n'affecte les lois, sentences, coutumes ou accords entre armateurs à la pêche et pêcheurs qui assurent des conditions plus favorables que celles prévues par la convention.

Autorité compétente et coordination**Article 7**

Tout Membre doit:

- (a) désigner l'autorité compétente ou les autorités compétentes;
- (b) établir des mécanismes de coordination entre les autorités concernées pour le secteur de la pêche aux niveaux national et local, selon le cas, et définir leurs fonctions et responsabilités en tenant compte de leur complémentarité ainsi que des conditions et de la pratique nationales.

Responsabilités des armateurs à la pêche, des patrons et des pêcheurs**Article 8**

1. L'armateur à la pêche a la responsabilité globale de veiller à ce que le patron dispose des ressources et moyens nécessaires pour s'acquitter des obligations de la présente convention.

2. La responsabilité de la sécurité des pêcheurs à bord et du fonctionnement sûr du navire incombe au patron, notamment, mais non exclusivement, dans les domaines suivants:

- (a) la supervision, qui doit être exercée de façon à ce que les pêcheurs puissent, dans la mesure du possible, exécuter leur travail dans les meilleures conditions de sécurité et de santé;
- (b) l'organisation du travail des pêcheurs, qui doit respecter la sécurité et la santé, y compris la prévention de la fatigue;
- (c) la mise à disposition à bord d'une formation de sensibilisation à la sécurité et à la santé au travail;
- (d) le respect des normes de sécurité de la navigation et de veille et des bonnes pratiques maritimes y relatives.

3. L'armateur à la pêche ne doit pas entraver la liberté du patron de prendre toute décision qui, de l'avis professionnel de ce dernier, est nécessaire pour la sécurité du navire, de sa navigation ou de son exploitation, ou pour la sécurité des pêcheurs qui sont à bord.

4. Les pêcheurs doivent respecter les ordres légaux du patron et les mesures de sécurité et de santé applicables.

*Partie III. Conditions minimales requises pour le travail à bord des navires de pêche***Âge minimum****Article 9**

1. L'âge minimum pour le travail à bord d'un navire de pêche est de 16 ans. Toutefois, l'autorité compétente peut autoriser un âge minimum de 15 ans pour les personnes qui ne sont plus soumises à l'obligation de scolarité imposée par la législation nationale et suivent une formation professionnelle en matière de pêche.

Artikel 5

1) Voor de tenuitvoerlegging van dit Verdrag kan de bevoegde overheid, na overleg, beslissen als meetcriterium de "lengte over alles" (LOA) te gebruiken in plaats van de "lengte" (L), overeenkomstig de in bijlage I opgelegde gelijkwaardigheid. Bovendien kan de bevoegde overheid voor de in bijlage III van dit Verdrag gespecificeerde paragrafen, na overleg, beslissen om als meetcriterium de bruto tonnenmaat te gebruiken in plaats van de lengte (L) of de lengte over alles (LOA), overeenkomstig de in bijlage III opgelegde gelijkwaardigheid.

2) In de krachtens artikel 22 van de Statuten voorgelegde rapporten, licht het Lid de redenen toe waarom op grond van dit artikel tot een bepaalde keuze is beslist en welke opmerkingen bij het overleg daarover zijn gemaakt.

*DEEL II. Algemene beginselen***Tenuitvoerlegging****Artikel 6**

1. Elk Lid moet de wetten, reglementen of overige maatregelen die het heeft aangenomen om zich te kwijten van zijn uit dit Verdrag voortvloeiende verplichtingen betreffende de onder zijn bevoegdheid ressorterende vissers en vissersvaartuigen ten uitvoer leggen en op de naleving ervan toezien. De overige maatregelen kunnen bestaan uit collectieve arbeidsovereenkomsten, beslissingen van de rechtbank, scheidsrechterlijke uitspraken en andere met de nationale wet en praktijk conforme middelen.

2. Geen enkele bepaling van dit Verdrag zal wetten, uitspraken, gewoonten of overeenkomsten aantasten tussen de visserijreders en de vissers die gunstiger zijn dan die welke in dit Verdrag zijn bepaald.

Bevoegde overheid en coördinatie**Artikel 7**

Elk Lid zal :

- (a) de bevoegde overheid of overheden aanwijzen ;
- (b) mechanismen instellen voor de coördinatie tussen de voor de visserijsector op lokaal en nationaal vlak relevante overheden, en zo nodig, hun functies en verantwoordelijkheden definiëren rekening houdend met hun complementariteit en de nationale omstandigheden en praktijk.

Verantwoordelijkheden van de visserijreders, de kapiteins en de vissers**Artikel 8**

1. De visserijreder heeft de algemene verantwoordelijkheid er op toe te zien dat de kapitein over de nodige middelen en mankracht beschikt om zich van zijn verplichtingen krachtens dit Verdrag te kwijten.

2. De verantwoordelijkheid voor de veiligheid van de vissers aan boord en voor de veilige bediening van het vaartuig ligt bij de kapitein, onder andere maar niet uitsluitend, in de volgende domeinen:

- (a) het toezicht, dat moet worden uitgeoefend opdat de vissers in de mate van het mogelijke hun werk in de beste, de veiligste en de gezondste omstandigheden kunnen uitoefenen;
- (b) de organisatie van het werk van de vissers, waarbij de veiligheid en de gezondheid, met inbegrip van vermoeidheidspreventie, moeten worden gewaarborgd;
- (c) de voorziening aan boord in een sensibiliseringsopleiding inzake veiligheid en gezondheid op het werk;
- (d) de naleving van de veiligheidsnormen in de scheepvaart en bij de wachtbeurten en van de goede zeevaartpraktijken die daarop betrekking hebben.

3. De visserijreder mag de vrijheid van de kapitein niet beknotten voor het nemen van om het even welke beslissing, die volgens de professionele inschatting van deze laatste, onontbeerlijk is voor de veiligheid, de besturing of de exploitatie van het schip of voor de veiligheid van de vissers aan boord;

4. De vissers moeten de wettige bevelen van de kapitein en de geldende veiligheids- en gezondheidsmaatregelen naleven.

*DEEL III. Vereiste minimumvoorwaarden voor het werk aan boord van visserijvaartuigen***Minimumleeftijd****Artikel 9**

1. De minimumleeftijd voor werk aan boord van visserijvaartuigen bedraagt 16 jaar. De bevoegde overheid kan echter een minimumleeftijd van 15 jaar toestaan voor de personen die niet meer onderworpen zijn aan de nationale wetgeving inzake de leerplicht en die een beroepsopleiding in de visserij volgen.

2. L'autorité compétente peut, conformément à la législation et à la pratique nationales, autoriser des personnes âgées de 15 ans à exécuter des travaux légers lors des vacances scolaires. Dans ces cas, elle déterminera, après consultation, les types de travail autorisés et prescrira les conditions dans lesquelles ce travail sera entrepris et les périodes de repos requises.

3. L'âge minimum d'affectation à des activités à bord d'un navire de pêche qui, par leur nature ou les conditions dans lesquelles elles s'exercent, sont susceptibles de compromettre la santé, la sécurité ou la moralité des jeunes gens ne doit pas être inférieur à 18 ans.

4. Les types d'activités visés au paragraphe 3 du présent article sont déterminés par la législation nationale ou l'autorité compétente, après consultation, en tenant compte des risques qu'ils comportent et des normes internationales applicables.

5. L'exécution des activités visées au paragraphe 3 du présent article dès l'âge de 16 ans peut être autorisée par la législation nationale ou par une décision de l'autorité compétente, après consultation, à condition que la santé, la sécurité et la moralité des jeunes gens soient pleinement garanties, qu'ils aient reçu une instruction ou une formation professionnelle spécifiques et adéquates et qu'ils aient suivi une formation de base aux questions de sécurité préalable à l'embarquement.

6. Il est interdit d'engager un pêcheur de moins de 18 ans pour un travail de nuit. Aux fins du présent article, le terme "nuit" est défini conformément à la législation et à la pratique nationales. Il couvre une période de neuf heures consécutives au moins, commençant au plus tard à minuit et se terminant au plus tôt à 5 heures du matin. Une dérogation à la stricte observation de la restriction concernant le travail de nuit peut être décidée par l'autorité compétente quand:

(a) la formation effective des pêcheurs concernés dans le cadre de programmes et plans d'études établis pourrait en être compromise; ou

(b) la nature particulière de la tâche ou un programme de formation agréé exige que les pêcheurs visés par la dérogation travaillent la nuit et l'autorité décide, après consultation, que ce travail ne portera pas préjudice à leur santé ou à leur bien-être.

7. Aucune des dispositions du présent article n'a d'incidence sur les obligations souscrites par le Membre en vertu de la ratification d'autres conventions internationales du travail.

Examen médical

Article 10

1. Aucun pêcheur ne doit travailler à bord d'un navire de pêche sans disposer d'un certificat médical valide attestant de son aptitude à exécuter ses tâches.

2. L'autorité compétente peut, après consultation, octroyer des dérogations à l'application du paragraphe 1 du présent article, compte tenu de la sécurité et de la santé des pêcheurs, de la taille du navire, de la disponibilité de l'assistance médicale et des moyens d'évacuation, de la durée du voyage, de la zone d'opération et du type d'activité de pêche.

3. Les dérogations visées au paragraphe 2 du présent article ne s'appliqueront pas à un pêcheur travaillant sur un navire de pêche d'une longueur égale ou supérieure à 24 mètres ou qui passe normalement plus de trois jours en mer. Dans les cas urgents, l'autorité compétente peut autoriser un pêcheur à travailler sur un tel navire pour une période d'une durée limitée et spécifiée en attendant qu'il puisse obtenir un certificat médical, sous réserve que ce pêcheur soit en possession d'un certificat médical expiré depuis peu.

Article 11

Tout Membre doit adopter des lois, règlements ou autres mesures concernant:

(a) la nature des examens médicaux;

(b) la forme et le contenu des certificats médicaux;

(c) la délivrance du certificat médical par du personnel médical dûment qualifié ou, dans le cas d'un certificat concernant seulement la vue, par une personne habilitée par l'autorité compétente à délivrer un tel certificat; ces personnes doivent jouir d'une totale indépendance lorsqu'elles exercent leur jugement professionnel;

(d) la fréquence des examens médicaux et la durée de validité des certificats médicaux;

2. De bevoegde overheid kan overeenkomstig de nationale wetgeving en praktijk, toestaan dat personen van 15 jaar tijdens de schoolvakantie licht werk verrichten. In die gevallen bepaalt zij, na overleg, de soorten werk die worden toegestaan en schrijft zij de voorwaarden voor waarin dat werk moet worden verricht en de rustpauzes die daarbij moeten worden in acht genomen.

3. De minimumleeftijd waarop activiteiten aan boord van visserijvaartuigen mogen worden verricht die, vanwege hun aard of de omstandigheden waarin zij moeten worden verricht, de gezondheid, de veiligheid of de moraliteit van jongeren kunnen schaden, mag niet minder dan 18 jaar bedragen.

4. De soorten werk waarnaar in paragraaf 3 van dit artikel wordt verwezen worden bepaald in de nationale wetgeving of, na overleg, door de bevoegde overheid rekening houdend met de bestaande risico's en de geldende internationale normen.

5. Het verrichten van het in paragraaf 3 van dit artikel bedoelde werk vanaf de leeftijd van 16 jaar kan in de nationale wetgeving of, na overleg, via een beslissing van de bevoegde overheid slechts worden toegestaan op voorwaarde dat de veiligheid, de gezondheid of de moraliteit van de jongeren volkomen zijn gewaarborgd, dat zij specifiek en behoorlijk werden geïnstrueerd of dat zij een dito beroepsopleiding hebben gekregen en dat zij vóór hun inscheping een basisopleiding inzake veiligheid hebben gevolgd.

6. Het is verboden een visser van minder dan 18 jaar aan te werven voor nachtarbeid. In dit artikel wordt "nacht" bepaald overeenkomstig de nationale wetgeving en praktijk. De nacht omvat een periode van ten minste negen opeenvolgende uren ingaand niet later dan middernacht en aflopend niet vroeger dan 5 uur 's morgens. De bevoegde overheid kan van de strikte toepassing van de beperking inzake nachtwerk afwijken:

(a) wanneer anders de effectieve opleiding van de betrokken vissers, overeenkomstig de opgestelde opleidingsprogramma's en -schema's, in het gedrang zou komen;

(b) wanneer de specifieke aard van een taak of van een erkende opleiding vereist dat vissers, die onder de afwijking vallen, nachtwerk verrichten en de overheid, na overleg, bepaalt dat het werk geen negatieve invloed zal hebben op hun gezondheid of welzijn.

7. Geen enkele bepaling van dit artikel beïnvloedt de verplichtingen van een Lidstaat, aangegaan naar aanleiding van de ratificatie van ongeacht welk ander internationaal Arbeidsverdrag.

Medisch onderzoek

Artikel 10

1. Aan boord van een visserijvaartuig mogen geen vissers worden tewerkgesteld zonder geldig medisch getuigschrift waaruit blijkt dat zij geschikt zijn om hun taak te verrichten.

2. De bevoegde overheid kan, rekening houdend met de veiligheid en de gezondheid van de vissers, de afmetingen van het vaartuig, de beschikbaarheid van medische verzorging en van evacuatiemiddelen, de duur van de reis, de zone en het type van de visserijactiviteiten, na overleg, van paragraaf 1 van dit artikel afwijkingen toestaan.

3. De afwijkingen bedoeld in paragraaf 2 van dit artikel gelden niet voor vissers die werken op een visserijvaartuig met een lengte gelijk aan of langer dan 24 meter of dat gewoonlijk langer dan drie dagen op zee blijft. In dringende gevallen kan de bevoegde overheid de vissers voor een beperkte en vooraf bepaalde periode toestaan te werken op dergelijke vaartuigen, in afwachting dat zij een medische getuigschrift verwerven en op voorwaarde dat zij beschikken over een recent vervallen medisch getuigschrift.

Artikel 11

Elk Lid moet wetten, reglementen of andere maatregelen aannemen betreffende:

(a) de aard van de medische onderzoeken;

(b) de vorm en de inhoud van de medische getuigschriften;

(c) het afgeven van het medisch getuigschrift door behoorlijk gekwalificeerd medisch personeel of, in het geval van een getuigschrift inzake enkel het zicht, door een persoon die er door de overheid toe gemachtigd is om een dergelijk getuigschrift af te geven; deze personen moeten volledig onafhankelijk hun professioneel oordeel kunnen uitbrengen;

(d) de frequentie van de medische onderzoeken en de geldigheidsduur van de medische getuigschriften;

(e) le droit pour une personne d'être réexaminée par du personnel médical indépendant différent au cas où elle se verrait refuser un certificat ou imposer des limitations au travail qu'elle peut effectuer;

(f) les autres conditions requises.

Article 12

Outre les prescriptions énoncées aux articles 10 et 11, sur un navire de pêche d'une longueur égale ou supérieure à 24 mètres ou passant normalement plus de trois jours en mer:

1. Le certificat médical du pêcheur doit au minimum indiquer:

(a) que l'ouïe et la vue de l'intéressé sont satisfaisantes compte tenu de ses tâches sur le navire; et

(b) que l'intéressé n'a aucun problème médical de nature à être aggravé par le service en mer ou à le rendre inapte à ce service ou à mettre en danger la sécurité ou la santé d'autres personnes à bord.

2. Le certificat médical est valide pendant deux ans au maximum à moins que le pêcheur soit âgé de moins de 18 ans, auquel cas la durée maximale de validité est d'un an.

3. Si la période de validité du certificat expire au cours d'un voyage, le certificat reste valide jusqu'à la fin du voyage.

Partie IV. Conditions de service

Équipage et durée du repos

Article 13

Tout Membre doit adopter des lois, règlements ou autres mesures prévoyant que les armateurs de navires de pêche battant son pavillon veillent à ce que:

(a) leurs navires soient dotés d'effectifs suffisants en nombre et en qualité pour assurer la sécurité de navigation et de fonctionnement du navire sous le contrôle d'un patron compétent;

(b) soient octroyées aux pêcheurs des périodes de repos régulières d'une durée suffisante pour préserver leur sécurité et leur santé.

Article 14

1. Outre les prescriptions énoncées à l'article 13, l'autorité compétente doit:

(a) pour les navires d'une longueur égale ou supérieure à 24 mètres, fixer l'effectif minimal propre à garantir la sécurité de navigation du navire et préciser le nombre de pêcheurs requis et les qualifications qu'ils doivent posséder;

(b) pour les navires de pêche passant plus de trois jours en mer, quelle que soit leur taille, fixer, après consultation et en vue de limiter la fatigue, une durée minimum de repos pour les pêcheurs. Cette durée ne doit pas être inférieure à:

i) dix heures par période de 24 heures;

ii) 77 heures par période de sept jours.

2. L'autorité compétente peut, pour des raisons limitées et précises, autoriser qu'il soit dérogé temporairement aux durées de repos fixées à l'alinéa b) du paragraphe 1 du présent article. Dans ces cas, elle doit toutefois exiger que des périodes de repos compensatoires soient accordées aux pêcheurs dès que possible.

3. L'autorité compétente peut, après consultation, établir des prescriptions remplaçant celles fixées aux paragraphes 1 et 2 du présent article. Toutefois, lesdites prescriptions doivent être équivalentes dans l'ensemble et ne pas mettre en danger la sécurité et la santé des pêcheurs.

4. Aucune des dispositions du présent article n'affecte le droit du patron d'un navire d'exiger d'un pêcheur les heures de travail nécessaires pour assurer la sécurité immédiate du navire, des personnes à bord ou des captures ou pour porter secours à d'autres embarcations ou aux personnes en détresse en mer. Le cas échéant, le patron peut suspendre les horaires normaux de repos et exiger qu'un pêcheur accomplisse les heures de travail nécessaires jusqu'au retour à une situation normale. Dès que cela est réalisable après le retour à une situation normale, le patron doit faire en sorte que tout pêcheur ayant effectué un travail alors qu'il était en période de repos selon l'horaire normal bénéficie d'une période de repos adéquate.

(e) het recht van een persoon om te worden heronderzocht door een andere, onafhankelijke, medisch geschoolde persoon wanneer hem of haar een medisch getuigschrift zou worden geweigerd of wanneer hem of haar beperkingen zouden worden opgelegd inzake het werk dat hij mag verrichten;

(f) de overige vereiste voorwaarden.

Artikel 12

Bovenop de in artikel 10 en 11 opgesomde voorschriften aan boord van een 24 of meer meter metend vaartuig of een vaartuig dat meer dan 3 dagen op zee blijft, gelden de volgende regels:

1. Op het medisch getuigschrift van de vissers moet staan vermeld:

(a) dat het gehoor en het zicht van de betrokkene voldoende zijn rekening houdend met zijn taken op het vaartuig; en

(b) dat de betrokkene geen enkel medisch probleem heeft dat door dienst op zee kan verergeren of waardoor hij of zij ongeschikt kan worden voor dat soort werk of dat de veiligheid of de gezondheid van andere personen aan boord in gevaar kan brengen.

2. Het medisch getuigschrift is maximum 2 jaar geldig, tenzij de visser jonger is dan 18 jaar. In dat geval bedraagt de maximum geldigheidsduur één jaar.

3. Wanneer de geldigheidsduur van het getuigschrift afloopt tijdens een reis, blijft het getuigschrift tot het einde van de reis geldig.

DEEL IV. Dienstomstandigheden

Bemanning en duur van de rustpauze

Artikel 13

Ieder Lid moet wetten, reglementen en andere maatregelen aannemen waarin wordt bepaald dat de onder zijn vlag varende visserijreders er moeten op toezien dat:

(a) hun vaartuigen zijn bemand met voldoende talrijk en bekwaam personeel om de veilige vaart en de bediening van het vaartuig onder het gezag van een bekwaam kapitein te waarborgen;

(b) de vissers voldoende lange rustpauzen worden gegund ter waarborging van hun veiligheid en gezondheid.

Artikel 14

1. Bovenop de in artikel 13 opgesomde voorschriften moet de bevoegde overheid :

(a) voor de vaartuigen met een lengte gelijk aan of langer dan 24 meter, de minimumbemanning vastleggen om een veilige vaart van het vaartuig te waarborgen en preciseren hoeveel vissers er nodig zijn en over welke kwalificaties die moeten beschikken;

(b) voor de vissersvaartuigen die langer dan drie dagen op zee blijven , ongeacht hun afmetingen, na overleg en met het oog op het beperken van vermoeidheid, een minimum rustduur vastleggen voor de vissers. Die rustduur mag niet minder bedragen dan :

i) tien uur per periode van 24 uur;

ii) 77 uur per periode van 7 dagen.

2. De bevoegde overheid kan , omwille van beperkte en precieze redenen, toestaan dat tijdelijk wordt afgeweken van de in lid b) van paragraaf 1 van dit artikel vastgestelde rustduur. In dat geval moet zij echter eisen dat zo snel mogelijk compenserende rustperiodes aan de vissers worden toegekend.

3. De bevoegde overheid kan, na overleg, voorschriften opleggen ter vervanging van die vastgelegd in paragraaf 1 en 2 van dit artikel. Deze voorschriften moeten echter over het geheel genomen gelijkwaardig zijn en de veiligheid en de gezondheid van de vissers niet in het gedrang brengen.

4. Geen enkele bepaling van dit artikel tast het recht van de kapitein van een vaartuig aan om van een visser te eisen dat die voldoende uren werkt ter waarborging van de onmiddellijke veiligheid van het vaartuig, de personen of de vangst aan boord van dat vaartuig of om hulp te verlenen aan andere op zee in nood verkerende vaartuigen of personen. Zonodig kan de kapitein de normale rusttijdregeling opschorten en eisen dat de vissers de nodige uren werken tot de toestand weer normaal is geworden. Zodra zulks mogelijk is, nadat de toestand weer normaal is geworden , zorgt de kapitein ervoor dat alle vissers die toch hebben gewerkt, hoewel zij zich volgens de normale werktijdregeling in een rustperiode bevonden, een adequate rustperiode krijgen.

Liste d'équipageArticle 15

Tout navire de pêche doit avoir à bord une liste d'équipage, dont un exemplaire est fourni aux personnes autorisées à terre avant le départ du navire ou communiqué à terre immédiatement après. L'autorité compétente doit déterminer à qui, à quel moment et à quelles fins cette information doit être fournie.

Accord d'engagement du pêcheurArticle 16

Tout Membre doit adopter des lois, règlements ou autres mesures:

(a) prévoyant que les pêcheurs travaillant à bord des navires battant son pavillon soient protégés par un accord d'engagement qui soit conforme aux dispositions de la présente convention et qui leur soit compréhensible;

(b) indiquant les mentions minimales à inclure dans les accords d'engagement des pêcheurs, conformément aux dispositions de l'annexe II.

Article 17

Tout Membre doit adopter des lois, règlements ou autres mesures concernant:

(a) les procédures garantissant que le pêcheur a la possibilité d'examiner les clauses de son accord d'engagement et de demander conseil à ce sujet avant de le conclure;

(b) s'il y a lieu, la tenue des états de service du pêcheur dans le cadre de cet accord;

(c) les moyens de régler les différends relatifs à l'accord d'engagement du pêcheur.

Article 18

L'accord d'engagement du pêcheur, dont un exemplaire lui est remis, est disponible à bord, à la disposition du pêcheur et, conformément à la législation et à la pratique nationales, de toute autre partie concernée qui en fait la demande.

Article 19

Les articles 16 à 18 et l'annexe II ne s'appliquent pas au propriétaire de navire qui exploite celui-ci seul.

Article 20

Il incombe à l'armateur à la pêche de veiller à ce que chaque pêcheur soit en possession d'un accord d'engagement de pêcheur écrit, signé à la fois par le pêcheur et l'armateur à la pêche, ou par un représentant autorisé de celui-ci (ou, lorsque le pêcheur n'est pas employé ou engagé par l'armateur à la pêche, l'armateur à la pêche doit avoir une preuve d'un arrangement contractuel ou équivalent), prévoyant des conditions de vie et de travail décentes à bord du navire, conformément aux dispositions de la présente convention.

RapatriementArticle 21

1. Les Membres doivent veiller à ce que les pêcheurs à bord d'un navire de pêche battant leur pavillon et qui entre dans un port étranger aient le droit d'être rapatriés lorsque l'accord d'engagement du pêcheur a expiré, ou lorsque le pêcheur ou l'armateur à la pêche y a mis fin pour des raisons justifiées, ou lorsque le pêcheur n'est plus en mesure de s'acquitter des tâches qui lui incombent en vertu de l'accord d'engagement ou qu'on ne peut attendre de lui qu'il les exécute compte tenu des circonstances. La présente disposition s'applique également aux pêcheurs de ce navire qui sont transférés pour les mêmes raisons du navire vers un port étranger.

2. Les frais du rapatriement visé au paragraphe 1 du présent article doivent être pris en charge par l'armateur à la pêche, sauf si le pêcheur a été reconnu, conformément à la législation nationale ou à d'autres dispositions applicables, coupable d'un manquement grave aux obligations de son accord d'engagement.

3. Les Membres doivent déterminer, par voie de législation ou autre, les circonstances précises donnant droit à un rapatriement, la durée maximale des périodes d'embarquement au terme desquelles les pêcheurs visés au paragraphe 1 du présent article ont droit au rapatriement, et les destinations vers lesquelles ils peuvent être rapatriés.

BemanningslijstArtikel 15

Elk vissersvaartuig moet aan boord over een bemanningslijst beschikken, waarvan één exemplaar vóór het vertrek van het vaartuig wordt overhandigd aan bevoegde personen aan wal of onmiddellijk na het vertrek naar de wal wordt doorgeseind. De bevoegde overheid moet bepalen aan wie, op welk moment en voor welk doel of doelen die informatie moet worden verstrekt.

Arbeidsovereenkomst wegens de scheepdienst voor de zeevisserijArtikel 16

Elk Lid moet wetten, reglementen of andere maatregelen aannemen:

(a) waardoor de vissers aan boord van de onder zijn vlag varende schepen worden beschermd met een voor hen begrijpelijke arbeidsovereenkomst wegens scheepdienst conform aan de bepalingen van dit Verdrag;

(b) waarin de minimumvermeldingen worden bepaald die in de arbeidsovereenkomst wegens scheepdienst voor de zeevisserij, overeenkomstig de bepalingen van bijlage II moeten worden opgenomen

Artikel 17

Elk Lid moet wetten, reglementen of andere maatregelen aannemen inzake:

(a) de procedures die de visser in de mogelijkheid moeten stellen om de clausules uit zijn arbeidsovereenkomst wegens scheepdienst te onderzoeken en zich daarover te beraden alvorens die te tekenen;

(b) zonodig, het bijhouden van de dienstenstaten van de vissers in het kader van deze arbeidsovereenkomst;

(c) de middelen ter regeling van de geschillen inzake de arbeidsovereenkomsten wegens scheepdienst van de vissers.

Artikel 18

De arbeidsovereenkomst wegens scheepdienst voor de zeevisserij, waarvan de visser één exemplaar krijgt overhandigd, is beschikbaar aan boord, ter beschikking van de vissers en, overeenkomstig de nationale wetgeving en praktijk, van elke andere betrokken partij die daarom verzoekt.

Artikel 19

Artikel 16 tot 18 en bijlage II gelden niet voor de eigenaar van een vaartuig dat hij eigenhandig uitbaat.

Artikel 20

Het is de visserijreder die er moet op toezien dat elke visser over een gezamenlijk door de visser zelf en de visserijreder of door een gemachtigd vertegenwoordiger van deze laatste (of wanneer de visser niet door de visserijreder wordt tewerkgesteld of aangenomen, moet de visserijreder het bewijs kunnen voorleggen van een contractuele regeling of een equivalent daarvan) ondertekende schriftelijke arbeidsovereenkomst wegens scheepdienst beschikt, waarin in fatsoenlijke levens- en werkomstandigheden aan boord van het schip, overeenkomstig de bepalingen van dit Verdrag, wordt voorzien.

RepatriëringArtikel 21

1. De Leden moeten erop toezien dat de vissers aan boord van een onder hun vlag varende vissersvaartuig dat in een buitenlandse haven aanmeert, recht hebben op repatriëring wanneer hun arbeidsovereenkomst wegens scheepdienst is afgelopen, of wanneer de visser of de visserijreder ze wegens gegronde redenen heeft beëindigd, of wanneer de visser niet meer in staat is zich van de taken te kwijten die hem overeenkomstig de arbeidsovereenkomst wegens scheepdienst waren toebedeeld of wanneer van hem, gelet op de omstandigheden, niet kan worden verwacht dat hij die taken uitvoert. Deze bepaling geldt ook voor de vissers van een dergelijk vaartuig die wegens diezelfde redenen van het vaartuig naar een buitenlandse haven worden overgebracht.

2. De kosten voor de repatriëring bedoeld in paragraaf 1 van dit artikel vallen ten laste van de visserijreder, behalve wanneer de visser, overeenkomstig de nationale wetgeving of andere geldende bepalingen, schuldig zou zijn bevonden aan een ernstige tekortkoming bij de tenuitvoerlegging van zijn arbeidsovereenkomst wegens scheepdienst.

3. De Leden moeten, in hun wetgeving of op een andere wijze, bepalen welke precieze omstandigheden recht geven op een repatriëring, welke voor de in paragraaf 1 bedoelde vissers de maximumdienstperiode is die recht geeft op repatriëring, en welke de bestemmingen zijn waar zij naartoe kunnen worden gerepatriëerd.

4. Si l'armateur à la pêche omet de pourvoir au rapatriement visé au présent article, le Membre dont le navire bat pavillon doit organiser le rapatriement du pêcheur concerné et a le droit de recouvrer les frais auprès de l'armateur à la pêche.

5. La législation nationale ne doit pas faire obstacle au droit de l'armateur à la pêche de recouvrer le coût du rapatriement au titre d'arrangements contractuels avec des tiers.

Recrutement et placement

Article 22

Recrutement et placement des pêcheurs

1. Tout Membre qui a mis en place un service public de recrutement et de placement de pêcheurs doit s'assurer que ce service fait partie du service public de l'emploi ouvert à l'ensemble des travailleurs et des employeurs ou qu'il agit en coordination avec celui-ci.

2. Les services privés de recrutement et de placement de pêcheurs qui sont établis sur le territoire d'un Membre doivent exercer leur activité en vertu d'un système de licence ou d'agrément normalisé ou d'une autre forme de réglementation, lesquels ne seront établis, maintenus ou modifiés qu'après consultation.

3. Tout Membre doit, par voie de législation ou autres mesures:

(a) interdire aux services de recrutement et de placement d'avoir recours à des moyens, mécanismes ou listes visant à empêcher ou à dissuader les pêcheurs d'obtenir un engagement;

(b) interdire que des honoraires ou autres frais soient supportés par les pêcheurs, directement ou indirectement, en tout ou en partie, pour le recrutement ou le placement;

(c) fixer les conditions dans lesquelles une licence, un agrément ou toute autre autorisation d'un service privé de recrutement et de placement peuvent être suspendus ou retirés en cas d'infraction à la législation pertinente et préciser les conditions dans lesquelles lesdits services privés peuvent exercer leurs activités.

Agences d'emploi privées

4. Tout Membre qui a ratifié la convention (n° 181) sur les agences d'emploi privées, 1997, peut confier certaines des responsabilités découlant de la présente convention à des agences d'emploi privées qui fournissent les services visés à l'alinéa b) du paragraphe 1 de l'article 1 de la convention précitée. Les responsabilités respectives de ces agences d'emploi privées et des armateurs à la pêche, qui sont les "entreprises utilisatrices" au sens de ladite convention, sont déterminées et réparties conformément à l'article 12 de cette même convention. Un tel Membre doit adopter des lois, des règlements ou d'autres mesures pour faire en sorte que l'attribution des responsabilités ou obligations respectives des agences d'emploi privées prestataires du service et de l'entreprise utilisatrice conformément à la présente convention n'empêche pas le pêcheur de faire valoir un droit de privilège sur un navire de pêche.

5. Nonobstant les dispositions du paragraphe 4, l'armateur à la pêche est responsable si l'agence d'emploi privée manque aux obligations qui lui incombent à l'égard du pêcheur pour lequel, dans le cadre de la convention (no 181) sur les agences d'emploi privées, 1997, l'armateur à la pêche est l'"entreprise utilisatrice".

6. Aucune des dispositions de la présente convention ne saurait être interprétée comme imposant à un Membre l'obligation d'autoriser dans son secteur de pêche le recours à des agences d'emploi privées telles que visées au paragraphe 4 du présent article.

Paiement des pêcheurs

Article 23

Tout Membre adopte, après consultation, une législation ou d'autres mesures prescrivant que les pêcheurs qui perçoivent un salaire seront payés mensuellement ou à d'autres intervalles réguliers.

Article 24

Tout Membre doit exiger que tous les pêcheurs travaillant à bord de navires de pêche aient les moyens de faire parvenir à leur famille et sans frais tout ou partie des paiements reçus, y compris les avances.

Partie V. Logement et alimentation

Article 25

Tout Membre doit adopter une législation ou d'autres mesures relatives au logement, à la nourriture et à l'eau potable à bord des navires de pêche battant son pavillon.

4. Indien een visserijreder de in dit artikel bedoelde repatriëring verzuimt, moet het Lid onder wiens vlag het schip vaart voor de repatriëring zorgen en de kostprijs daarvan verhalen op de visserijreder.

5. De nationale wetgeving mag geen beletsel vormen voor het recht van de visserijreder om de kosten van de repatriëring uit hoofde van contractuele regelingen te recupereren bij derden.

Aanwerving en bemiddeling

Artikel 22

Aanwerving en bemiddeling van vissers

1. Elk Lid dat een overheidsdienst voor de aanwerving en de arbeidsbemiddeling van vissers heeft opgezet moet erop toezien dat die dienst een onderdeel is van de voor alle werknemers en werkgevers toegankelijke openbare Tewerkstellingsdienst of daarmee samenwerkt.

2. De particuliere aanwervings- en arbeidsbemiddelingsdiensten voor vissers gevestigd op het grondgebied van een Lidstaat moeten hun activiteiten uitoefenen volgens een licentiesysteem of een systeem van genormaliseerde erkenning of een andere vorm van reglementering, die pas worden ingesteld, in standgehouden of gewijzigd na overleg.

3. Elk Lid moet via de wetgeving of via andere maatregelen:

(a) verbieden dat de aanwervings- en arbeidsbemiddelingsdiensten gebruik maken van middelen, mechanismen of lijsten die bedoeld zijn om de vissers te beletten of te ontraden in dienst te worden genomen;

(b) verbieden voor de aanwerving of de arbeidsbemiddeling honoraria of andere kosten, geheel of gedeeltelijk, direct of indirect aan de vissers aan te rekenen;

(c) vastleggen onder welke voorwaarden een licentie, een erkenning of ongeacht welke andere vergunning van een particuliere aanwervings- en arbeidsbemiddelingsdienst in geval van overtrekking van de relevante wetgeving kan worden opgeschort of ingetrokken en preciseren onder welke voorwaarden de voornoemde particuliere diensten hun activiteiten mogen uitoefenen.

Particuliere bureaus voor arbeidsbemiddeling

4. Elk Lid dat het IAO-verdrag (nr. 181) inzake de particuliere bureaus voor arbeidsbemiddeling, 1997 heeft geratificeerd, kan sommige verantwoordelijkheden van dit Verdrag toevertrouwen aan particuliere bureaus voor arbeidsbemiddeling, die de diensten verlenen bedoeld in lid b) van paragraaf 1 van artikel 1 van het voornoemde Verdrag. De respectievelijke verantwoordelijkheden van die particuliere bureaus voor arbeidsbemiddeling en van de visserijreders, die in de zin van dat Verdrag de "gebruikende firma" zijn, worden vastgelegd en verdeeld overeenkomstig artikel 12 van datzelfde Verdrag. Een dergelijk Lid moet de wetten, de reglementen of andere maatregelen aannemen, zodat de toewijzing van de respectievelijke verantwoordelijkheden of verplichtingen aan de particuliere bureaus voor arbeidsbemiddeling —die de diensten verlenen — en aan de "gebruikende firma's", overeenkomstig dit Verdrag, de vissers niet belet ten aanzien van een vissersvaartuig retentierecht te laten gelden.

5. Ongeacht de bepalingen van paragraaf 4 is de visserijreder verantwoordelijk wanneer het particuliere bureau voor arbeidsbemiddeling zijn verplichtingen niet nakomt ten aanzien van de visser, voor wie hij, in het kader van verdrag nr. 181 inzake de particuliere bureaus voor arbeidsbemiddeling, 1997, de "gebruikende firma" is.

6. Geen enkele bepaling van dit Verdrag kan worden geïnterpreteerd als voor een Lid de verplichting inhoudend om in zijn visserijsector het inzetten van particuliere bureaus voor arbeidsbemiddeling, zoals bedoeld in paragraaf 4 van dit artikel, toe te staan.

Betaling van de vissers

Artikel 23

Elk Lid neemt, na overleg, een wetgeving of andere maatregelen aan waarin wordt voorgeschreven dat de vissers die een loon ontvangen maandelijks of op andere geregelde tijdstippen worden betaald.

Artikel 24

Elk Lid moet eisen dat de vissers aan boord van vissersvaartuigen de middelen krijgen om kosteloos het hen uitbetaalde loon of een gedeelte daarvan, de voorschotten inbegrepen, aan hun familie over te maken.

DEEL V. Accommodatie en voeding

Artikel 25

Elk Lid moet in verband met de accommodatie, de voeding en het drinkbaar water aan boord van de onder zijn vlag varende vissersschepen een wetgeving of andere maatregelen aannemen.

Article 26

Tout Membre doit adopter une législation ou d'autres mesures prévoyant que le logement à bord des navires de pêche battant son pavillon sera d'une qualité et d'une taille suffisantes et qu'il sera équipé de façon adaptée au service du navire et à la durée du séjour des pêcheurs à bord. En particulier, ces mesures règlent, selon le cas, les questions suivantes:

- (a) approbation des plans de construction ou de modification des navires de pêche en ce qui concerne le logement;
- (b) maintien du logement et de la cuisine dans des conditions générales d'hygiène, de sécurité, de santé et de confort;
- (c) ventilation, chauffage, refroidissement et éclairage;
- (d) réduction des bruits et vibrations excessifs;
- (e) emplacement, taille, matériaux de construction, ameublement et équipement des cabines, réfectoires et autres espaces de logement;
- (f) installations sanitaires, comprenant des toilettes et des moyens de lavage, et fourniture d'eau chaude et froide en quantité suffisante;
- (g) procédures d'examen des plaintes concernant des conditions de logement qui ne satisfont pas aux prescriptions de la présente convention.

Article 27

Tout Membre doit adopter une législation ou d'autres mesures prévoyant que:

- (a) la nourriture transportée et servie à bord doit être d'une valeur nutritionnelle, d'une qualité et d'une quantité suffisantes;
- (b) l'eau potable doit être d'une qualité et d'une quantité suffisantes;
- (c) la nourriture et l'eau potable doivent être fournies par l'armateur à la pêche sans frais pour le pêcheur. Toutefois, conformément à la législation nationale, les frais peuvent être recouverts sous forme de coûts d'exploitation pour autant qu'une convention collective régissant un système de rémunération à la part ou que l'accord d'engagement du pêcheur le prévoient.

Article 28

1. La législation ou les autres mesures adoptées par le Membre conformément aux articles 25 à 27 doivent donner pleinement effet à l'annexe III concernant le logement à bord des navires de pêche. L'annexe III peut être amendée de la façon prévue à l'article 45.

2. Un Membre qui n'est pas en mesure d'appliquer les dispositions de l'annexe III peut, après consultation, adopter dans sa législation des dispositions ou d'autres mesures équivalentes dans l'ensemble aux dispositions énoncées à l'annexe III, à l'exception des dispositions se rapportant à l'article 27.

Partie VI. Soins médicaux, protection de la santé et sécurité sociale

Soins médicaux**Article 29**

Tout Membre doit adopter une législation ou d'autres mesures prévoyant que:

- (a) les navires de pêche soient dotés de fournitures et d'un matériel médicaux adaptés au service du navire, compte tenu du nombre de pêcheurs à bord, de la zone d'opération et de la durée du voyage;
- (b) les navires de pêche aient à leur bord au moins un pêcheur qualifié ou formé pour donner les premiers secours et autres formes de soins médicaux, qui sache utiliser les fournitures et le matériel médicaux dont est doté le navire, compte tenu du nombre de pêcheurs à bord, de la zone d'opération et de la durée du voyage;
- (c) les fournitures et le matériel médicaux présents à bord soient accompagnés d'instructions ou d'autres informations dans une langue et une présentation compréhensibles au pêcheur ou aux pêcheurs visés à l'alinéa b);
- (d) les navires de pêche soient équipés d'un système de communication par radio ou par satellite avec des personnes ou services à terre pouvant fournir des consultations médicales, compte tenu de la zone d'opération et de la durée du voyage;

Artikel 26

Elk Lid moet een wetgeving of andere maatregelen aannemen waarin wordt bepaald dat de accommodatie aan boord van de onder zijn vlag varende vissersvaartuigen van voldoende kwaliteit en afmetingen moet zijn en dat zij fatsoenlijk uitgerust moet zijn voor de dienst van het vaartuig en voor de periode dat de vissers aan boord zijn. In het bijzonder slaan die maatregelen, naargelang van het geval, op de volgende punten:

- (a) goedkeuring van de bouwplannen of verbouwingsplannen van de vissersvaartuigen, op het stuk van de accommodatie;
- (b) onderhoud van de accommodatie en van de kombuis in de algemene zin van hygiëne, veiligheid, gezondheid en comfort;
- (c) verluchting, verwarming, koeling en verlichting;
- (d) demping van overmatig lawaai en overmatige trillingen;
- (e) locatie, afmetingen, bouwmaterialen, meubilair en uitrusting van de kooien, refters en andere accommodatieruimten;
- (f) sanitaire accommodatie met toiletten en wasaccommodatie met voldoende koud en warm water;
- (g) procedures voor het onderzoeken van de klachten over de accommodatieomstandigheden die niet beantwoorden aan de voorschriften van dit Verdrag.

Artikel 27

Elk Lid moet een wetgeving of andere maatregelen aannemen waarin wordt bepaald dat:

- (a) de aan boord meegevoerde en opgediende etenswaren van een voldoende voedingswaarde, kwaliteit en in voldoende grote hoeveelheden beschikbaar moeten zijn ;
- (b) het drinkbaar water van voldoende kwaliteit en in voldoende grote hoeveelheden beschikbaar moet zijn;
- (c) de etenswaren en het drinkbaar water die op het vissersvaartuig door de visserijreder worden verstrekt kosteloos moeten zijn voor de vissers. De kosten kunnen echter overeenkomstig de nationale wetgeving als exploitatiekosten worden gec recupereerd wanneer zulks is voorzien in een collectieve arbeidsovereenkomst waarin een variabel loon op basis van een procentueel aandeel van de bruto opbrengst van de gerealiseerde vangst is bedongen of wanneer zulks in de arbeidsovereenkomst wegens scheepsdienst voor de zeevisserij is opgenomen.

Artikel 28

1. De wetgeving of de andere door het Lid overeenkomstig artikel 25 tot 27 aangenomen maatregelen moeten volledige uitwerking geven aan bijlage III betreffende de accommodatie op de vissersvaartuigen. Bijlage III mag worden geamendeerd op de wijze zoals bepaald in artikel 45.

2. Een Lid dat niet in staat is om de bepalingen van bijlage III toe te passen mag, na overleg, in zijn wetgeving bepalingen of andere maatregelen aannemen die in wezen gelijkwaardig zijn aan die opgesomd in bijlage III, uitgezonderd de bepalingen die beantwoorden aan artikel 27.

DEEL VI. Medische verzorging, bescherming van de gezondheid en sociale zekerheid

Medische verzorging**Artikel 29**

Elk Lid moet een wetgeving of andere maatregelen aannemen waarin wordt bepaald dat:

- (a) de vissersvaartuigen een adequate medische uitrusting en medisch materiaal moeten meevoeren, rekening houdend met het aantal vissers aan boord, de plaats waar wordt gevist en de duur van de reis;
- (b) de vissersvaartuigen ten minste een gekwalificeerd of opgeleid visser aan boord moeten hebben, die de eerste zorgen en andere soorten medische verzorging kan toedienen en die de medische uitrusting en het medisch materiaal kan gebruiken dat het vaartuig meevoert, rekening houdend met het aantal vissers aan boord, de plaats waar wordt gevist en de duur van de reis;
- (c) de medische uitrusting en het medisch materiaal moeten vergezeld gaan van instructies en andere informatie in een taal en een presentatie die begrijpelijk zijn voor de in lid b) bedoelde visser of vissers;
- (d) de vissersvaartuigen moeten uitgerust zijn met een radio- of satellietcommunicatiesysteem met personen of diensten aan wal die medisch advies kunnen geven, rekening houdend met het aantal vissers aan boord, de plaats waar wordt gevist en de duur van de reis;

(e) les pêcheurs aient le droit de bénéficier d'un traitement médical à terre et d'être débarqués à cet effet en temps voulu en cas de lésion ou de maladie graves.

Article 30

Pour les navires de pêche d'une longueur égale ou supérieure à 24 mètres, compte tenu du nombre de pêcheurs à bord, de la zone d'opération et de la durée du voyage, tout Membre doit adopter une législation ou d'autres mesures prévoyant que:

(a) l'autorité compétente prescrive le matériel médical et les fournitures médicales devant être disponibles à bord;

(b) le matériel médical et les fournitures médicales disponibles à bord soient entretenus de façon adéquate et inspectés à des intervalles réguliers, fixés par l'autorité compétente, par des responsables désignés ou agréés par celle-ci;

(c) les navires soient pourvus d'un guide médical de bord adopté ou approuvé par l'autorité compétente ou de l'édition la plus récente du Guide médical international de bord;

(d) les navires en mer aient accès à un dispositif organisé de consultations médicales par radio ou par satellite, y compris à des conseils de spécialistes, à toute heure du jour ou de la nuit;

(e) les navires conservent à bord une liste de stations de radio ou de satellite par l'intermédiaire desquelles des consultations médicales peuvent être obtenues;

(f) dans une mesure conforme à la législation et à la pratique du Membre, les soins médicaux dispensés au pêcheur lorsqu'il est à bord ou débarqué dans un port étranger lui soient fournis gratuitement.

Sécurité et santé au travail et prévention des accidents du travail

Article 31

Tout Membre doit adopter une législation ou d'autres mesures concernant:

(a) la prévention des accidents du travail, des maladies professionnelles et des risques liés au travail à bord des navires, notamment l'évaluation et la gestion des risques, la formation des pêcheurs et l'instruction à bord;

(b) la formation des pêcheurs à l'utilisation des engins de pêche dont ils se serviront et à la connaissance des opérations de pêche qu'ils auront à effectuer;

(c) les obligations des armateurs à la pêche, des pêcheurs et autres personnes intéressées, compte dûment tenu de la sécurité et de la santé des pêcheurs âgés de moins de 18 ans;

(d) la déclaration des accidents survenant à bord des navires de pêche battant son pavillon et la réalisation d'enquêtes sur ces accidents;

(e) la constitution de comités paritaires de sécurité et de santé au travail ou, après consultation, d'autres organismes qualifiés.

Article 32

1. Les prescriptions du présent article s'appliquent aux navires d'une longueur égale ou supérieure à 24 mètres passant habituellement plus de trois jours en mer et, après consultation, à d'autres navires, compte tenu du nombre de pêcheurs à bord, de la zone d'opération et de la durée du voyage.

2. L'autorité compétente doit:

(a) après consultation, faire obligation à l'armateur à la pêche d'établir, conformément à la législation, aux conventions collectives et à la pratique nationales, des procédures à bord visant à prévenir les accidents du travail et les lésions et maladies professionnelles, compte tenu des dangers et risques spécifiques du navire de pêche concerné;

(b) exiger que les armateurs à la pêche, les patrons, les pêcheurs et les autres personnes concernées reçoivent suffisamment de directives et de matériel de formation appropriés ainsi que toute autre information pertinente sur la manière d'évaluer et de gérer les risques en matière de sécurité et de santé à bord des navires de pêche.

3. Les armateurs à la pêche doivent:

(a) veiller à ce que tous les pêcheurs à bord reçoivent des vêtements et équipements de protection individuelle appropriés;

(b) veiller à ce que tous les pêcheurs à bord aient reçu une formation de base en matière de sécurité, approuvée par l'autorité compétente; cette dernière peut cependant accorder une dérogation écrite dans le cas des pêcheurs qui démontrent qu'ils possèdent des connaissances et une expérience équivalentes;

(e) de vissers recht moeten hebben op geneeskundige verzorging aan wal en om daartoe bij ernstige verwondingen of zware ziekte te gepaste tijd te worden ontscheept.

Artikel 30

Voor de visserijvaartuigen met een lengte gelijk aan of langer dan 24 meter, rekening houdend met het aantal vissers aan boord, de zone waarbinnen wordt gevist en de duur van de reis, moet elk Lid een wetgeving of andere maatregelen aannemen waarin wordt bepaald dat:

(a) de bevoegde overheid het medisch materiaal en de medische uitrusting voorschrijft die aan boord beschikbaar moeten zijn;

(b) het medisch materiaal en de medische uitrusting die aan boord beschikbaar zijn, adequaat moeten worden onderhouden en op door de bevoegde overheid vastgelegde geregelde tijdstippen worden gecontroleerd door verantwoordelijken door haar aangesteld of erkend;

(c) de vaartuigen aan boord over een door de bevoegde overheid goedgekeurde medische gids of over de recentste editie van de "Internationale Medische Gids voor Schepen" moeten beschikken;

(d) de vaartuigen op zee toegang moeten hebben tot een vooraf georganiseerde regeling van medische raadplegingen via de radio of via satelliet, met inbegrip van advies van specialisten op alle uren van de dag en de nacht;

(e) de vaartuigen aan boord een lijst moeten bijhouden van radio- of satellietstations via welke de medische raadplegingen kunnen geschieden;

(f) op een wijze overeenkomstig met de nationale wetgeving en praktijk van het Lid, de vissers aan boord of aan wal in een buitenlandse haven gratis medische verzorging moeten genieten.

Veiligheid en gezondheid op het werk en preventie van arbeidsongevallen

Artikel 31

Elk Lid moet een wetgeving of andere maatregelen aannemen betreffende:

(a) de voorkoming van arbeidsongevallen, beroepsziekten en werkgerelateerde risico's, met name risicobeheersing, opleiding en instructie van de vissers aan boord;

(b) de opleiding van de vissers in het gebruik van visgereedschap dat zij moeten gebruiken en de kennis van de vistechnieken die zij moeten beheersen;

(c) de verplichtingen van de visserijreders, de vissers en andere betrokkenen, rekening houdend met de veiligheid, de gezondheid van de vissers jonger dan 18 jaar;

(d) de aangifte van aan boord van de onder zijn vlag varende vissersvaartuigen gebeurde ongevallen en het verrichten van onderzoek naar die ongevallen;

(e) de samenstelling van paritair samengestelde comités voor veiligheid en gezondheid op het werk of, na overleg, van andere bevoegde instellingen.

Artikel 32

1. De voorschriften van dit artikel zijn van toepassing op vaartuigen met een lengte gelijk aan of langer dan 24 meter die gewoonlijk meer dan drie dagen op zee blijven en, na overleg, op andere vaartuigen, rekening houdend met het aantal vissers aan boord, de zone waarbinnen wordt gevist en de duur van de reis.

2. De bevoegde overheid moet:

(a) na overleg, de visserijreder ertoe verplichten, overeenkomstig de nationale wetgeving, de collectieve arbeidsovereenkomsten en het nationale praktijk, aan boord procedures in te stellen ter voorkoming van arbeidsongevallen, verwondingen of werkgerelateerde ziekten, rekening houdend met de specifieke gevaren en risico's op het betrokken vaartuig;

(b) eisen dat de visserijreders, de kapiteins, de vissers en de andere betrokkenen voldoende richtlijnen en aangepast opleidingsmateriaal krijgen, alsook alle andere relevante informatie aangaande de risico-evaluatie en -beheersing op het stuk van de veiligheid en gezondheid aan boord van vissersvaartuigen;

3. De visserijreders moeten:

(a) erop toezien dat alle vissers aan boord aangepaste persoonlijke beschermingskledij en -middelen ontvangen;

(b) erop toezien dat alle vissers aan boord een door de bevoegde overheid erkende basisopleiding Veiligheid hebben genoten: de bevoegde overheid kan echter een schriftelijke afwijking verlenen voor de vissers die kunnen aantonen over een gelijkwaardige kennis en ervaring te beschikken;

(c) veiller à ce que les pêcheurs soient suffisamment et convenablement familiarisés avec l'équipement et son utilisation, y compris avec les mesures de sécurité s'y rapportant, avant d'utiliser cet équipement ou de participer aux opérations concernées.

Article 33

L'évaluation des risques concernant la pêche est effectuée, selon le cas, avec la participation de pêcheurs ou de leurs représentants.

Sécurité sociale

Article 34

Tout Membre veille à ce que les pêcheurs résidant habituellement sur son territoire et, dans la mesure prévue par la législation nationale, les personnes à leur charge bénéficient de la sécurité sociale à des conditions non moins favorables que celles qui s'appliquent aux autres travailleurs, y compris les personnes salariées ou indépendantes, résidant habituellement sur son territoire.

Article 35

Tout Membre s'engage à prendre des mesures, en fonction de la situation nationale, pour assurer progressivement une protection complète de sécurité sociale à tous les pêcheurs résidant habituellement sur son territoire.

Article 36

Les Membres doivent coopérer, dans le cadre d'accords bilatéraux ou multilatéraux ou d'autres arrangements, en conformité avec la législation ou la pratique nationales, en vue:

(a) d'assurer progressivement une protection complète de sécurité sociale aux pêcheurs, sans considération de nationalité, en tenant compte du principe d'égalité de traitement;

(b) de garantir le maintien des droits en matière de sécurité sociale acquis ou en cours d'acquisition par tous les pêcheurs, indépendamment de leur lieu de résidence.

Article 37

Nonobstant l'attribution des responsabilités prévues aux articles 34, 35 et 36, les Membres peuvent établir, par des accords bilatéraux ou multilatéraux ou par des dispositions adoptées dans le cadre d'organisations régionales d'intégration économique, d'autres règles relatives à la législation en matière de sécurité sociale applicable aux pêcheurs.

Protection en cas de maladie, lésion ou décès liés au travail

Article 38

1. Tout Membre prend des mesures en vue d'assurer aux pêcheurs une protection, conformément à la législation et à la pratique nationales, en cas de maladie, de lésion ou de décès liés au travail.

2. En cas de lésion provoquée par un accident du travail ou une maladie professionnelle, le pêcheur doit:

(a) avoir accès à des soins médicaux appropriés;

(b) bénéficier d'une indemnisation correspondante conformément à la législation nationale.

3. Compte tenu des caractéristiques du secteur de la pêche, la protection visée au paragraphe 1 du présent article pourra être assurée:

(a) soit par un régime reposant sur la responsabilité de l'armateur à la pêche;

(b) soit par un régime d'assurance obligatoire d'indemnisation des travailleurs ou d'autres régimes.

Article 39

1. En l'absence de dispositions nationales applicables aux pêcheurs, tout Membre adopte une législation ou d'autres mesures visant à garantir que les armateurs à la pêche assurent la protection de la santé et les soins médicaux des pêcheurs lorsque ces derniers sont employés ou engagés ou travaillent à bord d'un navire battant son pavillon, en mer ou dans un port étranger. Cette législation ou ces autres mesures doivent garantir que les armateurs à la pêche acquittent les frais des soins médicaux, y compris l'aide et le soutien matériels correspondants pendant la durée des traitements médicaux dispensés à l'étranger jusqu'au rapatriement du pêcheur.

2. La législation nationale peut prévoir de décharger l'armateur à la pêche de sa responsabilité dans le cas où l'accident n'est pas survenu au service du navire de pêche ou si la maladie ou l'infirmité a été dissimulée lors de l'engagement ou si l'accident ou la maladie est imputable à une faute intentionnelle du pêcheur.

(c) erop toezien dat de vissers voldoende en behoorlijk vertrouwd zijn met de uitrusting en het gebruik daarvan, de daarop betrekking hebbende veiligheidsmaatregelen inbegrepen, vóór zij die uitrusting gebruiken of aan de voormelde operaties deelnemen.

Artikel 33

De risico-evaluatie met betrekking tot het vissen geschiedt, volgens het geval, in samenwerking met de vissers of hun vertegenwoordigers.

Sociale Zekerheid

Artikel 34

Elk Lid ziet erop toe dat de gewoonlijk op zijn grondgebied verblijvende vissers en de personen te hunnen laste, in de mate waarin zulks voorzien is in de nationale wetgeving, in het kader van de sociale zekerheid bescherming genieten tegen niet minder gunstige voorwaarden dan die welke gelden voor de overige op zijn grondgebied verblijvende werknemers, de loontrekkenden of de zelfstandigen inbegrepen.

Artikel 35

Elk Lid verbindt er zich toe, in functie van de nationale toestand, maatregelen te treffen om in het kader van de sociale zekerheid geleidelijk een volledige bescherming te waarborgen voor alle vissers die gewoonlijk op zijn grondgebied verblijven.

Artikel 36

De Leden moeten, in het kader van bilaterale of multilaterale akkoorden of andere regelingen conform de nationale wetgeving of praktijk, samenwerken met het oog op:

(a) het geleidelijk waarborgen van een volledige bescherming in het kader van de sociale zekerheid ten behoeve van de vissers, ongeacht hun nationaliteit, uitgaande van het beginsel van de gelijke behandeling;

(b) het behouden van de rechten inzake sociale zekerheid die alle vissers hebben verworven of die zij aan het verwerven zijn, ongeacht hun verblijfplaats.

Artikel 37

Ondanks de toekenning van de verantwoordelijkheden zoals bepaald in artikel 34, 35 en 36 kunnen de Leden, via bilaterale of multilaterale akkoorden of via in het kader van regionale organisaties voor economische integratie aangenomen bepalingen, andere regels opleggen met betrekking tot de voor de vissers geldende sociale-zekerheidswetgeving.

Bescherming bij werkgerelateerde ziekte, verwonding of overlijden

Artikel 38

1. Overeenkomstig de nationale wetgeving en praktijk, neemt elk Lid maatregelen met het oog op de bescherming van de vissers bij werkgerelateerde ziekte, verwonding of overlijden.

2. In geval van verwonding ten gevolge van een arbeidsongeval of een beroepsziekte, moet de visser:

(a) toegang krijgen tot aangepaste medische verzorging;

(b) een vergoeding genieten overeenkomstig de voorschriften van de nationale wetgeving;

3. Rekening houdend met de kenmerken van de visserijsector, mag de in paragraaf 1 van dit artikel bedoelde bescherming worden gewaarborgd:

(a) ofwel met een regeling die gebaseerd is op de aansprakelijkheid van de visserijreder;

(b) ofwel met een regeling op basis van een verplichte vergoedingsverzekering van de werknemers of andere regelingen.

Artikel 39

1. Bij ontstentenis van nationale voor de vissers geldende bepalingen, neemt elk Lid een wetgeving of andere maatregelen aan die moeten garanderen dat de visserijreder de bescherming van de gezondheid en de medische verzorging van de vissers, op zee of in een buitenlandse haven, waarborgen van de vissers aangesteld of tewerkgesteld of werkend aan boord van een onder de vlag van het Lid varende vaarttuig. Deze wetgeving of andere maatregelen moeten waarborgen, dat de visserijreder, tot de repatriëring van de visser, de kosten betalen voor de medische verzorging, inbegrepen de bijbehorende steun en materiële bijstand tijdens de medische behandeling in het buitenland.

2. De nationale wetgeving kan de visserijreder ontslaan van zijn aansprakelijkheid wanneer het ongeval niet bij de dienst op het vissersvaartuig heeft plaatsvonden of wanneer de ziekte of de invaliditeit is verborgen gehouden bij de aanwerving of wanneer het ongeval of de ziekte is toe te schrijven aan een opzettelijke fout van de visser.

*Partie VII. Respect et application*Article 40

Tout Membre exerce effectivement sa juridiction et son contrôle sur les navires battant son pavillon en se dotant d'un système propre à garantir le respect des prescriptions de la présente convention, notamment en prévoyant, s'il y a lieu, la conduite d'inspections, l'établissement de rapports, une procédure de règlement des plaintes, un suivi et la mise en oeuvre de sanctions et mesures correctives appropriées conformément à la législation nationale.

Article 41

1. Les Membres doivent exiger que les navires de pêche qui passent plus de trois jours en mer et qui:

(a) ont une longueur égale ou supérieure à 24 mètres, ou

(b) naviguent habituellement à plus de 200 milles nautiques de la côte de l'Etat du pavillon ou au-delà du rebord externe du plateau continental, si celui-ci est plus éloigné,

aient à bord un document valide délivré par l'autorité compétente, indiquant qu'ils ont été inspectés par l'autorité compétente ou en son nom, en vue de déterminer leur conformité avec les dispositions de la présente convention concernant les conditions de vie et de travail à bord.

2. La durée de validité de ce document peut coïncider avec celle d'un certificat national ou international de sécurité des navires de pêche mais ne dépasse en aucun cas cinq ans.

Article 42

1. L'autorité compétente désigne des inspecteurs qualifiés en nombre suffisant pour assumer les responsabilités qui lui incombent en vertu de l'article 41.

2. Aux fins de l'instauration d'un système efficace d'inspection des conditions de vie et de travail à bord des navires de pêche, un Membre peut, s'il y a lieu, autoriser des institutions publiques ou d'autres organismes dont il reconnaît la compétence et l'indépendance à réaliser des inspections et à délivrer des certificats. Dans tous les cas, le Membre demeure entièrement responsable de l'inspection et de la délivrance des certificats correspondants relatifs aux conditions de vie et de travail des pêcheurs à bord des navires battant son pavillon.

Article 43

1. Si un Membre reçoit une plainte ou acquiert la preuve qu'un navire battant son pavillon ne se conforme pas aux prescriptions de la convention, il prend les dispositions nécessaires pour enquêter et s'assurer que des mesures sont prises pour remédier aux manquements constatés.

2. Si un Membre dans le port duquel un navire de pêche fait escale dans le cours normal de son activité ou pour une raison inhérente à son exploitation reçoit une plainte ou acquiert la preuve que ce navire de pêche n'est pas conforme aux prescriptions de la présente convention, il peut adresser un rapport au gouvernement de l'Etat du pavillon, avec copie au Directeur général du Bureau international du Travail, et prendre les mesures nécessaires pour redresser toute situation à bord qui constitue manifestement un danger pour la sécurité ou la santé.

3. S'il prend les mesures mentionnées au paragraphe 2 du présent article, le Membre doit en informer immédiatement le plus proche représentant de l'Etat du pavillon et demander à celui-ci d'être présent si possible. Il ne doit pas retenir ou retarder indûment le navire.

4. Aux fins du présent article, une plainte peut être soumise par un pêcheur, un organisme professionnel, une association, un syndicat ou, de manière générale, toute personne ayant un intérêt à la sécurité du navire, y compris en ce qui concerne les risques relatifs à la sécurité ou à la santé des pêcheurs à bord.

5. Cet article ne s'applique pas aux plaintes qu'un Membre considère manifestement infondées.

Article 44

Tout Membre appliquera la présente convention de manière à garantir que les navires de pêche battant pavillon de tout Etat qui n'a pas ratifié la convention ne bénéficient pas d'un traitement plus favorable que celui accordé aux navires battant pavillon de tout Membre qui l'a ratifiée.

*Partie VIII. Amendements des annexes I, II et III*Article 45

1. Sous réserve des dispositions pertinentes de la présente convention, la Conférence internationale du Travail peut amender les annexes I, II et III. Le Conseil d'administration du Bureau international du

*Deel VII. Naleving en toepassing*Artikel 40

Elk Lid oefent daadwerkelijk zijn rechtsmacht en zijn toezicht uit op de onder zijn vlag varende vaartuigen door een regeling uit te werken, met name, ter waarborging van de naleving van de voorschriften van dit Verdrag, waar nodig, via inspecties, rapportering, monitoring, klachtenprocedure, opvolging, aangepaste bestraffing, correctieve maatregelen, overeenkomstig de nationale wetgeving.

Artikel 41

1. De Leden moeten eisen dat de vissersvaartuigen die langer dan 3 dagen op zee blijven en die:

(a) een lengte hebben gelijk aan of langer dan 24 meter, of

(b) gewoonlijk méér dan 200 zeemijl uit de kust van het Vlaggenland of uit de buitenste rand van het continentaal plat varen als dat verder uit de kustlijn is gelegen,

een door de bevoegde overheid afgegeven, geldig document aan boord hebben waarin wordt bevestigd dat zij door de bevoegde overheid of in dier naam zijn geïnspecteerd met het oog op het vaststellen van hun conformiteit aan de bepalingen van dit Verdrag betreffende de levens- en werkomstandigheden aan boord.

2. De geldigheidstermijn van dit document kan samenvallen met dat van een nationaal of internationaal veiligheidscertificaat voor vissersvaartuigen maar mag in geen geval vijf jaar overschrijden.

Artikel 42

1. De bevoegde overheid stelt een voldoende aantal geschoolde inspecteurs aan om zich van de verantwoordelijkheden die haar krachtens artikel 41 zijn toevertrouwd te kwijten.

2. Bij het opzetten van een doeltreffend inspectiesysteem van de levens- en werkomstandigheden aan boord van vissersvaartuigen, kan een Lid, zonodig, overheidsinstelling en of andere door hem als bevoegd erkende en onafhankelijke organisaties machtigen om inspecties uit te voeren en getuigschriften af te geven. In alle gevallen blijft het Lid volledig verantwoordelijk voor de inspectie en het afgeven van de daarmee verband houdende getuigschriften met betrekking tot de levens- en werkomstandigheden aan boord van de onder zijn vlag varende vissersvaartuigen.

Artikel 43

1. Indien een Lid een klacht ontvangt of het bewijs krijgt dat een onder zijn vlag varend vissersvaartuig de voorschriften van het Verdrag niet naleeft, neemt het de nodige maatregelen om de zaak te onderzoeken en ervoor te zorgen dat het nodige wordt gedaan om aan de vastgestelde tekortkomingen te verhelpen.

2. Als een Lid in wiens haven een vissersvaartuig in de loop van de afwikkeling van de normale activiteiten of omwille van exploitatiere denen heeft aangelegd, een klacht ontvangt of het bewijs krijgt dat het bewuste vissersvaartuig niet conform is met de voorschriften van dit Verdrag, dan kan dat Lid aan het Vlagenland een rapport bezorgen, waarvan kopie aan de Directeur-generaal van het Internationaal Arbeidsbureau, en de nodige maatregelen treffen om de toestand aan boord, die een manifest gevaar oplevert voor de veiligheid en de gezondheid, recht te zetten.

3. Als het Lid overeenkomstig paragraaf 2 van dit artikel maatregelen neemt, moet het daar de meest nabije vertegenwoordiger van het Vlaggenland onverwijld van op de hoogte brengen en deze verzoeken daarbij, zo mogelijk, aanwezig te zijn. Het moet het vaartuig niet onnodig aan de ketting leggen of ophouden.

4. Ten behoeve van dit artikel kan de klacht uitgaan van een visser, een beroepsorganisatie, een vereniging, een vakbond of, meer algemeen, van eenieder die belang heeft bij de veiligheid van het vaartuig, de risico's met betrekking tot de veiligheid en de gezondheid van de vissers inbegrepen.

5. Dit artikel geldt niet voor klachten die een Lid duidelijk ongegrond acht.

Artikel 44

Elk Lid past dit Verdrag toe zodat wordt gewaarborgd dat onder de vlag van landen die het Verdrag niet hebben geratificeerd varende vissersvaartuigen geen gunstigere behandeling genieten dan die welke geldt voor onder de vlag van landen die het Verdrag wél hebben geratificeerd varende schepen.

*Deel VIII. Amendementen van de bijlagen I, II en III*Artikel 45

1. Onder voorbehoud van de relevante bepalingen van dit Verdrag, kan de Internationale Arbeidsconferentie de Bijlagen I, II en III bij dit Verdrag amenderen. De Raad van Bestuur van het Internationaal

Travail peut inscrire à l'ordre du jour de la Conférence une question concernant des propositions d'amendements établies par une réunion tripartite d'experts. La majorité des deux tiers des voix des délégués présents à la Conférence, comprenant au moins la moitié des Membres ayant ratifié cette convention, est requise pour l'adoption d'amendements.

2. Tout amendement adopté conformément au paragraphe 1 du présent article entre en vigueur six mois après la date de son adoption pour tout Membre ayant ratifié la présente convention, à moins que le Membre en question n'ait adressé au Directeur général du Bureau international du Travail une notification écrite précisant que cet amendement n'entrera pas en vigueur à son égard ou n'entrera en vigueur qu'ultérieurement à la suite d'une nouvelle notification.

Partie IX. Dispositions finales

Article 46

La présente convention révisé la convention (n° 112) sur l'âge minimum (pêcheurs), 1959, la convention (n° 113) sur l'examen médical des pêcheurs, 1959, la convention (n° 114) sur le contrat d'engagement des pêcheurs, 1959, et la convention (n° 126) sur le logement à bord des bateaux de pêche, 1966.

Article 47

Les ratifications formelles de la présente convention sont communiquées au Directeur général du Bureau international du Travail aux fins d'enregistrement.

Article 48

1. La présente convention ne lie que les Membres de l'Organisation internationale du Travail dont la ratification a été enregistrée par le Directeur général du Bureau international du Travail.

2. Elle entre en vigueur 12 mois après que les ratifications de dix Membres comprenant huit Etats côtiers ont été enregistrées par le Directeur général.

3. Par la suite, la convention entre en vigueur pour chaque Membre 12 mois après la date de l'enregistrement de sa ratification.

Article 49

1. Tout Membre ayant ratifié la présente convention peut la dénoncer à l'expiration d'une période de dix années après la date de la mise en vigueur initiale de la convention, par un acte communiqué au Directeur général du Bureau international du Travail aux fins d'enregistrement. La dénonciation prend effet une année après avoir été enregistrée.

2. Tout Membre ayant ratifié la présente convention qui, dans l'année après l'expiration de la période de dix années mentionnée au paragraphe précédent, ne se prévaut pas de la faculté de dénonciation prévue par le présent article sera lié pour une nouvelle période de dix années et, par la suite, pourra dénoncer la présente convention dans la première année de chaque nouvelle période de dix années dans les conditions prévues au présent article.

Article 50

1. Le Directeur général du Bureau international du Travail notifiera à tous les Membres de l'Organisation internationale du Travail l'enregistrement de toutes les ratifications, déclarations, et dénonciations qui lui seront communiquées par les Membres de l'Organisation.

2. En notifiant aux Membres de l'Organisation l'enregistrement de la dernière ratification nécessaire à l'entrée en vigueur de la présente convention, le Directeur général appelle l'attention des Membres de l'Organisation sur la date à laquelle la convention entrera en vigueur.

Article 51

Le Directeur général du Bureau international du Travail communique au Secrétaire général des Nations Unies, aux fins d'enregistrement, conformément à l'article 102 de la Charte des Nations Unies, des renseignements complets au sujet de toutes ratifications, déclarations et dénonciations enregistrées par le Directeur général.

Article 52

Chaque fois qu'il le juge nécessaire, le Conseil d'administration du Bureau international du Travail présente à la Conférence générale un rapport sur l'application de la présente convention et examine s'il y a lieu d'inscrire à l'ordre du jour de la Conférence la question de sa révision totale ou partielle, prenant également en considération les dispositions de l'article 45.

Arbeidsbureau kan op de agenda van de Conferentie een vraag laten opnemen m.b.t. door de tripartiete vergadering van experts voorgestelde amendementen. Voor de aanneming van de amendementen is een tweederden meerderheid van stemmen vereist van de op de Conferentie aanwezige afgevaardigden, onder wie ten minste de helft Leden moeten zijn die het Verdrag hebben geratificeerd.

2. Elk overeenkomstig paragraaf 1 van dit artikel aangenomen amendement wordt zes maanden na de datum van de goedkeuring ervan van kracht voor alle Leden die dit Verdrag hebben geratificeerd, tenzij het betrokken Lid de Directeur-generaal van het Internationaal Arbeidsbureau een schriftelijke kennisgeving heeft bezorgd waarin wordt gepreciseerd dat het artikel wat hem betreft niet van kracht wordt of pas later van kracht zal worden na een amendement zijnerzijds.

Deel IX. Slotbepalingen

Artikel 46

Dit Verdrag herziet het Verdrag (nr. 112) betreffende de minimumleeftijd (visserij) uit 1959, het verdrag (nr. 113) betreffende het geneeskundig onderzoek van de vissers uit 1959, het verdrag (nr. 114) betreffende de arbeidsovereenkomst van vissers uit 1959 en het verdrag (nr. 126) betreffende de accommodatie aan boord van vissersschepen uit 1966.

Artikel 47

De formele bekrachtigingen van dit Verdrag worden medegedeeld aan de Directeur-generaal van het Internationaal Arbeidsbureau en door hem geregistreerd.

Artikel 48

1. Dit Verdrag is slechts verbindend voor de Leden van de Internationale Arbeidsorganisatie die hun bekrachtiging door de Directeur-generaal hebben doen registreren.

2. Het treedt in werking twaalf maanden na de datum waarop de bekrachtigingen van tien Leden, waaronder 8 Kuststaten, door de Directeur-generaal zijn geregistreerd.

3. Vervolgens treedt dit Verdrag voor ieder Lid in werking twaalf maanden na de datum waarop zijn bekrachtiging is geregistreerd.

Artikel 49

1. Elk Lid dat dit Verdrag heeft bekrachtigd, kan het opzeggen na afloop van een termijn van tien jaar na de datum waarop het Verdrag voor het eerst in werking is getreden, door middel van een aan de Directeur-generaal van het Internationaal Arbeidsbureau gerichte en door deze geregistreerde verklaring. De opzegging wordt eerst van kracht één jaar na de datum waarop zij is geregistreerd.

2. Elk Lid dat dit Verdrag heeft bekrachtigd en dat niet binnen één jaar na afloop van de termijn van tien jaar, zoals vermeld in de voorgaand paragraaf, gebruik maakt van de bevoegdheid tot opzegging voorzien in dit artikel, is voor een nieuwe termijn van tien jaar gebonden en kan daarna dit Verdrag opzeggen in het eerste jaar van elke nieuwe periode van tien jaar op de voorwaarden voorzien in dit artikel.

Artikel 50

1. De Directeur-generaal van het Internationaal Arbeidsbureau stelt alle Leden van de Internationale Arbeidsorganisatie in kennis van de registratie van alle bekrachtigingen en opzeggingen die hem door de Leden van de Organisatie zijn medegedeeld.

2. Bij de kennisgeving aan de Leden van de Organisatie van de registratie van de laatste voor de inwerkingtreding van dit Verdrag vereiste bekrachtiging, vestigt de Directeur-generaal de aandacht van de Leden van de Organisatie op de datum waarop dit Verdrag in werking treedt.

Artikel 51

De Directeur-generaal van het Internationaal Arbeidsbureau doet aan de Secretaris-generaal van de Verenigde Naties mededeling, ten behoeve van de registratie overeenkomstig artikel 102 van het Handvest der Verenigde Naties, van de volledige bijzonderheden omtrent alle bekrachtigingen en opzeggingen die door de Directeur-generaal werden geregistreerd.

Artikel 52

De Raad van Beheer van het Internationaal Arbeidsbureau brengt telkens wanneer deze dit noodzakelijk acht, aan de Algemene Conferentie verslag uit over de toepassing van dit Verdrag en onderzoekt of het wenselijk is de gehele of gedeeltelijke herziening ervan op de agenda van de Conferentie te plaatsen, daarbij ook rekening houdend met de bepalingen van artikel 45.

Article 53

1. Au cas où la Conférence adopte une nouvelle convention portant révision de la présente convention, et à moins que la nouvelle convention n'en dispose autrement:

(a) la ratification par un Membre de la nouvelle convention portant révision entraîne de plein droit, nonobstant les dispositions de l'article 49 ci-dessus, la dénonciation immédiate de la présente convention, sous réserve que la nouvelle convention portant révision soit entrée en vigueur ;

(b) à partir de la date de l'entrée en vigueur de la nouvelle convention portant révision, la présente convention cesse d'être ouverte à la ratification des Membres.

2. La présente convention demeure en tout cas en vigueur dans sa forme et teneur pour les Membres qui l'auraient ratifiée et qui ne ratifieraient pas la convention portant révision.

Article 54

Les versions française et anglaise de la présente convention font également foi.

Donné à Genève, le 14 juin 2007.

Annexe I – Equivalence pour le mesurage

Aux fins de la présente convention, lorsque l'autorité compétente, après consultation, décide d'utiliser la longueur hors tout (LHT) comme critère de mesure plutôt que la longueur (L):

(a) une longueur hors tout (LHT) de 16,5 mètres sera considérée comme équivalente à une longueur (L) de 15 mètres;

(b) une longueur hors tout (LHT) de 26,5 mètres sera considérée comme équivalente à une longueur (L) de 24 mètres;

(c) une longueur hors tout (LHT) de 50 mètres sera considérée comme équivalente à une longueur (L) de 45 mètres.

Annexe II – Accord d'engagement du pêcheur

L'accord d'engagement du pêcheur devra comporter les mentions suivantes, sauf dans les cas où l'inclusion de l'une de ces mentions ou de certaines d'entre elles est inutile, la question étant déjà réglée d'une autre manière par la législation nationale ou, le cas échéant, par une convention collective:

(a) les nom et prénoms du pêcheur, la date de naissance ou l'âge, ainsi que le lieu de naissance;

(b) le lieu et la date de la conclusion de l'accord;

(c) la désignation du ou des navires de pêche et le numéro d'immatriculation du ou des navires de pêche à bord duquel ou desquels le pêcheur s'engage à travailler;

(d) le nom de l'employeur ou de l'armateur à la pêche ou autre partie à l'accord;

(e) le voyage ou les voyages à entreprendre, s'ils peuvent être déterminés au moment de l'engagement;

(f) la fonction pour laquelle le pêcheur doit être employé ou engagé;

(g) si possible, la date à laquelle et le lieu où le pêcheur sera tenu de se présenter à bord pour le commencement de son service;

(h) les vivres à allouer au pêcheur, sauf si la législation nationale prévoit un système différent;

(i) le montant du salaire du pêcheur ou, s'il est rémunéré à la part, le pourcentage de sa part et le mode de calcul de celle-ci, ou encore, si un système mixte de rémunération est appliqué, le montant du salaire, le pourcentage de sa part et le mode de calcul de celle-ci, ainsi que tout salaire minimum convenu;

(j) l'échéance de l'accord et les conditions y relatives, soit:

i) si l'accord a été conclu pour une durée déterminée, la date fixée pour son expiration;

ii) si l'accord a été conclu au voyage, le port de destination convenu pour la fin de l'accord et l'indication du délai à l'expiration duquel le pêcheur sera libéré après l'arrivée à cette destination;

iii) si l'accord a été conclu pour une durée indéterminée, les conditions dans lesquelles chaque partie pourra dénoncer l'accord ainsi que le délai de préavis requis, lequel n'est pas plus court pour l'employeur, l'armateur à la pêche ou autre partie que pour le pêcheur;

(k) la protection en cas de maladie, de lésion ou de décès du pêcheur lié à son service;

Artikel 53

1. Indien de Conferentie een nieuw Verdrag aanneemt houdende wijziging van het huidige Verdrag, zal, tenzij het nieuwe Verdrag anders bepaalt:

(a) de bekrachtiging door een Lid van het nieuwe verdrag, houdende herziening, van rechtswege de onmiddellijke opzegging van dit Verdrag ten gevolge hebben, ongeacht de bepalingen van artikel 49 hierboven, onder voorbehoud evenwel dat het nieuwe verdrag houdende herziening, in werking is getreden;

(b) met ingang van de datum waarop het nieuwe Verdrag, houdende herziening, in werking is getreden, kan dit Verdrag niet langer door de Leden worden bekrachtigd.

2. Dit Verdrag blijft in ieder geval naar vorm en inhoud van kracht voor de Leden die het hebben bekrachtigd en die het nieuwe verdrag, houdende herziening, niet zouden bekrachtigen.

Artikel 54

De Engelse en de Franse tekst van dit Verdrag zijn gelijkelijk gezaghebbend.

Gedaan te Genève, op 14 juni 2007.

Bijlage I – Gelijkwaardigheid der maten

Ten behoeve van dit Verdrag, wanneer de bevoegde overheid, na overleg, beslist de lengte over alles (LOA) veeleer dan de lengte (L) als meetcriterium te gebruiken :

(a) wordt een lengte over alles (LOA) van 16,5 meter beschouwd als gelijkwaardig aan een lengte (L) van 15 meter ;

(b) wordt een lengte over alles (LOA) van 26,5 meter beschouwd als gelijkwaardig aan een lengte (L) van 24 meter ;

(c) wordt een lengte over alles (LOA) van 50 meter beschouwd als gelijkwaardig aan een lengte (L) van 45 meter.

Bijlage II – Arbeidsovereenkomst wegens scheepsdienst voor de zeevisserij

Een arbeidsovereenkomst wegens scheepsdienst voor de zeevisserij moet volgende vermeldingen omvatten, behalve wanneer het vermelden van één of meer van die gegevens overbodig is omdat de kwestie op een andere wijze, in de nationale wetgeving of eventueel in een collectieve arbeidsovereenkomst, wordt geregeld :

(a) de naam en voornamen van de visser, de geboortedatum of de leeftijd, alsook de geboorteplaats;

(b) de plaats en de datum van het sluiten van de arbeidsovereenkomst;

(c) de aanduiding van het (de) vissersvaartuig(en) en het registratienummer van het/de vissersvaartuig(en) aan boord waarvan de visser zich verbindt te gaan werken;

(d) de naam van de werkgever of visserijreder of andere bij de overeenkomst betrokken partij;

(e) de reis (reizen) die moeten worden ondernomen, als die op het moment van het sluiten van de arbeidsovereenkomst reeds vastliggen;

(f) de functie waarvoor de visser wordt aangeworven of waaraan hij wordt tewerkgesteld;

(g) zo mogelijk, de datum waarop en de plaats waar de visser zich aan boord moet aanbieden om zijn dienst aan te vangen;

(h) het proviand dat de visser moet krijgen, behalve wanneer de nationale wetgeving een andere regeling voorschrijft;

(i) het bedrag van het loon van de visser, of indien hij betaald wordt naar aandeel, het percentage van zijn aandeel en de berekeningswijze ervan, of nog indien een gemengde beloningsregeling wordt toegepast, het bedrag van het loon, het percentage van zijn aandeel en de berekeningswijze daarvan, als ook ieder overeengekomen minimumloon;

(j) de beëindiging van de arbeidsovereenkomst en de voorwaarden die daarmee samenhangen;

i) wanneer de arbeidsovereenkomst voor een bepaalde tijd is gesloten , de voor de beëindiging vastgestelde datum ;

ii) wanneer de overeenkomst per reis is gesloten, de voor de beëindiging van de arbeidsovereenkomst afgesproken haven van bestemming en de termijn waarna de visser wordt afgemonsterd na aankomst op die bestemming;

iii) wanneer de arbeidsovereenkomst voor een onbepaalde tijd is gesloten, de voorwaarden waaronder elke partij de overeenkomst kan opzeggen, en de vereiste opzegtermijn, die voor de werkgever, de visserijreder of andere partij niet korter mag zijn dan voor de visser;

(k) de bescherming in geval van ziekte, verwonding of overlijden van de visser in samenhang met zijn dienst;

(l) le congé payé annuel ou la formule utilisée pour le calculer, le cas échéant;

(m) les prestations en matière de protection de la santé et de sécurité sociale qui doivent être assurées au pêcheur par l'employeur, l'armateur à la pêche ou autre partie à l'accord d'engagement du pêcheur, selon le cas;

(n) le droit du pêcheur à un rapatriement;

(o) la référence à la convention collective, le cas échéant;

(p) les périodes minimales de repos conformément à la législation nationale ou autres mesures;

(q) toutes autres mentions que la législation nationale peut exiger.

Annexe III – Logement à bord des navires de pêche

Dispositions générales

1. Aux fins de la présente annexe:

(a) les termes "navire de pêche neuf" désignent un navire pour lequel:

i) le contrat de construction ou de transformation importante a été passé à la date d'entrée en vigueur de la convention pour le Membre concerné ou après cette date; ou

ii) le contrat de construction ou de transformation importante a été passé avant la date d'entrée en vigueur de la convention pour le Membre concerné, et qui est livré trois ans ou plus après cette date; ou

iii) en l'absence d'un contrat de construction, à la date d'entrée en vigueur de la convention pour le Membre concerné ou après cette date:

- la quille est posée; ou
- une construction permettant d'identifier un navire particulier a commencé; ou

- le montage a commencé, employant au moins 50 tonnes ou 1 pour cent de la masse estimée de tous les matériaux de structure, si cette dernière valeur est inférieure;

(b) les termes "navire existant" désignent un navire qui n'est pas un navire de pêche neuf.

2. Les dispositions suivantes s'appliquent à tous les nouveaux navires de pêche pontés, sauf exclusions autorisées aux termes de l'article 3 de la convention. L'autorité compétente peut également, après consultation, appliquer les prescriptions de la présente annexe aux navires existants, dès lors que et dans la mesure où elle décide que cela est raisonnable et réalisable.

3. L'autorité compétente peut, après consultation, autoriser des dérogations aux dispositions de la présente annexe pour des navires de pêche ne restant normalement en mer que pour des durées inférieures à 24 heures si les pêcheurs ne vivent pas à bord du navire lorsqu'il est au port. Dans le cas de tels navires, l'autorité compétente doit veiller à ce que les pêcheurs concernés aient à leur disposition des installations adéquates pour leurs repos, alimentation et hygiène.

4. Toute dérogation faite par un Membre en vertu du paragraphe 3 de la présente annexe doit être communiquée au Bureau international du Travail conformément à l'article 22 de la Constitution de l'Organisation internationale du Travail.

5. Les prescriptions valables pour les navires d'une longueur égale ou supérieure à 24 mètres peuvent s'appliquer aux navires d'une longueur comprise entre 15 et 24 mètres si l'autorité compétente décide, après consultation, que cela est raisonnable et réalisable.

6. Les pêcheurs travaillant à bord de navires nourriciers dépourvus de logements et d'installations sanitaires appropriés pourront utiliser ceux du navire mère.

7. Les Membres peuvent étendre les dispositions de la présente annexe relatives au bruit et aux vibrations, à la ventilation, au chauffage et à la climatisation, à l'éclairage aux lieux de travail clos et aux espaces servant à l'entreposage si, après consultation, cette extension est considérée appropriée et n'influe pas négativement sur les conditions de travail ou sur le traitement ou la qualité des captures.

8. L'utilisation de la jauge brute visée à l'article 5 de la convention est limitée aux paragraphes de la présente annexe spécifiés ci-après: 14, 37, 38, 41, 43, 46, 49, 53, 55, 61, 64, 65 et 67. A ces fins, lorsque l'autorité compétente, après consultation, décide d'utiliser la jauge brute comme critère de mesure:

(a) une jauge brute de 75 sera considérée comme équivalente à une longueur (L) de 15 mètres, ou à une longueur hors tout (LHT) de 16,5 mètres;

(b) une jauge brute de 300 sera considérée comme équivalente à une longueur (L) de 24 mètres, ou à une longueur hors tout (LHT) de 26,5 mètres;

(l) het jaarlijks betaald verlof of , eventueel, de berekeningsformule daarvoor;

(m) de prestaties m.b.t. de gezondheid en de sociale zekerheid ten behoeve van de visser die, naargelang van het geval, door de werkgever , de visserijreder of een andere bij de arbeidsovereenkomst wegens scheepsdienst voor de visserij betrokken partij moeten worden gewaarborgd;

(n) het recht van de visser op repatriëring;

(o) eventueel een verwijzing naar de collectieve arbeidsovereenkomst;

(p) de minimum rustpauzes overeenkomstig de nationale wetgeving of andere maatregelen;

(q) alle andere door de nationale wetgeving vereiste vermeldingen.

Bijlage III – Accommodatie aan boord van de visserijvaartuigen

Algemene bepalingen

1. Ten behoeve van deze bijlage:

(a) wordt onder "nieuw vissersvaartuig" verstaan, een vaartuig waarvoor:

i) het contract inzake de bouw of de ingrijpende verbouwing is gesloten op of na de datum dat het Verdrag voor het bedoelde Lid in werking is getreden ; of

ii) het contract inzake de bouw of de ingrijpende verbouwing is gesloten vóór de datum dat het Verdrag voor het bedoelde Lid in werking is getreden, en dat is opgeleverd drie jaar of méér na die datum; of

iii) bij ontstentenis van een bouwcontract op de datum van de inwerkingtreding van het Verdrag voor het bedoelde Lid of na die datum:

- met het leggen van de kiel is begonnen, of

- met de bouw is begonnen van het identificeerbaar specifiek vaartuig;

- met de montage is begonnen van ten minste 50 ton of 1 percent van de geraamde massa van al de structurele materialen, als die waarde lager is;

(b) wordt onder "bestaand vissersvaartuig" verstaan, een vaartuig dat geen nieuw vissersvaartuig is.

2. De volgende bepalingen zijn van toepassing op alle nieuwe, van een dek voorziene vissersvaartuigen, uitgezonderd die welke overeenkomstig artikel 3 van het Verdrag zijn uitgesloten. De bevoegde overheid kan, na overleg, de voorschriften van deze bijlage ook toepassen op de bestaande vaartuigen, wanneer en voor zover zij zulks redelijk en haalbaar acht.

3. De bevoegde overheid kan , na overleg, afwijkingen op de bepalingen van deze Bijlage toestaan voor vissersvaartuigen die normaal minder dan 24 uur op zee blijven, als de vissers niet aan boord verblijven wanneer het vaartuig in de haven ligt. Bij dergelijke vaartuigen moet de bevoegde overheid erop toezien dat de vissers kunnen beschikken over aangepaste voorzieningen voor hun rust, voeding en hygiëne.

4. Elke door een Lid krachtens paragraaf 3 van deze Bijlage toegestane afwijking moet aan het Internationaal Arbeidsbureau overeenkomstig artikel 22 van het Statuut van de Internationale Arbeidsorganisatie worden gemeld.

5. De voorschriften die gelden voor vaartuigen van een lengte gelijk aan of langer dan 24 meter, kunnen worden toegepast op vaartuigen met een lengte tussen 15 en 24 meter wanneer de bevoegde overheid zulks, na overleg, redelijk en haalbaar acht.

6. De aan boord van "feeder"-vaartuigen zonder aangepaste accommodatie of sanitaire installaties tewerkgestelde vissers kunnen gebruik maken van de accommodatie van het visserijmoederschap.

7. De Leden kunnen de bepalingen van deze bijlage met betrekking tot het lawaai en de trillingen , de verluchting, de verwarming en de klimaatregeling en de verlichting uitbreiden tot de afgesloten werkplekken en de opslagruimten indien , na overleg, een dergelijke uitbreiding wenselijk wordt geacht en dit de arbeidsomstandigheden en de verwerking of de kwaliteit van de vangst niet negatief beïnvloedt.

8. Het gebruik van de bruto tonnenmaat bedoeld in artikel 5 van het Verdrag geldt enkel voor de hierna gespecificeerde paragrafen: 14, 37, 38, 41, 43, 46, 49, 53, 55, 61, 64, 65 en 67. Indien de bevoegde overheid, na overleg, beslist hiervoor bruto tonnenmaat te gebruiken als meetcriterium, wordt :

(a) een bruto tonnenmaat van 75 bt beschouwd als gelijkwaardig aan een lengte (L) van 15 meter of een lengte over alles (LOA) van 16,5 meter;

(b) een bruto tonnenmaat van 300 bt beschouwd als gelijkwaardig aan een lengte (L) van 24 meter of een lengte over alles (LOA) van 26,5 meter;

(c) une jauge brute de 950 sera considérée comme équivalente à une longueur (L) de 45 mètres, ou à une longueur hors tout (LHT) de 50 mètres.

Planification et contrôle

9. L'autorité compétente doit vérifier que, chaque fois qu'un navire vient d'être construit, ou que le logement de l'équipage à bord du navire a été refait à neuf, ledit navire est conforme aux prescriptions de la présente annexe. L'autorité compétente doit, dans la mesure du possible, exiger qu'un navire dont le logement de l'équipage a été substantiellement modifié soit conforme aux prescriptions de la présente annexe et qu'un navire qui remplace son pavillon par le pavillon du Membre soit conforme aux prescriptions de la présente annexe applicables conformément au paragraphe 2 de ladite annexe.

10. Dans les situations visées au paragraphe 9 de la présente annexe, pour les navires d'une longueur égale ou supérieure à 24 mètres, l'autorité compétente doit demander que les plans détaillés du logement de l'équipage et des informations à son sujet soient soumis pour approbation à l'autorité compétente ou à une entité qu'elle a habilitée à cette fin.

11. Pour les navires d'une longueur égale ou supérieure à 24 mètres, l'autorité compétente doit contrôler, chaque fois que le logement de l'équipage a été refait à neuf ou substantiellement modifié, que celui-ci est conforme aux prescriptions de la convention, et lorsque le navire remplace son pavillon par le pavillon du Membre, contrôler qu'il est conforme aux prescriptions de la présente annexe applicables conformément au paragraphe 2 de ladite annexe. L'autorité compétente peut réaliser, lorsqu'elle le juge opportun, des inspections complémentaires du logement de l'équipage.

12. Lorsqu'un navire change de pavillon, toute prescription que l'autorité compétente du Membre dont le navire battait précédemment pavillon peut avoir adoptée conformément aux dispositions des paragraphes 15, 39, 47 ou 62 de la présente annexe cesse de s'appliquer au navire.

Conception et construction

Hauteur sous barrot

13. Tous les logements doivent avoir une hauteur sous barrot adéquate. L'autorité compétente doit prescrire la hauteur sous barrot minimale des locaux où les pêcheurs doivent se tenir debout pendant de longues périodes.

14. Sur les navires d'une longueur égale ou supérieure à 24 mètres, la hauteur sous barrot minimale autorisée dans tous les logements où les pêcheurs doivent pouvoir jouir d'une entière liberté de mouvement ne doit pas être inférieure à 200 centimètres.

15. Nonobstant les dispositions du paragraphe 14, l'autorité compétente peut, après consultation, décider que la hauteur sous barrot minimale autorisée ne doit pas être inférieure à 190 centimètres dans tout logement, ou partie de logement, où elle s'est assurée que cela est raisonnable et ne causera pas d'inconfort aux pêcheurs.

Ouvertures donnant sur les locaux d'habitation et entre eux

16. Les ouvertures directes entre les postes de couchage et les cales à poissons et salles des machines doivent être proscrites, sauf lorsqu'il s'agit d'issues de secours. Dans la mesure où cela est raisonnable et réalisable, les ouvertures directes entre les postes de couchage et les cuisines, cambuses, séchoirs ou installations sanitaires communes doivent être évitées, à moins qu'il n'en soit expressément disposé autrement.

17. Sur les navires d'une longueur égale ou supérieure à 24 mètres, il ne doit y avoir aucune ouverture reliant directement les postes de couchage aux cales à poissons, salles des machines, cuisines, cambuses, séchoirs ou installations sanitaires communes, sauf lorsqu'il s'agit d'issues de secours; la partie de la cloison séparant ces locaux des postes de couchage et des cloisons externes doit être convenablement construite en acier ou autre matériau homologué et être étanche à l'eau et aux gaz. La présente disposition n'exclut pas la possibilité d'un partage d'installations sanitaires entre deux cabines.

Isolation

18. L'isolation du logement de l'équipage doit être adéquate; les matériaux employés pour construire les cloisons, les panneaux et les vaigrages intérieurs, ainsi que les revêtements de sol et les joints doivent être adaptés à leur emploi et de nature à garantir un environnement sain. Des dispositifs d'écoulement des eaux suffisants doivent être prévus dans tous les logements.

Autres

19. Tous les moyens possibles doivent être mis en oeuvre pour empêcher que les mouches et autres insectes ne pénètrent dans les locaux d'habitation de l'équipage des navires de pêche, en particulier lorsque ceux-ci opèrent dans des zones infestées de moustiques.

20. Tous les logements d'équipage doivent être dotés des issues de secours nécessaires.

(c) een bruto tonnenmaat van 950 bt beschouwd als gelijkwaardig aan een lengte (L) van 45 meter of een lengte over alles (LOA) van 50 meter;

Planning en toezicht

9. Wanneer een nieuw vaartuig wordt gebouwd of de accommodatie voor de bemanning aan boord van het vaartuig wordt verbouwd, moet de bevoegde overheid telkens natrekken of dat vaartuig conform is met de voorschriften van deze bijlage. De bevoegde overheid moet, in de mate van het mogelijke, eisen dat een vaartuig waarvan de accommodatie voor de bemanning substantieel werd gewijzigd conform is met de voorschriften van deze bijlage en dat een vaartuig dat wordt omgevlagd en gaat varen onder de vlag van de Lidstaat conform is met de overeenkomstig paragraaf 2 van de voornoemde bijlage geldende voorschriften van deze bijlage.

10. In situaties zoals bedoeld in paragraaf 9 van deze bijlage, voor vaartuigen met een lengte gelijk aan of langer dan 24 meter, moet de bevoegde overheid vragen dat gedetailleerde plannen van de accommodatie voor de bemanning en informatie daaromtrent ter goedkeuring aan de bevoegde overheid of aan een daartoe gemachtigde entiteit worden voorgelegd.

11. Voor vaartuigen met een lengte gelijk aan of langer dan 24 meter, moet de bevoegde overheid, telkens de accommodatie voor de bemanning werd verbouwd of substantieel werd gewijzigd, nagaan of die conform is met de voorschriften van de bijlage, en wanneer een vaartuig wordt omgevlagd en gaat varen onder de vlag van een Lidstaat, natrekken of dat vaartuig conform is met de overeenkomstig paragraaf 2 van de voornoemde bijlage geldende voorschriften van deze bijlage. De bevoegde overheid kan, indien zij zulks opportuun vindt, bijkomende inspecties uitvoeren van de accommodatie voor de bemanning.

12. Wanneer een vaartuig wordt omgevlagd gelden alle, overeenkomstig de bepalingen van de paragrafen 15,39,47 of 62 van deze bijlage door de bevoegde overheid van de Lidstaat onder wiens vlag het vaartuig tot dan heeft gevaren mogelijk opgelegde voorschriften niet langer voor dat vaartuig.

Design en bouw

Stahoogte

13. Alle accommodatieruimten hebben voldoende stahoogte. In ruimten waarin vissers langere tijd moeten rechtop staan, wordt de minimum stahoogte door de bevoegde overheid voorgeschreven.

14. Voor vaartuigen met een lengte gelijk aan of langer dan 24 meter, bedraagt de minimum toegestane stahoogte in alle accommodatieruimten waarin volledig vrij moet kunnen bewegen worden, niet minder van 200 centimeter.

15. Ongeacht de bepalingen van paragraaf 14, kan de bevoegde overheid, na overleg, beslissen dat de minimum stahoogte niet minder dan 190 centimeter mag bedragen in om het even welke accommodatieruimte, of gedeelte van een accommodatieruimte, waar zij er zich van heeft vergewist dat zulks redelijk is en niet zal leiden tot ongemak voor de vissers.

Openingen naar en tussen de accommodatieruimten

16. Directe openingen naar of tussen de slaapruiden en de visruimen en de machinekamers, behalve als het om nooduitgangen gaat, zijn verboden. In de mate dat zulks redelijk en haalbaar is, worden directe openingen naar en tussen slaapruiden en kombuizen, voorraadkamers, droogruimten of gemeenschappelijke sanitaire installaties vermeden, tenzij uitdrukkelijk anders bepaald.

17. Voor vaartuigen met een lengte gelijk aan of langer dan 24 meter, zijn, behalve als het om nooduitgangen gaat, directe openingen tussen of naar de slaapruiden en de visruimen en de machinekamers, de kombuizen, de voorraadkamers, de droogruimten of de gemeenschappelijke sanitaire installaties verboden; het gedeelte van de wanden die deze lokalen scheiden van de slaapruiden en de externe wanden moet behoorlijk zijn opgebouwd in staal of een ander gehomologeerd materiaal en water- en gasdicht zijn. Deze bepaling sluit de mogelijkheid niet uit dat sanitaire ruimten door twee kooien worden gedeeld.

Isolatie

18. De isolatie van de accommodatie voor de bemanning moet adequaat zijn; de voor de wanden, panelen, binnenbekleding, alsook voor de vloerbekledingen en de afdichtingen gebruikte materialen moeten aan het gebruik dat ervan wordt gemaakt zijn aangepast en borg staan voor een gezonde omgeving. De accommodatie moet zijn uitgerust met voldoende waterafvoorzorgingen.

Overige

19. Alle mogelijke middelen moeten worden ingezet om te voorkomen dat vliegen en andere insecten in de leefruimten van vissersvaartuigen binnendringen, met name wanneer die in door muggen geteisterde gebieden vissen.

20. Alle accommodatieruimten voor de bemanning moeten van nooduitgangen voorzien zijn.

Bruits et vibrations

21. L'autorité compétente doit prendre des mesures pour réduire les bruits et vibrations excessifs dans les locaux d'habitation, si possible en conformité avec les normes internationales pertinentes.

22. Sur les navires d'une longueur égale ou supérieure à 24 mètres, l'autorité compétente doit adopter des normes réglementant les niveaux de bruit et de vibrations dans les locaux d'habitation de manière à protéger adéquatement les pêcheurs des effets nocifs de ces bruits et vibrations, notamment de la fatigue qu'ils induisent.

Ventilation

23. Les locaux d'habitation doivent être ventilés en fonction des conditions climatiques. Le système de ventilation doit permettre une aération satisfaisante des locaux lorsque les pêcheurs sont à bord.

24. Le système de ventilation doit être conçu ou d'autres mesures doivent être prises de manière à protéger les non-fumeurs de la fumée de tabac.

25. Les navires d'une longueur égale ou supérieure à 24 mètres doivent être équipés d'un système de ventilation réglable des locaux d'habitation, de façon à maintenir l'air dans des conditions satisfaisantes et à en assurer une circulation suffisante par tous les temps et sous tous les climats. Les systèmes de ventilation doivent fonctionner en permanence lorsque les pêcheurs sont à bord.

Chauffage et climatisation

26. Les locaux d'habitation doivent être chauffés de manière adéquate en fonction des conditions climatiques.

27. Sur les navires d'une longueur égale ou supérieure à 24 mètres, un chauffage adéquat fourni par un système de chauffage approprié doit être prévu sauf sur les navires de pêche opérant exclusivement en zone tropicale. Le système de chauffage doit fournir de la chaleur dans toutes les conditions, suivant les besoins, et fonctionner lorsque les pêcheurs séjournent ou travaillent à bord et que les conditions l'exigent.

28. Sur les navires d'une longueur égale ou supérieure à 24 mètres, à l'exception de ceux opérant dans des zones où les conditions climatiques tempérées ne l'exigent pas, les locaux d'habitation, la passerelle, les salles de radio et toute salle de contrôle des machines centralisée doivent être équipés d'un système de climatisation.

Eclairage

29. Tous les locaux d'habitation doivent bénéficier d'un éclairage adéquat.

30. Dans la mesure du possible, les locaux d'habitation doivent, outre un éclairage artificiel, être éclairés par la lumière naturelle. Lorsque les postes de couchage sont éclairés par la lumière naturelle, un moyen de l'occulter doit être prévu.

31. Chaque couchette doit être dotée d'un éclairage de chevet en complément de l'éclairage normal du poste de couchage.

32. Les postes de couchage doivent être équipés d'un éclairage de secours.

33. Si à bord d'un navire les réfectoires, les coursives et les locaux qui sont ou peuvent être traversés comme issues de secours ne sont pas équipés d'un éclairage de secours, un éclairage permanent doit y être prévu pendant la nuit.

34. Sur les navires d'une longueur égale ou supérieure à 24 mètres, les locaux d'habitation doivent être éclairés conformément à une norme établie par l'autorité compétente. En tous points du local d'habitation où l'on peut circuler librement, la norme minimale de cet éclairage doit être telle qu'une personne dotée d'une acuité visuelle normale puisse lire, par temps clair, un journal imprimé ordinaire.

Postes de couchageDispositions générales

35. Lorsque la conception, les dimensions ou l'usage même du navire permettent, les postes de couchage doivent être situés de telle manière que les mouvements et l'accélération du navire soient ressentis le moins possible mais ils ne doivent être situés en aucun cas en avant de la cloison d'abordage.

Lawaai en trillingen

21. De bevoegde overheid neemt maatregelen om overdadig lawaai en overdadige trillingen in de accommodatieruimten voor de bemanning te beperken, voor zover zulks, conform relevante internationale normen, haalbaar is.

22. Voor vaartuigen met een lengte gelijk aan of langer dan 24 meter, neemt de bevoegde overheid normen aan inzake het lawaai en de trillingen in de leefruimten ten einde aldus de vissers adequaat te beschermen tegen de schadelijke gevolgen van lawaai en trillingen, inzonderheid van door lawaai en trillingen geïnduceerde vermoeidheid.

Verluchting

23. De leefruimten moeten worden verlucht rekening houdend met de klimatologische omstandigheden. Het verluchtingssysteem moet een voldoende verluchting van de lokalen mogelijk maken wanneer de vissers aan boord zijn.

24. Het verluchtingssysteem moet zodanig zijn ontworpen of andere maatregelen moeten worden genomen om de niet-rokers te beschermen tegen tabaksrook.

25. Vaartuigen met een lengte gelijk aan of langer dan 24 meter moeten in de accommodatieruimten zijn uitgerust met een regelbaar verluchtingssysteem, waarmee de lucht in een bevredigende conditie kan worden gehouden en waarmee in alle weers- en klimaatsomstandigheden voldoende luchtcirculatie kan worden gewaarborgd. De verluchtingssystemen moeten permanent werken wanneer de vissers aan boord zijn.

Verwarming en klimaatregeling

26. De accommodatieruimten worden adequaat verwarmd, rekening houdend met de klimaatsomstandigheden.

27. Voor vaartuigen met een lengte gelijk aan of langer dan 24 meter, zorgt een aangepast verwarmingssysteem voor een adequate verwarming, behalve op vaartuigen die uitsluitend in tropische klimaatzones vissen. Het verwarmingssysteem moet in alle omstandigheden warmte geven volgens de behoeften en het moet werken wanneer de vissers aan boord verblijven of werken, en wanneer de omstandigheden zulks vereisen.

28. Voor vaartuigen met een lengte gelijk aan of langer dan 24 meter, behalve op vaartuigen die in zones vissen waar de gematigde klimaatsomstandigheden zulks niet noodzakelijk maken, moeten de accommodatieruimten, de brug, de radiokamer en alle gecentraliseerde machinecontrolekamers met een klimaatregeling worden uitgerust.

Verlichting

29. Alle accommodatieruimten moeten uitgerust worden met een adequate verlichting.

30. In de mate van het mogelijke moeten de accommodatieruimten, behalve met kunstmatig licht ook met natuurlijk licht worden verlicht. Wanneer slaapruimten beschenen worden door natuurlijk licht, moet er ook een systeem worden aangebracht dat het mogelijk maakt dat natuurlijk licht af te schermen.

31. Elke kooi moet, bovenop de gewone verlichting van de slaapruijme, ook uitgerust zijn met een leeslampje.

32. De slaapruijmen moeten uitgerust zijn met een noodverlichting.

33. De refters, gangen of andere ruimten die gebruikt worden of kunnen worden als nooduitgang van een vaartuig en die niet zijn uitgerust met een noodverlichting, moeten van een permanente nachtverlichting zijn voorzien.

34. Voor vaartuigen met een lengte gelijk aan of langer dan 24 meter, moeten de accommodatieruimten worden verlicht overeenkomstig een door de bevoegde overheid opgelegde norm. Op alle plaatsen in de accommodatieruimten waar vrij kan worden rondgelopen, moet de minimumnorm van die verlichting een persoon met een normaal gezichtsvermogen, bij helder weer, in staat stellen een gewone gedrukte krant te lezen.

SlaapruijmenAlgemene bepalingen

35. Wanneer het design, de afmetingen of het gebruik van het vaartuig zulks toelaten, moet de slaapaccommodatie zodanig zijn gesitueerd dat het stampen en het versnellen van het vaartuig zo min mogelijk voelbaar zijn maar zij mag in geen geval vóór het aanvaringsschot zijn gelegen.

Superficie au sol

36. Le nombre de personnes par poste de couchage ainsi que la superficie au sol par personne, déduction faite de la superficie occupée par les couchettes et les armoires, doivent permettre aux pêcheurs de disposer de suffisamment d'espace et de confort à bord, compte tenu de l'utilisation du navire.

37. Sur les navires d'une longueur égale ou supérieure à 24 mètres, mais inférieure à 45 mètres, la superficie au sol par occupant d'un poste de couchage, déduction faite de la superficie occupée par les couchettes et les armoires, ne doit pas être inférieure à 1,5 mètre carré.

38. Sur les navires d'une longueur égale ou supérieure à 45 mètres, la superficie au sol par occupant d'un poste de couchage, déduction faite de la superficie occupée par les couchettes et les armoires, ne doit pas être inférieure à 2 mètres carrés.

39. Nonobstant les dispositions des paragraphes 37 et 38, l'autorité compétente peut, après consultation, décider que la superficie au sol minimale autorisée par occupant d'un poste de couchage, déduction faite de la superficie occupée par les couchettes et les armoires, ne doit pas être inférieure à 1,0 et 1,5 mètre carré respectivement, si elle s'est assurée que cela est raisonnable et ne causera pas d'inconfort aux pêcheurs.

Nombre de personnes par poste de couchage

40. Dans la mesure où il n'en est pas expressément disposé autrement, le nombre de personnes autorisées à occuper un poste de couchage ne doit pas être supérieur à six.

41. Sur les navires d'une longueur égale ou supérieure à 24 mètres, le nombre de personnes autorisées à occuper un poste de couchage ne doit pas être supérieur à quatre. L'autorité compétente peut accorder des dérogations à cette prescription dans certains cas si la taille et le type du navire ou son utilisation la rendent déraisonnable ou irréalisable.

42. Dans la mesure où il n'en est pas expressément disposé autrement, une ou plusieurs cabines séparées doivent être réservées aux officiers, lorsque cela est possible.

43. Sur les navires d'une longueur égale ou supérieure à 24 mètres, les postes de couchage réservés aux officiers doivent accueillir une seule personne dans la mesure du possible et ne doivent en aucun cas contenir plus de deux couchettes. L'autorité compétente peut accorder des dérogations aux prescriptions de ce paragraphe dans certains cas si la taille et le type du navire ou son utilisation les rendent déraisonnables ou irréalisables.

Autres

44. Le nombre maximal de personnes autorisées à occuper un poste de couchage doit être inscrit de manière lisible et indélébile à un endroit où il peut se lire facilement.

45. Des couchettes individuelles de dimensions suffisantes doivent être prévues. Les matelas doivent être d'un matériau adéquat.

46. Sur les navires d'une longueur égale ou supérieure à 24 mètres, les dimensions internes minimales des couchettes ne doivent pas être inférieures à 198 centimètres sur 80 centimètres.

47. Nonobstant les dispositions du paragraphe 46, l'autorité compétente peut, après consultation, décider que les dimensions internes minimales des couchettes ne doivent pas être inférieures à 190 centimètres par 70 centimètres, si elle s'est assurée que cela est raisonnable et ne causera pas d'inconfort aux pêcheurs.

48. Les postes de couchage doivent être conçus et équipés de manière à garantir aux occupants un confort raisonnable et à faciliter leur maintien en ordre. Les équipements fournis doivent comprendre des couchettes, des armoires individuelles suffisamment grandes pour contenir des vêtements et autres effets personnels et une surface plane adéquate où il est possible d'écrire.

49. Sur les navires d'une longueur égale ou supérieure à 24 mètres, un bureau pour écrire et une chaise adaptés doivent être fournis.

50. Les postes de couchage doivent, dans la mesure du possible, être situés ou équipés de telle manière que tant les hommes que les femmes puissent convenablement préserver leur intimité.

Réfectoires

51. Les réfectoires doivent être aussi proches que possible de la cuisine, mais en aucun cas en avant de la cloison d'abordage.

52. Les navires doivent posséder un réfectoire adapté à leur utilisation. Le local du réfectoire doit être si possible à l'écart des postes de couchage, dans la mesure où il n'en est pas expressément disposé autrement.

Vloeroppervlakte

36. Het aantal personen per slaapruijnte en de vloeroppervlakte per persoon, de ruimte ingenomen door de kooien en de kastjes uitgezonderd, moeten de vissers aan boord afdoende ruimte en comfort bieden, rekening houdend met de bediening van het vaartuij.

37. Voor vaartuijgen met een lengte gelijk aan of langer dan 24 maar korter dan 45 meter, bedraagt de vloeroppervlakte per persoon in de slaapruijnte, de ruimte ingenomen door de kooien en de kastjes uitgezonderd, niet minder dan 1,5 vierkante meter.

38. Voor vaartuijgen met een lengte gelijk aan of langer dan 45 meter bedraagt de vloeroppervlakte per persoon in de slaapruijnte, de ruimte ingenomen door de kooien en de kastjes uitgezonderd, niet minder dan 2 vierkante meter.

39. Ongeacht de bepalingen van paragraaf 37 en 38, kan de bevoegde overheid, na overleg, beslissen dat de minimum toegestane vloeroppervlakte per persoon in de slaapruijnten, de ruimte ingenomen door de kooien en de kastjes uitgezonderd, niet minder zal bedragen dan, respectievelijk, 1,0 en 1,5 vierkante meter, indien de bevoegde overheid oordeelt dat dit redelijk is en niet zal leiden tot ongemak voor de vissers.

Aantal personen per slaapruijnte

40. In de mate dat het nergens elders uitdrukkelijk anders wordt bepaald, mag het aantal personen per slaapruijnte nooit zes overtreffen.

41. Voor vaartuijgen met een lengte gelijk aan of langer dan 24 meter, mag het aantal personen per slaapruijnte vier nooit overtreffen. De bevoegde overheid kan in sommige gevallen met betrekking tot deze bepaling afwijkingen verlenen, indien de afmetingen en het type of het voorgenomen gebruik van het vaartuij deze niet redelijk of niet haalbaar maken.

42. In de mate dat het nergens elders uitdrukkelijk anders wordt bepaald, zal (zullen), waar mogelijk, aparte slaapruijnte(n) worden ingericht ten behoeve van de officieren.

43. Voor vaartuijgen met een lengte gelijk aan of langer dan 24 meter wordt ten behoeve van de officieren, indien mogelijk, in eenpersoons-slaapruijnten voorzien en in geen geval telt een dergelijke slaapruijnte méér dan twee kooien. De bevoegde overheid kan in sommige gevallen met betrekking tot deze bepaling afwijkingen verlenen, indien de afmetingen en het type of het voorgenomen gebruik van het vaartuij deze niet redelijk of niet haalbaar maken.

Overige

44. Het maximum aantal personen dat mag worden gehuisvest in elke slaapruijnte moet in die slaapruijnte leesbaar en onuitwisbaar op een makkelijk raadpleegbare plaats worden aangegeven.

45. Individuele kooien van voldoende afmeting moeten ter beschikking worden gesteld. De matrassen moeten zijn vervaardigd van geschikt materiaal.

46. Voor vaartuijgen met een lengte gelijk aan of langer dan 24 meter, moeten de minimum binnenmaten van de kooien niet minder bedragen dan 198 op 80 centimeter.

47. Ongeacht de bepalingen van paragraaf 46, kan de bevoegde overheid, na overleg, beslissen dat de minimum binnenmaten van de kooien niet minder mogen bedragen dan 190 op 70 centimeter, indien de bevoegde overheid zich ervan heeft vergewist dat zulks redelijk is en niet zal leiden tot ongemak voor de vissers.

48. De slaapruijnten moeten zodanig worden uitgetekend en uitgerust dat zij de bewoners een redelijk comfort waarborgen en dat het onderhoud erdoor wordt vergemakkelijkt. De uitrusting ervan bestaat uit kooien, individuele kastjes die volstaan voor het opbergen van kleding en andere persoonlijke bezittingen en een aangepast schrijfvlak.

49. Voor vaartuijgen met een lengte gelijk aan of langer dan 24 meter, moet in een schrijftafel met stoel worden voorzien.

50. De slaapaccommodatie moet in de mate van het mogelijke zodanig zijn gesitueerd en toegerust dat zowel ten behoeve van de mannen als van de vrouwen een passende privacy kan worden gewaarborgd.

Refters

51. De refters moeten zo kort mogelijk bij de kombuis, maar in geen geval vóór het aanvaringsschot, zijn gelegen.

52. De vaartuijgen moeten beschikken over een voor de bediening aangepaste refteraccommodatie. In de mate dat het nergens elders uitdrukkelijk anders wordt bepaald, moet de refteraccommodatie, waar mogelijk, gescheiden zijn van de slaapkwartieren.

53. Sur les navires d'une longueur égale ou supérieure à 24 mètres, le réfectoire doit être séparé des postes de couchage.

54. Les dimensions et l'aménagement de chaque réfectoire doivent être suffisants pour qu'il puisse accueillir le nombre de personnes susceptibles de l'utiliser en même temps.

55. Sur les navires d'une longueur égale ou supérieure à 24 mètres, les pêcheurs doivent à tout moment avoir accès à un réfrigérateur d'un volume suffisant et avoir la possibilité de se préparer des boissons chaudes ou froides.

Baignoires ou douches, toilettes et lavabos

56. Des installations sanitaires appropriées à l'utilisation du navire, qui comprennent des toilettes, lavabos, baignoires ou douches, doivent être prévues pour toutes les personnes à bord. Ces installations doivent correspondre aux normes minimales en matière de santé et d'hygiène et offrir un niveau de qualité raisonnable.

57. Les installations sanitaires doivent être conçues de manière à éliminer dans la mesure où cela est réalisable la contamination d'autres locaux. Les installations sanitaires doivent préserver un degré d'intimité raisonnable.

58. Tous les pêcheurs et toute autre personne à bord doivent avoir accès à de l'eau douce froide et chaude en quantité suffisante pour assurer une hygiène convenable. L'autorité compétente peut déterminer, après consultation, le volume d'eau minimal nécessaire.

59. Lorsque des installations sanitaires sont prévues, elles doivent être ventilées vers l'extérieur et situées à l'écart de tout local d'habitation.

60. Toutes les surfaces des installations sanitaires doivent être faciles à nettoyer correctement. Les sols doivent être recouverts d'un revêtement antidérapant.

61. Sur les navires d'une longueur égale ou supérieure à 24 mètres, tous les pêcheurs n'occupant pas un poste doté d'installations sanitaires doivent avoir accès au moins à une baignoire ou une douche, ou les deux, une toilette et un lavabo pour quatre personnes ou moins.

62. Nonobstant les dispositions du paragraphe 61, l'autorité compétente peut, après consultation, décider de prévoir au moins une baignoire ou une douche, ou les deux, et un lavabo pour six personnes ou moins, et au moins une toilette pour huit personnes ou moins, si elle s'est assurée que cela est raisonnable et ne causera pas d'inconfort aux pêcheurs.

Buanderies

63. Dans la mesure où il n'en est pas expressément disposé autrement, des installations appropriées pour le lavage et le séchage des vêtements doivent être prévues selon les besoins, en tenant compte des conditions d'utilisation du navire.

64. Sur les navires d'une longueur égale ou supérieure à 24 mètres, des installations adéquates pour le lavage, le séchage et le repassage des vêtements doivent être prévues.

65. Sur les navires d'une longueur égale ou supérieure à 45 mètres, ces installations doivent être adéquates et situées dans des locaux séparés des postes de couchage, des réfectoires et des toilettes qui soient suffisamment ventilés, chauffés et pourvus de cordes à linge ou autres moyens de séchage.

Installations pour les pêcheurs malades ou blessés

66. Chaque fois que nécessaire, une cabine doit être mise à la disposition d'un pêcheur blessé ou malade.

67. Sur les navires d'une longueur égale ou supérieure à 45 mètres, une infirmerie séparée doit être prévue. Ce local doit être correctement équipé et maintenu dans un état hygiénique.

Autres installations

68. Un endroit approprié à l'extérieur des postes de couchage et aisément accessible à partir de ces derniers doit être prévu pour pendre les vêtements de gros temps et autre équipement de protection personnel.

Literie, vaisselle et couverts et fournitures diverses

69. Tous les pêcheurs à bord doivent avoir à leur disposition de la vaisselle, du linge de lit et autres linges appropriés. Toutefois, les frais de linge peuvent être recouverts sous forme de coûts d'exploitation pour autant qu'une convention collective ou que l'accord d'engagement du pêcheur le prévoient.

Installations de loisirs

70. A bord des navires d'une longueur égale ou supérieure à 24 mètres, tous les pêcheurs doivent avoir accès à des installations, des équipements et des services de loisirs. Le cas échéant, les réfectoires peuvent être utilisés comme installations de loisirs.

53. Voor vaartuigen met een lengte gelijk aan of langer dan 24 meter, moet de refteraccommodatie gescheiden zijn van de slaapkwartieren.

54. De afmetingen en de uitrusting van elke refter moet volstaan voor het aantal personen die hem gelijktijdig moeten kunnen gebruiken.

55. Voor vaartuigen met een lengte gelijk aan of langer dan 24 meter, moeten een koelkast van een voldoende capaciteit en voorzieningen voor het maken van warme en koude dranken te allen tijde voor de vissers beschikbaar en toegankelijk zijn.

Badkuipen of douches, toiletten en wasbekkens

56. Ten behoeve van alle personen aan boord, moeten, aan de goede bediening van het vaartuig aangepaste sanitaire voorzieningen, met inbegrip van toiletten, wasbekkens en badkuipen of douches voorhanden zijn. Die installaties moeten voldoen aan de minimumnormen inzake gezondheid en hygiëne en aan redelijke kwaliteitsnormen.

57. De sanitaire accommodatie moet zo zijn opgevat dat de besmetting van andere ruimten in de mate van het mogelijke wordt geëlimineerd. De sanitaire accommodatie moet een redelijk niveau aan intimiteit waarborgen.

58. Koud en warm zoet water moet voor alle vissers en andere personen aan boord in voldoende hoeveelheden beschikbaar zijn om een voldoende hygiëne te waarborgen. De bevoegde overheid kan, na overleg, het minimum volume water vastleggen dat moet worden verstrekt.

59. Indien er is voorzien in sanitaire accommodatie, dan moet die naar buiten toe worden geventileerd, en op voldoende afstand liggen van de leefruimten.

60. Alle oppervlakken van de sanitaire accommodatie zijn dusdanig dat zij makkelijk en doeltreffend kunnen worden schoongemaakt. De vloeren zijn bedekt met een antislip vloerbekleding.

61. Op vaartuigen met een lengte gelijk aan of langer dan 24 meter, wordt ten behoeve van de vissers die geen ruimten bewonen die uitgerust zijn met een sanitaire accommodatie, ten minste voorzien in één badkuip of één douche, of beide en één toilet en één wasbekken per vier personen of minder.

62. Ongeacht de bepalingen van paragraaf 61, mag de bevoegde overheid, na overleg, beslissen dat er moet worden voorzien in ten minste één badkuip of één douche, of beide en één wasbekken per zes personen of minder, en één toilet per acht personen of minder, indien de bevoegde overheid oordeelt dat dit redelijk is en niet zal leiden tot ongemak voor de vissers.

Wasserijvoorzieningen

63. In de mate dat het nergens elders uitdrukkelijk anders wordt bepaald, moeten, volgens de behoeften en rekening houdend met de gebruiksomstandigheden van het vaartuig, voorzieningen voor het wassen en drogen van de kledij ter beschikking worden gesteld.

64. Op vaartuigen met een lengte gelijk aan of langer dan 24 meter, moet in adequate accommodatie voor het wassen, drogen en strijken van de kledij worden voorzien.

65. Op vaartuigen met een lengte gelijk aan of langer dan 45 meter, moet in adequate accommodatie voor het wassen, drogen en strijken van de kledij worden voorzien in aparte lokalen, gescheiden van de slaapruijten, de refters en de toiletten. De lokalen moeten adequaat verlucht en verwarmd worden en voorzien van waslijnen of ander middelen die geschikt zijn om kledij te drogen.

Accommodatie ten behoeve van zieke en gewonde vissers

66. Telkens wanneer zulks nodig is, wordt een kooi ter beschikking gesteld van een zieke of gewonde visser.

67. Op vaartuigen met een lengte gelijk aan of langer dan 45 meter, moet een aparte ziekenboeg worden ingericht. Het lokaal wordt correct uitgerust en in een hygiënische staat gehouden.

Overige accommodaties

68. Er moet worden voorzien in een buiten de slaapruijten gelegen, maar van daaruit makkelijk bereikbare ruimte om de kledij voor "zwaar weer" en de andere beschermende kledij op te hangen.

Bedlinnen, eetgerei, allerhande benodigdheden

69. Aangepast vaatwerk en bed- en ander linnen moet ter beschikking worden gesteld van alle vissers aan boord. De kostprijs voor het linnen kan echter worden gecompenseerd als exploitatiekosten voor zover daarin is voorzien door een collectieve arbeidsovereenkomst of in de arbeidsovereenkomst wegens scheepdienst in de visserij van de vissers.

Vrijtijdsaccommodatie

70. Voor vaartuigen met een lengte gelijk aan of langer dan 24 meter, moet in adequate accommodatie, uitrusting en diensten voor de vrije tijd ten behoeve van alle vissers aan boord worden voorzien. Eventueel mogen de refters voor vrijetijdsdoeleinden worden gebruikt.

Installations de communications

71. Dans la mesure du possible, tous les pêcheurs à bord du navire doivent avoir raisonnablement accès à des équipements pour effectuer leurs communications à un coût raisonnable n'excédant pas le coût total facturé à l'armateur à la pêche.

Cuisine et cambuse

72. Des équipements doivent être prévus pour la préparation des aliments. Dans la mesure où il n'en est pas expressément disposé autrement, ces équipements sont installés, si possible, dans une cuisine séparée.

73. La cuisine, ou coin cuisine lorsqu'il n'existe pas de cuisine séparée, doit être d'une dimension adéquate, être bien éclairée et ventilée et être correctement équipée et entretenue.

74. Les navires d'une longueur égale ou supérieure à 24 mètres doivent être équipés d'une cuisine séparée.

75. Les bouteilles de gaz butane ou propane utilisé à des fins de cuisine doivent être placées sur le pont découvert, dans un lieu abrité conçu pour les protéger contre les sources extérieures de chaleur et les chocs.

76. Un emplacement adéquat pour les provisions, d'un volume suffisant, doit être prévu et pouvoir être maintenu sec, frais et bien aéré pour éviter que les provisions ne se gâtent. Dans la mesure où il n'en est pas expressément disposé autrement, des réfrigérateurs ou autres moyens de stockage à basse température sont si possible utilisés.

77. Pour les navires d'une longueur égale ou supérieure à 24 mètres, une cambuse et un réfrigérateur ou autre local d'entreposage à basse température doivent être utilisés.

Nourriture et eau potable

78. L'avitaillement doit être suffisant compte tenu du nombre de pêcheurs à bord ainsi que de la durée et de la nature du voyage. Il doit être en outre d'une valeur nutritionnelle, d'une qualité, d'une quantité et d'une variété satisfaisantes eu égard également aux exigences de la religion des pêcheurs et à leurs habitudes culturelles en matière alimentaire.

79. L'autorité compétente peut établir des prescriptions concernant les normes minimales et la quantité de nourriture et d'eau devant être disponible à bord.

Conditions de salubrité et de propreté

80. Le logement des pêcheurs doit être maintenu dans un état de propreté et de salubrité et ne doit contenir ni bien ni marchandise qui ne soit pas la propriété personnelle des occupants ou destiné à leur sécurité ou sauvetage.

81. La cuisine et les installations d'entreposage des aliments doivent être maintenues dans des conditions hygiéniques.

82. Les déchets doivent être gardés dans des conteneurs fermés et hermétiques qui sont retirés, quand il y a lieu, des espaces de manutention des vivres.

Inspections effectuées par le patron ou sous son autorité

83. Sur les navires d'une longueur égale ou supérieure à 24 mètres, l'autorité compétente doit exiger que des inspections fréquentes soient conduites par le patron ou sous son autorité pour assurer que:

(a) les logements sont propres, décentement habitables, sûrs et maintenus en bon état;

(b) les provisions d'eau et de nourriture sont suffisantes;

(c) la cuisine, la cambuse et les équipements servant à l'entreposage de la nourriture sont hygiéniques et bien entretenus.

Les résultats de ces inspections ainsi que les mesures prises pour remédier à tout manquement sont consignés et sont disponibles pour consultation.

Dérogations

84. L'autorité compétente peut, après consultation, permettre des dérogations aux dispositions de la présente annexe pour tenir compte, sans discrimination, des intérêts des pêcheurs ayant des pratiques religieuses et sociales différentes et particulières, sous réserve qu'il n'en résulte pas des conditions qui, dans l'ensemble, seraient moins favorables que celles qui auraient découlé de l'application de l'annexe.

Communicatie-installaties

71. In de mate van het mogelijke, moeten alle vissers aan boord redelijk en tegen een billijke prijs, die niet hoger mag zijn dan de volledige, door de reder betaalde prijs, toegang krijgen tot communicatie-installaties.

Kombuis en voorraadkamer

72. Aan boord moet kookapparatuur voorhanden zijn. In de mate dat zulks elders niet anders is bepaald, bevindt die apparatuur zich, indien mogelijk, in een aparte kombuis.

73. De kombuis, of de kookhoek wanneer in geen aparte kombuis is voorzien, moet voldoende ruim zijn, goed verlicht en verlucht worden en fatsoenlijk zijn uitgerust en onderhouden.

74. Vaartuigen met een lengte gelijk aan of langer dan 24 meter moeten over een aparte kombuis beschikken.

75. Propaan- of butaangasflessen die in de kombuis worden gebruikt bij het koken, moeten op het open dek worden bewaard onder een afscherming die is ontworpen om weerstand te bieden tegen externe warmtebronnen en schokken.

76. Om te voorkomen dat de voorraden gaan bederven moet worden voorzien in een adequate, droge, koele en goed verluchte ruimte voor het opslaan van een voldoende hoeveelheid proviand. In de mate dat zulks elders niet uitdrukkelijk anders is bepaald, moeten daartoe eventueel koelkasten of andere middelen voor opslag bij lage temperatuur worden ingezet.

77. Op vaartuigen met een lengte gelijk aan of langer dan 24 meter moet worden gebruik gemaakt van een voorraadopslagplaats en een koelkast of van andere lokalen voor opslag bij lage temperatuur.

Voedsel en drinkbaar water

78. Er moet een voldoende voorraad drinkbaar water en voedsel aan boord zijn, rekening houdend met het aantal vissers en de duur en de aard van de reis. Bovendien moet het voedsel voldoende voedingswaarde hebben, van voldoende kwaliteit zijn en in voldoende grote hoeveelheden beschikbaar zijn en voldoende gevarieerd zijn, rekening houdend met de religieuze voorschriften en culturele geplogenheden van de vissers.

79. De bevoegde overheid kan minimumnormen opleggen in verband met de hoeveelheid en de kwaliteit van het aan boord meegevoerde voedsel en water.

Vereisten op het stuk van hygiëne en netheid

80. De accommodatie moet in een schone en hygiënische staat worden gehouden en geen goederen noch waren bevatten die niet tot de persoonlijke bezittingen van de bewoners behoren of die niet bedoeld zijn voor hun veiligheid of redding.

81. De kombuis en de opslagaccommodatie voor voedsel moeten in een hygiënische staat worden gehouden.

82. Afval moet in hermetisch gesloten containers worden opgeslagen, zo nodig, uit de buurt van zones waar voedsel wordt gemanipuleerd.

Inspecties door de kapitein of onder het gezag van de kapitein

83. Voor vaartuigen met een lengte gelijk aan of langer dan 24 meter, moet de bevoegde overheid eisen dat door de kapitein of onder diens gezag frequent inspecties worden verricht om te waarborgen dat:

(a) de accommodatie schoon, hygiënisch en veilig is, en in behoorlijke staat wordt onderhouden;

(b) de water- en voedselvoorraden toereikend zijn;

(c) de kombuis, de voorraadkamers en de opslaguitrusting voor voedsel hygiënisch en goed onderhouden zijn.

Het resultaat van deze inspecties en de maatregelen die worden genomen om elke aldus ontdekte tekortkoming recht te zetten, worden te boek gesteld en kunnen worden geraadpleegd.

Afwijkingen

84. De bevoegde overheid kan, na overleg, afwijkingen toestaan op de bepalingen van deze Bijlage om zodoende, zonder discriminatie, rekening te kunnen houden met de belangen van de vissers met andere, bijzondere religieuze of sociale praktijken, op voorwaarde dat die afwijkingen niet leiden tot omstandigheden die over het algemeen gesproken minder gunstig zouden zijn dan die welke zouden gelden bij de tenuitvoerlegging van deze Bijlage.

Liste des États liés

État	Date de ratification	Date d'entrée en vigueur
Afrique du Sud	20/06/2013	16/11/2017
Angola	11/10/2016	16/11/2017
Antigua-et-Barbuda	28/07/2021	28/07/2022
Argentine	15/09/2011	16/11/2017
Belgique	11/06/2025	11/06/2026
Bosnie-Herzégovine	04/02/2010	16/11/2017
Congo	14/05/2014	16/11/2017
Côte d'Ivoire	08/06/2025	08/06/2026
Danemark	03/02/2020	03/02/2021
Espagne	28/02/2023	28/02/2024
Estonie	03/05/2016	16/11/2017
France	28/10/2015	16/11/2017
Ghana	28/08/2024	28/08/2025
Kenya	04/02/2022	04/02/2023
Lituanie	16/11/2016	16/11/2017
Maroc	16/05/2013	16/11/2017
Namibie	20/09/2018	20/09/2019
Norvège	08/01/2016	16/11/2017
Pays-Bas	19/12/2019	19/12/2020
Pologne	17/12/2019	17/12/2020
Portugal	26/11/2019	26/11/2020
Royaume-Uni de Grande-Bretagne et d'Irlande du Nord	11/01/2019	11/01/2020
Sénégal	21/09/2018	21/09/2019
Thaïlande	30/01/2019	30/01/2020

Lijst gebonden staten

Staat	Datum van bekrachtiging	Datum van inwerkingtreding
Angola	11/10/2016	16/11/2017
Antigua en Barbuda	28/07/2021	28/07/2022
Argentinië	15/09/2011	16/11/2017
België	11/06/2025	11/06/2026
Bosnië-Herzegovina	04/02/2010	16/11/2017
Denemarken	03/02/2020	03/02/2021
Estland	03/05/2016	16/11/2017
Frankrijk	28/10/2015	16/11/2017
Ghana	28/08/2024	28/08/2025
Ivoorkust	08/06/2025	08/06/2026
Kenia	04/02/2022	04/02/2023
Kongo	14/05/2014	16/11/2017
Litouwen	16/11/2016	16/11/2017
Marokko	16/05/2013	16/11/2017
Namibië	20/09/2018	20/09/2019
Nederland	19/12/2019	19/12/2020
Noorwegen	08/01/2016	16/11/2017
Polen	17/12/2019	17/12/2020
Portugal	26/11/2019	26/11/2020
Senegal	21/09/2018	21/09/2019
Spanje	28/02/2023	28/02/2024
Thailand	30/01/2019	30/01/2020

Staat	Datum van bekrachtiging	Datum van inwerkingtreding
Verenigd Koninkrijk van Groot-Brittannië en Noord-Ierland	11/01/2019	11/01/2020
Zuid-Afrika	20/06/2013	16/11/2017

SERVICE PUBLIC FEDERAL AFFAIRES ETRANGERES,
COMMERCE EXTERIEUR
ET COOPERATION AU DEVELOPPEMENT

[C – 2024/006770]

2 JUNI 2024. — Loi portant assentiment à l'Arrangement entre le Royaume de Belgique et l'Organisation du Traité de l'Atlantique Nord concernant le statut du personnel temporaire engagé par, et mis en fonction dans, un organisme OTAN situé sur le territoire du Royaume de Belgique, fait à Bruxelles le 7 février 2022 (1)(2)(3)

PHILIPPE, Roi des Belges,
A tous, présents et à venir, Salut.

La Chambre des représentants a adopté et Nous sanctionnons ce qui suit :

Article 1^{er}. La présente loi règle une matière visée à l'article 74 de la Constitution.

Art. 2. L'Arrangement entre le Royaume de Belgique et l'Organisation du Traité de l'Atlantique Nord concernant le statut du personnel temporaire engagé par, et mis en fonction dans, un organisme OTAN situé sur le territoire du Royaume de Belgique, fait à Bruxelles le 7 février 2022, sortira son plein et entier effet.

Promulguons la présente loi, ordonnons qu'elle soit revêtu du sceau de l'Etat et publiée par le *Moniteur belge*.

Donné à Bruxelles, le 2 juin 2024.

PHILIPPE

Par le Roi :

Le Ministre des Finances,
V. VAN PETEGHEM

Le Ministre des Affaires sociales et de la Santé publique,
F. VANDENBROUCKE

La Ministre des Affaires étrangères,
H. LAHBIB

Scellé du sceau de l'Etat :

Le Ministre de la Justice,

P. VAN TIGCHELT

Notes

(1) Chambre des représentants (www.lachambre.be):

Pièces : 55-3919

Rapport intégral : sans rapport

(2) Voir Décret de la Communauté flamande/ Région flamande du 23/06/2023 (MB 02/08/2023), Décret de la Communauté française du 18/01/2024 (MB 21/02/2024), Décret de la Communauté germanophone du 24/03/2025 (MB 20/04/2025), Décret de la Région wallonne du 16/01/2025 (MB 17/02/2025), Ordonnance de la Région de Bruxelles-Capitale du 02/03/2023 (MB 10/03/2023) et Ordonnance de la Commission communautaire commune du 27/04/2023 (MB 26/02/2024).

(3) Conformément à son article 7.1, l'Arrangement entre en vigueur le 01/09/2025, avec effet au 07/02/2022.

FEDERALE OVERHEIDSDIENST BUITENLANDSE ZAKEN,
BUITENLANDSE HANDEL
EN ONTWIKKELINGSSAMENWERKING

[C – 2024/006770]

2 JUNI 2024. — Wet houdende instemming met de Regeling tussen het Koninkrijk België en de Noord-Atlantische Verdragsorganisatie betreffende de rechtspositie van tijdelijk personeel dat wordt aangeworven door en tewerkgesteld in een orgaan van de NAVO dat op het grondgebied van het Koninkrijk België gevestigd is, gedaan te Brussel op 7 februari 2022 (1)(2)(3)

FILIP, Koning der Belgen,
Aan allen die nu zijn en hierna wezen zullen, Onze Groet.

De Kamer van volksvertegenwoordigers heeft aangenomen en Wij bekrachtigen hetgeen volgt :

Artikel 1. Deze wet regelt een aangelegenheid als bedoeld in artikel 74 van de Grondwet.

Art. 2. De Regeling tussen het Koninkrijk België en de Noord-Atlantische Verdragsorganisatie betreffende de rechtspositie van tijdelijk personeel dat wordt aangeworven door en tewerkgesteld in een orgaan van de NAVO dat op het grondgebied van het Koninkrijk België gevestigd is, gedaan te Brussel op 7 februari 2022, zal volkomen gevolg hebben.

Kondigen deze wet af, bevelen dat zij met 's Lands zegel zal worden bekleed en door het *Belgisch Staatsblad* zal worden bekendgemaakt.

Gegeven te Brussel, 2 juni 2024.

FILIP

Van Koningswege:

De Minister van Financiën,
V. VAN PETEGHEM

De Minister van Sociale Zaken en Volksgezondheid,
F. VANDENBROUCKE

De Minister van Buitenlandse Zaken,
H. LAHBIB

Met 's Lands zegel gezegd:

De Minister van Justitie,

P. VAN TIGCHELT

Nota's

(1) Kamer van volksvertegenwoordigers (www.dekamer.be):

Stukken: 55-3919

Integraal verslag : Zonder verslag

(2) Zie Decreet van de Vlaamse Gemeenschap/ het Vlaamse Gewest van 23/06/2023 (BS 02/08/2023), Decreet van de Franse Gemeenschap van 18/01/2024 (BS van 21/02/2024), Decreet van de Duitstalige Gemeenschap van 24/03/2025 (BS 10/04/2025), Decreet van het Waalse Gewest van 16/01/2025 (BS 17/02/2025), Ordonnantie van het Brussels Hoofdstedelijk Gewest van 02/03/2023 (BS 10/03/2023) en Ordonnantie van de Gemeenschappelijke Gemeenschapscommissie van 27/04/2023 (BS 26/02/2024).

(3) Overeenkomstig artikel 7.1 treedt de Regeling in werking op 01/09/2025, met uitwerking op 07/02/2022.

ARRANGEMENT ENTRE LE ROYAUME DE BELGIQUE ET L'ORGANISATION DU TRAITE DE L'ATLANTIQUE NORD CONCERNANT LE STATUT DU PERSONNEL TEMPORAIRE ENGAGE PAR, ET MIS EN FONCTION DANS, UN ORGANISME OTAN SITUÉ SUR LE TERRITOIRE DU ROYAUME DE BELGIQUE

LE ROYAUME DE BELGIQUE

représenté par

Le Gouvernement fédéral,

Le Gouvernement flamand,

Le Gouvernement wallon,

Le Gouvernement de la Région de Bruxelles-Capitale,

Le Gouvernement de la Communauté française, et

Le Gouvernement de la Communauté germanophone,

ET

L'ORGANISATION DU TRAITÉ DE L'ATLANTIQUE NORD

CI-APRÈS DÉNOMMÉES LES PARTIES,

VU le Traité de l'Atlantique Nord, signé à Washington le 4 avril 1949;

VU la Convention sur le statut de l'Organisation du Traité de l'Atlantique Nord, des représentants nationaux et du personnel international, signée à Ottawa le 20 septembre 1951, ci après dénommée « la Convention d'Ottawa »;

VU la Convention entre les Etats parties au Traité de l'Atlantique Nord sur le statut de leurs forces, signée à Londres le 19 juin 1951, ci après dénommée « la Convention de Londres »;

VU le Protocole sur le statut des quartiers généraux militaires internationaux créés en vertu du Traité de l'Atlantique Nord, signé à Paris le 28 août 1952, ci après dénommé « le Protocole »;

VU le règlement du personnel civil de l'OTAN comme approuvé par le Conseil de l'Atlantique Nord, et en particulier les modifications à ce règlement approuvées par ce Conseil en date du 19 août 2015, relatives au personnel temporaire; prenant en considération que tel personnel temporaire n'est pas placé sous le statut accordé par la Convention d'Ottawa;

CONSIDÉRANT la demande de l'OTAN du 4 août 2016, il y a lieu de prévoir pour le personnel temporaire des dispositions particulières en matière de fiscalité, de sécurité sociale et d'enregistrement en Belgique;

SONT CONVENUS DE CE QUI SUIT :

TITRE I^{er}. — Définitions

Article 1^{er}. Le présent Arrangement s'appliquera au :

1. « Organisme OTAN », tout organisme subsidiaire établi par le Conseil de l'Atlantique Nord en application de l'Article 9 du Traité de l'Atlantique Nord se trouvant sous le statut de la Convention d'Ottawa ou du Protocole et situé sur le territoire du Royaume de Belgique ; ainsi que les deux quartiers généraux suprêmes (SHAPE et HQ SACT), leurs éléments ou tout quartier général subordonné, pour autant qu'ils sont situés sur le territoire du Royaume de Belgique.

2. « Personnel temporaire », le personnel engagé par un organisme OTAN parmi les ressortissant(e)s des pays membres de l'Alliance pour répondre à des besoins temporaires de l'Organisation.

TITRE II. — Dispositions fiscales

Art. 2. En matière d'impôts sur le revenu, le personnel temporaire engagé par un organisme OTAN est exempt de tout impôt fédéral et régional établi sur les salaires et émoluments versés par un tel organisme OTAN. La Belgique se réserve le droit de tenir compte de ces revenus exemptés pour déterminer le taux d'impôt afférent à d'éventuels autres revenus imposables.

REGELING TUSSEN HET KONINKRIJK BELGIË EN DE NOORD-ATLANTISCHE VERDRAGSORGANISATIE BETREFFENDE DE RECHTSPOSITIE VAN TIJDELIJK PERSONEEL DAT WORDT AANGEWORVEN DOOR EN TEWERKGESTELD IN EEN ORGAAN VAN DE NAVO DAT OP HET GRONDGEBIED VAN HET KONINKRIJK BELGIË GEVESTIGD IS

HET KONINKRIJK BELGIË

vertegenwoordigd door:

De Federale Regering,

De Vlaamse Regering,

De Waalse Regering en

De Regering van het Brussels Hoofdstedelijk Gewest,

De Franse Gemeenschapsregering, en

De Duitstalige Gemeenschapsregering,

EN

DE NOORD- ATLANTISCHE VERDRAGSORGANISATIE,

HIERNA "DE PARTIJEN" GENOEMD,

GELET op het Noord-Atlantisch Verdrag ondertekend te Washington op 4 april 1949;

GELET op de Overeenkomst betreffende de rechtspositie van de Noord-Atlantische Verdragsorganisatie, van de nationale vertegenwoordigers en van het internationaal personeel, ondertekend te Ottawa op 20 september 1951, hierna te noemen "het Verdrag van Ottawa";

GELET op het Verdrag tussen de bij het Noord-Atlantisch Verdrag aangesloten Staten betreffende de rechtspositie van hun krijgsmachten, ondertekend te Londen op 19 juni 1951, hierna te noemen "het Verdrag van Londen";

GELET op het Protocol nopens de rechtspositie van internationale militaire hoofdkwartieren, ingesteld uit hoofde van het Noord-Atlantisch Verdrag, ondertekend te Parijs op 28 augustus 1952, hierna te noemen "het Protocol";

GELET op het reglement voor het civiel personeel van de NAVO, zoals goedgekeurd door de Noord-Atlantische Raad, en in het bijzonder op de wijzigingen van dit reglement met betrekking tot het tijdelijk personeel, die bedoelde Raad heeft goedgekeurd op 19 augustus 2015; erop wijzend dat de bij het Verdrag van Ottawa verleende rechtspositie niet van toepassing is op het tijdelijk personeel;

GELET op het verzoek van de NAVO van 4 augustus 2016, is er nood aan een aantal specifieke bepalingen voor het tijdelijk personeel op het gebied van fiscaliteit, sociale zekerheid en registratie in België;

ZIJN HET VOLGENDE OVEREENGEKOMEN:

TITEL I. — Begripsomschrijvingen

Artikel 1. Deze Regeling is van toepassing op:

1. « Orgaan van de NAVO », elk hulporgaan van de NAVO dat de Noord-Atlantische Raad opricht op basis van artikel 9 van het Noord-Atlantisch Verdrag en dat onder de toepassing valt van het Verdrag van Ottawa of van het Protocol en dat op het grondgebied van het Koninkrijk België is gevestigd; evenals de twee algemene hoofdkwartieren (SHAPE en HQ SACT), de onderdelen ervan of elk ondergeschikt hoofdkwartier, voor zover zij op het grondgebied van het Koninkrijk België zijn gevestigd.

2. « Tijdelijk personeel », het personeel dat door een orgaan van de NAVO wordt aangeworven onder de onderdanen van een lidstaat van de Verdragsorganisatie om te voldoen aan de tijdelijke behoeften van de Organisatie.

TITEL II. — Fiscale bepalingen

Art. 2. Met betrekking tot de inkomstenbelasting is het tijdelijk personeel dat is aangeworven door een orgaan van de NAVO vrijgesteld van federale en regionale belastingen op de door bedoeld orgaan van de NAVO betaalde salarissen en emolumenten. België behoudt zich het recht voor deze vrijgestelde inkomsten in aanmerking te nemen voor de vaststelling van het belastingtarief voor eventuele andere belastbare inkomsten.

Art. 3. L'organisme OTAN approprié porte annuellement à la connaissance du Gouvernement belge, via le Représentant permanent de la Belgique auprès de l'OTAN, la liste du personnel temporaire ayant presté dans l'année auprès d'un des organismes OTAN, leur adresse, date de naissance, la durée de leurs prestations et les montants totaux de leur rémunération annuelle.

TITRE III. — Dispositions sécurité sociale

Art. 4. 1. Le personnel temporaire engagé par un organisme OTAN et ses personnes à charge sont soumis au régime propre de sécurité sociale établi par l'OTAN. Tel organisme OTAN informe le personnel temporaire belge et le personnel temporaire résident habituel en Belgique qu'ils seront soumis au régime propre de l'OTAN durant leur période d'activité auprès d'un organisme OTAN. Les membres du personnel temporaire qui exercent en Belgique une activité lucrative autre que celle requise par leurs fonctions officielles auprès d'un organisme OTAN sont assujettis au régime belge de sécurité sociale pour cette activité.

2. Le Secrétaire général de l'OTAN, au nom des organismes OTAN couverts par cet arrangement, informera le Gouvernement belge de tout changement de son régime de sécurité sociale.

3. Les organismes OTAN situés sur le territoire du Royaume de Belgique collaborent avec les instances publiques belges compétentes en matière de sécurité sociale.

TITRE IV. — Dispositions d'enregistrement

Art. 5. 1. La Direction du Protocole du Service public fédéral Affaires étrangères, Commerce extérieur et Coopération au développement sera notifiée par l'organisme OTAN approprié des dates de l'arrivée et du départ du personnel temporaire engagé par un tel organisme OTAN, ainsi que des noms des personnes à charge qui l'accompagnent, dès leur prise de fonction au sein de l'organisme OTAN concerné, pourvu que ces personnes ne soient pas belges ni résidentes habituelles en Belgique, suivant les modalités fixées par le Ministre fédéral belge compétent pour les Affaires étrangères.

2. Concernant l'enregistrement en Belgique, on entend par « personne à charge », l'époux/épouse ou le/la partenaire légal(e) reconnu(e) du membre du personnel temporaire ainsi que les membres de leur proche famille résidant avec le personnel temporaire et à leur charge, suivant les modalités fixées par le Ministre fédéral belge compétent pour les Affaires étrangères.

TITRE V. — Dispositions finales

Art. 6. Toute divergence de vues concernant l'application ou l'interprétation du présent Arrangement, sera réglée par des pourparlers directs entre les Parties, ou par voie diplomatique.

Art. 7. 1. Le présent Arrangement entre en vigueur le premier jour du deuxième mois qui suit la date à laquelle la ratification par la Belgique aura été notifiée à l'OTAN avec effet à la date de la signature.

2. Le présent Arrangement peut être amendé à la demande d'une des Parties.

EN FOI DE QUOI, les soussignés, dûment autorisés à cet effet, ont signé la présente Arrangement.

FAIT à Bruxelles, le 7 février 2022 en double exemplaire, en langue française, néerlandaise et anglaise, les trois textes faisant également foi.

Art. 3. Via de permanente vertegenwoordiger van België bij de NAVO bezorgt het relevante orgaan van de NAVO de Belgische regering elk jaar de lijst van het tijdelijk personeel dat in dat jaar tewerkgesteld is geweest bij een van de organen van de NAVO. De lijst bevat het adres, de geboortedatum, de duur van de tewerkstelling en de totale bedragen van het jaarlijks inkomen.

TITEL III. — Bepalingen inzake sociale zekerheid

Art. 4. 1. Het tijdelijk personeel dat is aangeworven door een orgaan van de NAVO en de personen te zijnen laste zijn onderworpen aan het door de NAVO ingestelde sociale-verzekeringstelsel. Bedoeld orgaan van de NAVO stelt de Belgische leden van het tijdelijk personeel en de leden van het tijdelijk personeel dat er gewoon verblijf heeft, ervan in kennis dat ze tijdens hun dienstbetrekking bij een orgaan van de NAVO onderworpen zijn aan het eigen sociale-verzekeringstelsel van de NAVO. De tijdelijke personeelsleden die in België een andere bezoldigde activiteit uitoefenen dan die welke voor de uitvoering van de officiële functies bij een orgaan van de NAVO is vereist, zijn voor deze activiteit onderworpen aan het Belgische sociale zekerheidsstelsel.

2. De Secretaris-generaal van de NAVO stelt de Belgische regering, namens de organen van de NAVO die onder deze regeling vallen, in kennis van elke wijziging van het eigen sociale-verzekeringstelsel.

3. De organen van de NAVO die op het grondgebied van het Koninkrijk België zijn gevestigd, werken samen met de Belgische overheidsinstanties die bevoegd zijn voor sociale zekerheid.

TITEL IV. — Registratiebepalingen

Art. 5. 1. Het relevante orgaan van de NAVO meldt aan de directie Protocol van de Federale Overheidsdienst Buitenlandse Zaken, Buitenlandse Handel en Ontwikkelingssamenwerking de datums van aankomst en vertrek van het door bedoeld orgaan van de NAVO aangeworven tijdelijk personeel en van de personen ten laste die het vergezellen, vanaf de indiensttreding bij het betrokken orgaan van de NAVO, voor zover deze personen geen Belg zijn of geen gewoon verblijf in België hebben, overeenkomstig de door de Belgische federale Minister die bevoegd is voor Buitenlandse Zaken vastgestelde bepalingen.

2. Met betrekking tot de registratie in België, betekent « persoon ten laste », de echtgenoot/echtgenote of de erkende wettelijke partner van het tijdelijk personeel evenals de naaste familieleden die met het tijdelijk personeelslid samenwonen en ten zijnen laste zijn, overeenkomstig de door de Belgische federale Minister die bevoegd is voor Buitenlandse Zaken vastgestelde bepalingen.

TITEL V. — Slotbepalingen

Art. 6. Alle uiteenlopende standpunten aangaande de toepassing of uitlegging van deze Regeling worden geregeld middels rechtstreeks overleg tussen de Partijen of langs diplomatieke weg.

Art. 7. 1. Deze Regeling treedt in werking op de eerste dag van de tweede maand volgend op de datum waarop de NAVO in kennis werd gesteld van de bekrachtiging door België met uitwerking op de datum van de ondertekening.

2. Deze Regeling kan op verzoek van een van de partijen worden gewijzigd.

TEN BLIJKE waarvan de ondergetekenden, daartoe naar behoren gemachtigd, deze Regeling hebben ondertekend.

GEDAAN te Brussel, op 7 februari 2022 in tweevoud, in de Nederlandse, de Franse en de Engelse taal, zijnde de drie teksten gelijkelijk rechtsgeldig.

SERVICE PUBLIC FEDERAL STRATEGIE ET APPUI

[C – 2025/005519]

4 JUILLET 2025. — Arrêté royal portant première répartition du crédit provisionnel inscrit au programme 06-90-1 de la loi du 30 juin 2025 contenant le budget général des dépenses pour l'année budgétaire 2025 et destiné à couvrir des frais de justice et dédommagements et autres dépenses diverses

PHILIPPE, Roi des Belges,
A tous, présents et à venir, Salut.

Vu la loi du 30 juin 2025 contenant le budget général des dépenses pour l'année budgétaire 2025, l'article 2.06.2;

Vu l'avis de l'Inspecteur des Finances, donné le 6 juin 2025;

Considérant qu'un crédit d'engagement et de liquidation provisionnel de 607.272.000 euros, destinés à couvrir des frais de justice et dédommagements et autres dépenses diverses, sont inscrits au programme 06-90-1 de la loi du 30 juin 2025 contenant le budget général des dépenses pour l'année budgétaire 2025;

Considérant qu'aucun crédit n'est prévu aux sections 18 – SPF Finances; 19 – Régie des Bâtiments et 25 – SPF Santé publique, Sécurité de la Chaîne alimentaire et Environnement de la loi du 30 juin 2025 contenant le budget général des dépenses pour l'année budgétaire 2025 pour couvrir les dépenses liées aux dédommagements et frais de justice pour le deuxième trimestre 2025;

Considérant que les SPF susmentionnés doivent payer des dédommagements et/ou des frais de justice et qu'un paiement tardif peut entraîner le paiement d'intérêts de retard;

Considérant que le crédit prévu à la section 24 – SPF Affaires Sociales de la loi du 30 juin 2025 contenant le budget général des dépenses pour l'année budgétaire 2025 est insuffisant pour couvrir les dépenses liées au projet TRIA;

Considérant la décision du Conseil des Ministres du 28 février 2025 de mettre à disposition via la provision interdépartementale un montant total de maximum 10.000.000 d'euros pour faire face aux coûts d'entre autres l'enregistrement et la délivrance des attestations de protection temporaire des réfugiés d'Ukraine, le premier hébergement d'urgence pour Ukrainiens et l'attribution, le « Refugee medical point » de la Croix-Rouge de Belgique, le centre d'accueil de Fedasil à Bruxelles-Bordet et l'accompagnement sociojuridique, la poursuite de l'occupation de la prison de Saint-Gilles et le versement des indemnités aux tuteurs en organisation conformément au protocole de collaboration;

Sur la proposition du ministre du Budget,

Nous avons arrêté et arrêtons :

Article 1^{er}. Un crédit d'engagement de 10.471.079 euros et un crédit de liquidation de 10.465.079 euros sont prélevés du crédit provisionnel, inscrit au programme 06-90-1 (allocation de base 90.10.01.00.01) de la loi du 30 juin 2025 contenant le budget général des dépenses pour l'année budgétaire 2025, et sont répartis conformément au tableau ci-annexé.

Les montants figurant dans ce tableau sont rattachés aux crédits prévus dans la loi du 30 juin 2025 contenant le budget général des dépenses pour l'année budgétaire 2025 aux programmes et allocations de base concernés.

Art. 2. Le présent arrêté entre en vigueur le 8 juillet 2025.

Art. 3. Le ministre qui a le Budget dans ses attributions est chargé de l'exécution du présent arrêté.

Donné à Bruxelles, le 4 juillet 2025.

PHILIPPE

Par le Roi :

Le ministre du Budget,
V. VAN PETEGHEM

FEDERALE OVERHEIDSDIENST BELEID EN ONDERSTEUNING

[C – 2025/005519]

4 JULI 2025. — Koninklijk besluit houdende eerste verdeling van het provisioneel krediet ingeschreven in het programma 06-90-1 van de wet van 30 juni 2025 houdende de algemene uitgavenbegroting voor het begrotingsjaar 2025 en bestemd tot het dekken van gerechtskosten en schadevergoedingen en andere diverse uitgaven

FILIP, Koning der Belgen,
Aan allen die nu zijn en hierna wezen zullen, Onze Groet.

Gelet op de wet van 30 juni 2025 houdende de algemene uitgavenbegroting voor het begrotingsjaar 2025, artikel 2.06.2;

Gelet op het advies van de Inspecteur van Financiën, gegeven op 6 juni 2025;

Overwegende dat op het programma 06-90-1 van de wet van 30 juni 2025 houdende de algemene uitgavenbegroting voor het begrotingsjaar 2025, een provisioneel vastleggings- en vereffeningskrediet van 607.272.000 euro zijn ingeschreven, onder meer bestemd tot het dekken van gerechtskosten en schadevergoedingen en andere diverse uitgaven;

Overwegende dat op de secties 18 – FOD Financiën; 19 – Regie der Gebouwen; 25 – FOD Volksgezondheid, Veiligheid van de Voedselketen en Leefmilieu van de wet van 30 juni 2025 houdende de algemene uitgavenbegroting voor het begrotingsjaar 2025 geen enkel krediet is uitgetrokken om de uitgaven te dekken in verband met schadevergoedingen en gerechtskosten voor het tweede trimester 2025;

Overwegende dat de bovenvermelde FOD's schadevergoedingen en/of gerechtskosten moeten betalen en dat een laattijdige betaling nalatighedsinteressen kan veroorzaken;

Overwegende dat op de sectie 24 – FOD Sociale Zekerheid van de wet van 30 juni 2025 houdende de algemene uitgavenbegroting voor het begrotingsjaar 2025 onvoldoende krediet is uitgetrokken om de uitgaven te dekken in verband met het project TRIA;

Overwegende de beslissing van de Ministerraad van 28 februari 2025 om via de interdepartementale provisie een maximaal totaal bedrag van 10.000.000 euro ter beschikking te stellen om onder andere de kosten op te vangen voor de registratie en de aflevering van de attesten van tijdelijke bescherming van de vluchtelingen uit Oekraïne, de eerste noodopvang voor Oekraïners en de toewijzing, het "Refugee medical point" van het Belgisch Rode Kruis, het opvangcentrum van Fedasil in Brussel-Bordet en de socio-juridische begeleiding, de verdere bezetting van de gevangenis Sint-Gillis en de uitbetaling van de voogden in dienstverband;

Op de voordracht van de minister van Begroting,

Hebben Wij besloten en besluiten Wij:

Artikel 1. Een vastleggingskrediet van 10.471.079 euro en een vereffeningskrediet van 10.465.079 euro worden afgenomen van het provisioneel krediet, ingeschreven op het programma 06-90-1 (basissalocatie 90.10.01.00.01) van de wet van 30 juni 2025 houdende de algemene uitgavenbegroting voor het begrotingsjaar 2025, en wordt verdeeld overeenkomstig de bijgevoegde tabel.

De in deze tabel vermelde bedragen worden gevoegd bij de kredieten die onder de betrokken programma's en basisallocaties zijn uitgetrokken in de wet van 30 juni 2025 houdende de algemene uitgavenbegroting voor het begrotingsjaar 2025.

Art. 2. Dit besluit treedt in werking op 8 juli 2025.

Art. 3. De minister bevoegd voor Begroting is belast met de uitvoering van dit besluit.

Gegeven te Brussel, 4 juli 2025.

FILIP

Van Koningswege:

De minister van Begroting,
V. VAN PETEGHEM

ANNEXE -
BIJLAGE

Articles légaux -- Wettelijke artikels			Activités --	Allocations de base --	Crédits d'engagement (en euros) --	Crédits de liquidation (en euros) --
Départements -- Departementen	Divisions -- Afdelingen	Programmes -- Programma's	Activiteiten	Basisallocaties	Vastleggings- kredieten (in euro)	Vereffening- kredieten (in euro)
<u>Section 12: SPF Justice -</u> <u>Sectie 12: FOD Justitie</u>						
12	51	0	1	11.00.03	2.215.000	2.215.000
12	51	0	2	12.11.01	449.000	449.000
12	51	0	2	74.22.01	26.000	26.000
12	51	1	0	12.21.10	48.000	48.000
12	51	1	0	12.21.11	2.000	2.000
12	51	1	1	12.11.31	260.000	260.000
12	58	1	3	33.00.03	907.000	901.000
				Total - Totaal	3.907.000	3.901.000
<u>Section 13: SPF Intérieur -</u> <u>Sectie 13: FOD Binnenlandse Zaken</u>						
13	40	4	2	41.40.44	2.461.325	2.461.325
13	55	0	2	12.11.01	614.000	614.000
13	64	0	1	12.11.04	100.000	100.000
				Total - Totaal	3.175.325	3.175.325
<u>Section 18 : SPF Finances –</u> <u>Sectie 18: FOD Financiën</u>						
18	40	0	6	21.60.01	22.000	22.000
				Total - Totaal	22.000	22.000
<u>Section 19 : Régie des Bâtiments –</u> <u>Sectie 19: Regie der Gebouwen</u>						
19	55	2	2	41.40.02	645.675	645.675
				Total - Totaal	645.675	645.675
<u>Section 24 : SPF Sécurité Sociale –</u> <u>Sectie 24: FOD Sociale Zekerheid</u>						
24	21	5	2	12.11.04	2.208.500	2.208.500

				Total - Totaal	2.208.500	2.208.500
<u>Section 25 : SPF Santé publique, Sécurité de la Chaîne alimentaire et Environnement -</u> <u>Sectie 25: FOD Volksgezondheid, Veiligheid van de Voedselketen en Leefmilieu</u>						
25	54	5	1	41.40.01	512.579	512.579
				Total - Totaal	512.579	512.579
TOTAL - TOTAAL					10.471.079	10.465.079

Vu pour être annexé à Notre arrêté du 4 juillet 2025.

PHILIPPE

Par le Roi :

Le ministre du Budget,
V. VAN PETEGHEM

Gezien om te worden gevoegd bij Ons besluit van 4 juli 2025.

FILIP

Van Koningswege :

De minister van Begroting,
V. VANPETEGHEM

SERVICE PUBLIC FEDERAL MOBILITE ET TRANSPORTS

[C – 2025/004756]

4 JUILLET 2025. — Arrêté royal modifiant l'arrêté royal du 20 juillet 2001 relatif à l'immatriculation de véhicules et l'arrêté ministériel du 23 juillet 2001 relatif à l'immatriculation de véhicules

PHILIPPE, Roi des Belges,

A tous, présents et à venir, Salut.

Vu la loi du 16 mars 1968 relative à la police de la circulation routière, l'article 1^{er}, alinéa 1^{er} ;

Vu l'arrêté royal du 20 juillet 2001 relatif à l'immatriculation de véhicules, notamment l'article 18 et l'article 21, remplacé par l'arrêté royal du 6 novembre 2010;

Vu l'arrêté ministériel du 23 juillet 2001 relatif à l'immatriculation de véhicules;

Vu l'association des gouvernements de Région ;

Vu l'avis 77.760/4 du Conseil d'Etat, donné le 16 juin 2025 en application de l'article 84, § 1^{er}, alinéa 1^{er}, 2^o des lois sur le Conseil d'Etat, coordonnées le 12 janvier 1973 ;

Sur la proposition du Ministre de la Mobilité;

Nous avons arrêté et arrêtons :

CHAPITRE 1. — *Modification de l'arrêté royal du 20 juillet 2001 relatif à l'immatriculation de véhicules*

Article 1^{er}. Dans l'article 16, § 4, de l'arrêté royal du 20 juillet 2001 relatif à l'immatriculation de véhicules, l'alinéa 2, remplacé par l'arrêté royal du 6 novembre 2010 et modifié par l'arrêté royal du 18 janvier 2018 et l'arrêté royal du 29 juin 2021, est supprimé.

Art. 2. Dans l'article 17, § 1^{er}, de l'arrêté royal du 20 juillet 2001 précité, modifié par l'arrêté royal du 30 août 2013, l'alinéa 4 est remplacé par l'alinéa 4 suivant :

« Lorsqu'une copie du certificat d'immatriculation présentant une seule partie a été délivrée, celle-ci est conservée à bord du véhicule tandis que le certificat d'immatriculation est conservé hors du véhicule par le loueur. En cas de perte ou de vol de cette copie du certificat

FEDERALE OVERHEIDSDIENST MOBILITEIT EN VERVOER

[C – 2025/004756]

4 JULI 2025. — Koninklijk besluit tot wijziging van het koninklijk besluit van 20 juli 2001 betreffende de inschrijving van voertuigen en het ministerieel besluit van 23 juli 2001 betreffende de inschrijving van voertuigen

FILIP, Koning der Belgen,

Aan allen die nu zijn en hierna wezen zullen, Onze Groet.

Gelet op de wet van 16 maart 1968 betreffende de politie over het wegverkeer, artikel 1, eerste alinea;

Gelet op het koninklijk besluit van 20 juli 2001 betreffende de inschrijving van voertuigen, inzonderheid op artikel 18 en artikel 21, vervangen door het koninklijk besluit van 6 november 2010;

Gelet op het ministerieel besluit van 23 juli 2001 betreffende de inschrijving van voertuigen;

Gelet op de betrokkenheid van de Gewestregeringen;

Gelet op het advies 77.760/4 van de Raad van State, gegeven op 16 juni 2025, met toepassing van artikel 84, § 1, eerste alinea, 2^o van de wetten op de Raad van State, gecoördineerd op 12 januari 1973;

Op de voordracht van de Minister van Mobiliteit;

Hebben Wij besloten en besluiten Wij:

HOOFDSTUK 1. — *Wijziging van het koninklijk besluit van 20 juli 2001 betreffende de inschrijving van voertuigen*

Artikel 1. In artikel 16, § 4 van het koninklijk besluit van 20 juli 2001 betreffende de inschrijving van voertuigen, wordt het tweede lid, vervangen door het koninklijk besluit van 6 november 2010 en gewijzigd door het koninklijk besluit van 18 januari 2018 en het koninklijk besluit van 29 juni 2021, geschrapt.

Art. 2. In artikel 17, § 1 van het voormeld koninklijk besluit van 20 juli 2001, gewijzigd door het koninklijk besluit van 30 augustus 2013, wordt het vierde lid vervangen door het volgende vierde lid :

“Wanneer een kopie van het uit één deel bestaande kentekenbewijs is afgegeven, wordt deze aan boord van het voertuig bewaard, terwijl het kentekenbewijs door de verhuurder buiten het voertuig wordt bewaard. Als dit exemplaar van het uit één deel bestaande kentekenbewijs

d'immatriculation présentant une seule partie, aucune nouvelle copie ne sera délivrée. Il faudra introduire une demande de réimmatriculation du véhicule qui donnera lieu à la délivrance d'un certificat d'immatriculation comportant deux parties dont la partie I sera conservée à bord du véhicule ».

Art. 3. Dans l'article 25, § 1^{er}, de l'arrêté royal du 20 juillet 2001 précité, remplacé par l'arrêté royal du 6 novembre 2010, l'alinéa 2 est remplacé par l'alinéa suivant :

« En cas de décès du titulaire, une marque d'immatriculation ordinaire qui répond aux dispositions prises en exécution de l'article 21, peut également être transférée au nom de son conjoint survivant, du cohabitant légal survivant, d'un de ses enfants, ainsi que d'un de ses parents en ligne directe de premier degré, si le véhicule du titulaire ou un autre véhicule est immatriculé simultanément sous le numéro de cette marque d'immatriculation. ».

CHAPITRE 2. — *Modification de l'arrêté ministériel du 23 juillet 2001 relatif à l'immatriculation de véhicules*

Art. 4. A l'article 1^{er} de l'arrêté ministériel du 23 juillet 2001 relatif à l'immatriculation de véhicules, remplacé par l'arrêté ministériel du 15 décembre 2019, les modifications suivantes sont apportées :

1° Les mots «au directeur général de l'administration de la circulation routière » sont remplacés par les mots «au Directeur général exerçant la direction des services du Service Public Fédéral Mobilité et Transports en charge de la Circulation routière » ;

2° Le même article est complété par un alinéa rédigé comme suit :

« Délégation est donnée au Directeur général exerçant la direction des services du Service Public Fédéral Mobilité et Transports en charge de la Circulation routière pour mettre en œuvre la procédure prévue au chapitre VI du présent arrêté, conformément à l'article 21 de l'arrêté royal du 20 juillet 2001 relatif à l'immatriculation des véhicules. ».

Art. 5. A l'article 24 du même arrêté, remplacé par l'arrêté ministériel du 15 décembre 2019, les modifications suivantes sont apportées :

a) le paragraphe 4 est remplacé par le paragraphe 4 suivant :

« § 4. Conformément à l'article 21 de l'arrêté royal du 20 juillet 2001 relatif à l'immatriculation de véhicules, la reproduction de la marque d'immatriculation doit être conforme à un type certifié de reproduction qui doit répondre aux prescriptions techniques énoncées au présent paragraphe et à l'annexe 6 du présent arrêté.

Un type de reproduction de marque d'immatriculation est défini par la combinaison d'un format, d'une couleur, de caractères emboutis ou non emboutis et d'une matière de plaque d'immatriculation prévus dans le présent arrêté ministériel.

La certification du type de reproduction sera délivrée par le Ministre de la Mobilité ou son délégué, conformément à la procédure définie à l'annexe 6 du présent arrêté.

La reproduction de la marque d'immatriculation qui répond aux dispositions de cet arrêté doit également satisfaire aux exigences suivantes :

1° La reproduction est fabriquée à partir d'une seule plaque d'aluminium du type EN 1050, EN 1200 ou EN 3105, conforme à la norme EN-485, ou d'une plaque acrylique d'une épaisseur de minimum 3 millimètres. Les coins des plaques sont arrondis : le rayon de ces arrondis est de 10 plus ou moins 2 millimètres.

Chaque coin de la plaque comporte un trou d'un diamètre de 6 mm dont le point central est situé à 12 mm des bords de la plaque, pour les reproductions des marques d'immatriculation visées au chapitre III, et d'un diamètre de 5 mm dont le point central est situé à 9 mm des bords de la plaque, pour les reproductions des marques d'immatriculation visées au chapitre IV;

2° La reproduction est pourvue d'un film rétro réfléchissant de classe 1, directement laminé ou collé sur la surface totale de la plaque support, dont le coefficient de réflexion minimum doit correspondre aux données du tableau 1 de l'annexe 3 de cet arrêté. Les coordonnées trichromatiques du blanc, bleu et jaune doivent se trouver à l'intérieur de la zone délimitée par les coordonnées stipulées dans le tableau 2 de l'annexe 3 de cet arrêté. Les couleurs ont au moins le facteur de luminance minimum mentionné et le code RAL identique à celui de la marque d'immatriculation officielle;

verloren gaat of wordt gestolen, wordt er geen nieuw exemplaar afgegeven. Er moet een aanvraag ingediend worden om het voertuig herin te schrijven, wat zal resulteren in de afgifte van een tweedelig kentekenbewijs, waarvan deel I aan boord van het voertuig wordt bewaard."

Art. 3. In artikel 25, § 1 van het voormeld koninklijk besluit van 20 juli 2001, vervangen door het koninklijk besluit van 6 november 2010, wordt het tweede lid vervangen door het volgende lid :

"Indien de houder overleden is mag diens gewone kentekenplaat, die voldoet aan de bepalingen getroffen in uitvoering van artikel 21, eveneens worden overgedragen op naam van de overlevende echtgenoot, van de wettelijke samenwonende, van één van zijn kinderen evenals ouders in rechte lijn in de eerste graad indien het voertuig van de houder of een ander voertuig tegelijkertijd wordt ingeschreven onder het nummer van die kentekenplaat."

HOOFDSTUK 2. — *Wijziging van het ministerieel besluit van 23 juli 2001 betreffende de inschrijving van voertuigen*

Art. 4. In artikel 1 van het ministerieel besluit van 23 juli 2001 betreffende de inschrijving van voertuigen, vervangen bij het ministerieel besluit van 15 december 2019, worden de volgende wijzigingen aangebracht:

1° De woorden "aan de directeur-generaal van het bestuur van wegverkeer" worden vervangen door de woorden "aan de Directeur-Generaal bevoegd voor het Wegverkeer bij de Federale Overheidsdienst Mobiliteit en Vervoer";

2° Hetzelfde artikel wordt aangevuld met een lid die als volgt luidt:

"Er wordt machtiging gegeven aan de Directeur-Generaal bevoegd voor het Wegverkeer bij de Federale Overheidsdienst Mobiliteit en Vervoer om de procedure voorzien in Hoofdstuk VI van dit besluit uit te voeren, in overeenstemming met artikel 21 van het Koninklijk Besluit van 20 juli 2001 betreffende de inschrijving van voertuigen."

Art. 5. In artikel 24 van hetzelfde besluit, vervangen bij het ministerieel besluit van 15 december 2019, worden de volgende wijzigingen aangebracht:

a) paragraaf 4 wordt vervangen door volgende paragraaf 4:

"§ 4. Overeenkomstig artikel 21 van het koninklijk besluit van 20 juli 2001 betreffende de inschrijving van voertuigen, moet de reproductie van de kentekenplaat conform een gecertificeerd reproductietype zijn, dat moet voldoen aan de technische voorschriften vermeld in deze paragraaf en in bijlage 6 bij dit besluit.

Een type reproductie van een kentekenplaat wordt gedefinieerd door de combinatie van een formaat, een kleur, de al dan niet gestempelde karakters en het materiaal van de kentekenplaat bepaald in dit ministerieel besluit.

De certificatie van het type reproductie van de kentekenplaat wordt afgegeven door de Minister van Mobiliteit of zijn gemachtigde, overeenkomstig de procedure bepaald in bijlage 6 bij dit besluit.

De reproductie van de kentekenplaat die beantwoordt aan de bepalingen van dit besluit, moet eveneens voldoen aan de volgende vereisten:"

1° De reproductie wordt gemaakt uit een enkele aluminiumplaat van het type EN 1050, EN 1200 of EN 3105, conform de norm EN-485, of een acrylplaat met een dikte van minimum 3 millimeter. De hoeken van de platen zijn afgerond: de straal van deze afrondingen is 10 plus of min 2 millimeter.

Elke hoek van de plaat heeft een gat met een diameter van 6 mm, waarvan het centrale punt zich op 12 mm van de randen van de plaat bevindt, voor de reproducties van de kentekenplaten bedoeld in hoofdstuk III, en met een diameter van 5 mm, waarvan het centrale punt zich bevindt op 9 mm van de randen van de plaat, voor reproducties van de kentekenplaten bedoeld in hoofdstuk IV;

2° De reproductie is voorzien van een retro reflecterende film klasse 1, rechtstreeks gelamineerd of vastgehecht op de totale oppervlakte van de dragende plaat, waarvan de minimale retroreflectiecoëfficiënt moet overeenkomen met de gegevens in tabel 1 van bijlage 3 bij dit besluit. De trichromatische coördinaten van de witte, blauwe en gele kleur moeten zich binnen de zone bevinden die wordt begrensd door de coördinaten vermeld in tabel 2 van bijlage 3 van dit besluit. De kleuren hebben minimaal de genoemde minimale luminantiefactor en de RAL-code die identiek is aan de officiële kentekenplaat;

3° Le film rétro réfléchissant doit être pourvu d'une marque d'identification incolore du constructeur du film et du fabricant des reproductions de marque d'immatriculation ou son représentant ;

4° Les signes de l'inscription ont une forme et des dimensions conformes à l'annexe 1, pour les reproductions de marques d'immatriculation visées au chapitre III. La distance horizontale entre le centre de chaque signe est de 50 millimètres. Les signes de l'inscription ont la forme et les dimensions telles que définies dans l'annexe 2 pour les reproductions de marques d'immatriculation visées au chapitre IV. La distance horizontale entre le point central de chaque signe est de 39,2 millimètres. La distance verticale vers le haut et le bas de la plaque doit être égale;

5° En cas de plaque en aluminium, soit l'inscription et les bords sont emboutis d'un relief de minimum 1 mm par rapport au fond de la plaque support, soit l'inscription et les bords sont imprimés. » ;

b) il est inséré un paragraphe 6 rédigé comme suit :

« § 6. Le type certifié de reproduction est délivré pour une période de 10 ans, sans préjudice des dispositions de l'article 25 du présent arrêté.

La certification du type de reproduction peut être renouvelée pour une période de 10 ans. À cet égard, une demande de renouvellement de la certification du type de reproduction doit être introduite au plus tard six mois avant la date d'expiration de la validité de la certification du type de reproduction. La demande de renouvellement doit être introduite conformément à la procédure énoncée à l'annexe 6 du présent arrêté. ».

c) il est inséré un paragraphe 7 rédigé comme suit :

« § 7. Les reproductions de marque d'immatriculation doivent être conformes au type de reproduction certifié par le Ministre de la Mobilité ou son délégué.

Le fabricant des reproductions de marque d'immatriculation ou son représentant est responsable du respect des prescriptions techniques imposées par le Ministre de la Mobilité ou son délégué.

Le responsable du point de vente qui appose sur place l'inscription des caractères sur la reproduction des marques d'immatriculation est obligé de respecter les exigences qualitatives au niveau des dimensions et des dispositions de la reproduction finale. Il doit aussi respecter les dimensions et les dispositions des caractères.

Le fabricant des reproductions de marque d'immatriculation ou son représentant est responsable du respect de ces dispositions par les points de vente distribuant les reproductions des marques d'immatriculation qu'ils ont fait certifier.

Chaque fabricant s'engage à informer le Service Public Fédéral Mobilité et Transports quand un point de vente ne respecte pas les exigences qualitatives au niveau des dimensions et des dispositions des caractères ainsi que des inscriptions de caractères. » ;

d) Il est inséré un paragraphe 8 rédigé comme suit :

« § 8. Si le Ministre ou son délégué constate que des reproductions de marque d'immatriculation ne sont pas conformes au type certifié, il suspend la certification du type jusqu'à ce que les reproductions soient à nouveau conformes au type de reproduction certifié.

La suspension doit être notifiée par courrier recommandé au fabricant concerné ou son représentant.

La notification doit contenir le motif de la suspension.

Si le fabricant n'a pas remédié aux déficiences dans un délai de 6 mois maximum à dater de la notification visée à l'alinéa 2 du présent paragraphe, la certification du type de reproduction peut être retirée par le Ministre ou son délégué.

Le retrait de la certification du type de reproduction est notifié à l'intéressé par courrier recommandé signé par le Ministre ou son délégué. Dans les trente jours calendriers à dater de la notification du retrait de la certification du type de reproduction, l'intéressé peut, par courrier recommandé, introduire un recours auprès du Ministre ou son délégué.

3° De retro reflecterende film moet voorzien zijn van een kleurloos identificatieteken van de filmfabrikant en de fabrikant van de reproducties van de kentekenplaat of zijn vertegenwoordiger ;

4° De kentekenplaten hebben een vorm en afmetingen overeenkomstig bijlage 1, voor reproducties van kentekenplaten bedoeld in hoofdstuk III. De horizontale afstand tussen het midden van elk bord is 50 millimeter. De kentekenplaten hebben de vorm en afmetingen zoals gedefinieerd in bijlage 2 voor reproducties van kentekenplaten bedoeld in hoofdstuk IV. De horizontale afstand tussen het middelpunt van elk bord bedraagt 39,2 millimeter. De verticale afstand tot de boven- en onderkant van de plaat moet gelijk zijn;

5° Bij een aluminiumplaat worden óf de opschrift en de randen gestempeld met een reliëf van minstens 1 mm ten opzichte van de onderkant van de dragende plaat, óf worden de opschrift en de randen gedrukt.”;

b) er wordt een paragraaf 6 ingevoegd, luidende:

“§ 6. Het gecertificeerde type van reproductie wordt verleend voor een periode van 10 jaar, onverminderd de bepalingen van artikel 25 van dit besluit.

Deze certificatie van het type reproductie kan worden vernieuwd voor een periode van 10 jaar. In dit verband moet een aanvraag tot vernieuwing van de certificatie van het type reproductie worden ingediend binnen de termijn uiterlijk zes maanden vóór de vervaldatum van de geldigheid van de certificering van het type reproductie. Het verzoek tot vernieuwing moet worden ingediend volgens de procedure vermeld in bijlage 6 van dit besluit”.

c) er wordt een paragraaf 7 ingevoegd, luidende:

“§ 7. Reproducties van kentekenplaten moeten voldoen aan het type reproductie dat is gecertificeerd door de Federale Overheidsdienst Mobiliteit en Vervoer of zijn gemachtigde”.

De fabrikant van reproducties van kentekenplaten of zijn vertegenwoordiger is verantwoordelijk voor de naleving van de technische vereisten opgelegd door de Federale Overheidsdienst Mobiliteit en Vervoer of zijn gemachtigde.

De verantwoordelijke van het verkooppunt die ter plaatse de inschrijving van de karakters op de reproductie van de kentekenplaten aanbrengt, is verplicht de kwalitatieve vereisten te respecteren wat betreft de afmetingen en de schikking van de uiteindelijke reproductie. Hij moet ook de afmetingen en schikking van de karakters respecteren.

De fabrikant van reproducties van kentekenplaten of zijn vertegenwoordiger is verantwoordelijk voor de naleving van de bepalingen door verkooppunten die reproducties distribueren van kentekenplaten die zij hebben laten certificeren.

Elke fabrikant verbindt zich ertoe de Federale Overheidsdienst Mobiliteit en Vervoer in te lichten indien een verkooppunt niet voldoet aan de kwalitatieve vereisten met betrekking tot de grootte en de schikking van de karakters en het opschrift van de karakters.”;

d) Er wordt een paragraaf 8 ingevoegd, luidende:

“§ 8. Indien de Minister of zijn gemachtigde vaststelt dat de reproducties van de kentekenplaat niet conform zijn met het gecertificeerde type, schort deze de typecertificering op totdat de reproducties weer voldoen aan het gecertificeerde reproductietype.

De opschorting wordt per aangetekende brief medegedeeld aan de betrokken fabrikant of zijn vertegenwoordiger.

De kennisgeving bevat de reden voor de opschorting.

Indien de fabrikant geen maatregelen heeft genomen om de gebreken te verhelpen binnen een termijn van maximum 6 maanden vanaf de datum van de kennisgeving bedoeld in het tweede lid van deze paragraaf, kan de certificatie van het type reproductie worden ingetrokken door de Minister of zijn gemachtigde.

De belanghebbende wordt van de intrekking van de certificatie in kennis gesteld bij een door de Minister of diens gemachtigde ondertekende aangetekende brief. Binnen dertig kalenderdagen na de kennisgeving van de intrekking van de certificatie kan de belanghebbende bij aangetekende brief beroep aantekenen bij de Minister of zijn gemachtigde.

Le Ministre ou son délégué statue, dans les trente jours calendriers qui suivent la date de l'envoi visé à l'alinéa 5 du présent paragraphe, éventuellement après que l'intéressé ou son mandataire ait été entendu. Le recours n'est pas suspensif. » ;

e) Il est inséré un paragraphe 9 rédigé comme suit:

« § 9. Les personnes ou organismes, chargés par le Ministre ou par son délégué de l'inspection et du contrôle du respect du présent arrêté, ont accès aux locaux des fabricants de la reproduction et des points de vente.

Ils peuvent examiner tous les documents en rapport avec leur mission.

A la demande du Ministre ou de son délégué, le fabricant de la reproduction ou son représentant sont tenus de fournir tous les renseignements concernant l'application du présent arrêté.»

Art. 6. L'article 25 du même arrêté, remplacé par l'arrêté ministériel du 15 décembre 2019, est complété par un alinéa rédigé comme suit :

« En ce qui concerne les certifications des types de reproduction délivrées avant la date de publication de l'arrêté royal du 4 juillet 2025 modifiant le présent arrêté ministériel, la période de 10 ans de ces certifications, visée à l'article 24, § 6, commence à courir 10 jours après la publication au *Moniteur belge* de l'arrêté royal du 4 juillet 2025 modifiant le présent arrêté pour les certifications des types de reproduction délivrées antérieurement à cette date. »

Art. 7. - Dans l'annexe 5 de l'arrêté ministériel du 23 juillet 2001 précité, insérée par l'arrêté ministériel du 15 décembre 2019, les modifications suivantes sont apportées :

1° Dans le point 2°, intitulé « dimensions et vignettes », le point a) est remplacé par le point a) suivant :

a) « Sur la marque d'immatriculation rectangulaire et carrée (excepté la marque d'immatriculation moto) :

- hauteur = 39 mm ;

- largeur = 39 mm ;

- les coins des vignettes doivent être arrondis avec un rayon de 5 mm. » ;

2° Le point 9 est remplacé par le point suivant :

« 9) Vignettes vertes:

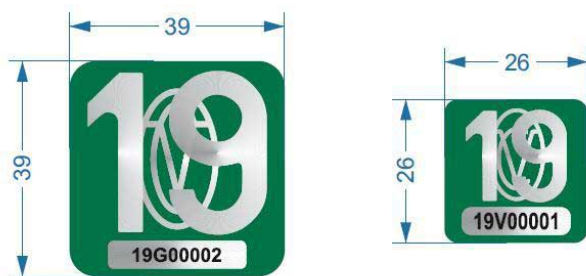

Art. 8. A l'arrêté ministériel du 23 juillet 2001 précité, il est inséré une annexe 6 énoncée à l'annexe 1^{re} du présent arrêté.

CHAPITRE 3. — Dispositions finales

Art. 9. Le Ministre qui a la Circulation routière dans ses attributions est chargé de l'exécution du présent arrêté.

Donné à Bruxelles, le 4 juillet 2025.

PHILIPPE

Par le Roi :

Le ministre de la Mobilité, du Climat et de la Transition
environnementale, chargé du Développement durable,

J.-L. CRUCKE

De minister of zijn gemachtigde neemt een beslissing binnen de dertig kalenderdagen na de datum bedoeld in lid 5 van deze paragraaf, eventueel nadat de belanghebbende of diens gemachtigde is gehoord. Het beroep heeft geen schorsende werking.”;

e) Er wordt een paragraaf 9 ingevoegd, luidende:

“§ 9. De personen of organismen die door de Minister of diens afgevaardigde belast zijn met de inspectie en de controle op de naleving van dit besluit, hebben toegang tot de lokalen van de fabrikanten van de reproductie en de verkooppunten.

Zij kunnen alle documenten met betrekking tot hun opdracht inzien.

Op verzoek van de Minister of zijn gemachtigde moet de reproductiefabrikant of zijn vertegenwoordiger alle informatie verstrekken betreffende de toepassing van dit besluit. ”.

Art. 6. Artikel 25 van hetzelfde besluit, vervangen bij het ministerieel besluit van 15 december 2019, wordt aangevuld met een paragraaf die als volgt luidt:

“Wat de certificatie van de type reproducties betreft die zijn afgegeven vóór de datum van bekendmaking van het koninklijk besluit van 4 juli 2025 tot wijziging van dit ministerieel besluit, begint de termijn van 10 jaar van deze certificaties, vermeld in artikel 24, § 6, te lopen 10 dagen na de bekendmaking in het *Belgisch Staatsblad* van het koninklijk besluit van 4 juli 2025 tot wijziging van dit besluit voor de certificatie van de type reproducties die vóór die datum zijn afgegeven.”.

Art. 7. In bijlage 5 van het voormelde ministerieel besluit van 23 juli 2001, ingevoegd door het ministerieel besluit van 15 december 2019, worden de volgende wijzigingen aangebracht :

1° In punt 2°, met als opschrift “afmetingen van de vignetten”, wordt punt a) vervangen door het volgende punt a):

a) “Op de rechthoekige en vierkante kentekenplaat (uitgezonderd de kentekenplaat voor motorfietsen):

- hoogte = 39 mm;

- breedte = 39 mm;

- de hoeken van de vignettes moeten afgerond zijn met een straal van 5 mm.”;

2° Punt 9 wordt vervangen door het volgende punt:

“9) Groene vignettes:

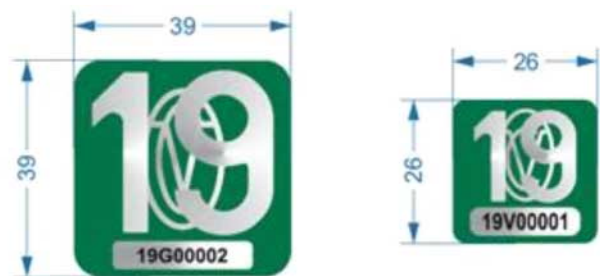

Art. 8. Aan voornoemd ministerieel besluit van 23 juli 2001 wordt een bijlage 6 ingevoegd, die is opgenomen in bijlage 1 bij dit besluit.

HOOFDSTUK 3. — Slotbepalingen

Art. 9. De Minister bevoegd voor het Wegverkeer is belast met de uitvoering van dit besluit.

Gegeven te Brussel, 4 juli 2025.

FILIP

Van Koningswege:

De minister van Mobiliteit, Klimaat en Ecologische Transitie,
belast met Duurzame Ontwikkeling,

J.-L. CRUCKE

ANNEXE 1^{re} de l'arrêté royal du 4 juillet 2025 modifiant l'arrêté royal du 20 juillet 2001 relatif à l'immatriculation de véhicules et l'arrêté ministériel du 23 juillet 2001 relatif à l'immatriculation de véhicules**ANNEXE 6****Prescriptions techniques auxquelles doivent répondre les reproductions de marque d'immatriculation et procédure à suivre en vue d'obtenir la certification d'un type de reproduction****1. Procédure à suivre pour introduire la demande de certification d'un type de reproduction****1.1. Demande de certification d'un type de reproduction**

§ 1^{er}. La demande de certification d'un type de reproduction est introduite auprès du Directeur général ou son délégué exerçant la direction des services du Service Public Fédéral Mobilité et Transports en charge de la Circulation routière.

Elle porte au minimum sur un type de reproduction de marque d'immatriculation.

§ 2. La demande est accompagnée des informations suivantes :

1° un échantillon par type de reproduction de marque d'immatriculation, avec inscription de caractères;

2° un dossier reprenant une description technique détaillée;

3° les résultats des tests, énumérés sous le point 2 de la présente annexe, effectués dans un laboratoire accrédité ISO 17 025 ;

§ 3. Le ministre ou son délégué délivre la certification du type de reproduction dans un délai de nonante jours calendriers à compter de la date à laquelle le fabricant ou son représentant a été averti du caractère complet de sa demande.

A défaut de décision relative à la certification du type de reproduction dans les nonante jours calendriers suivant la réception de la demande, l'approbation est présumée être accordée.

1.2. Modification d'un type de reproduction certifié

§ 1. La demande de modification d'un type de reproduction déjà certifié doit être introduite auprès du Directeur général ou son délégué exerçant la direction des services du Service Public Fédéral Mobilité et Transports en charge de la Circulation routière.

§ 2. Cette demande de modification doit être accompagnée des mêmes documents que ceux spécifiés sous le point 1.1., § 2 de la présente annexe.

§ 3. Le ministre ou son délégué délivre la modification de la certification du type de reproduction dans un délai de nonante jours calendriers à compter de la date à laquelle le fabricant ou son représentant a été averti du caractère complet de sa demande.

A défaut de décision dans les nonante jours calendriers suivant la réception de la demande, l'approbation est présumée être accordée.

1.3. Renouvellement de la certification du type de reproduction

§ 1^{er}. La demande de renouvellement doit être introduite au plus tard six mois avant la date d'expiration de la validité de la certification. La demande de renouvellement doit être introduite auprès du Directeur général ou son délégué exerçant la direction des services du Service Public Fédéral Mobilité et Transports en charge de la Circulation routière .

§ 2. La demande de renouvellement doit être accompagnée des mêmes documents que ceux spécifiés sous le point 1.1., § 2 de la présente annexe.

§ 3. Le ministre ou son délégué délivre le renouvellement de la certification du type de reproduction dans un délai de nonante jours calendriers à compter de la date à laquelle le requérant a été averti du caractère complet de sa demande.

A défaut de décision relative au renouvellement de la certification du type de reproduction dans les nonante jours calendriers suivant la réception de la demande, l'approbation est présumée être accordée.

2. Tests exigés

2.1. Tests effectués par la direction responsable de l'immatriculation des véhicules faisant partie du Directorate général Transport routier et Sécurité routière

- Vérification de la correspondance de la taille et de la disposition des caractères par rapport aux indications reprises dans l'annexe 1^{re} de l'arrêté ministériel du 23 juillet 2001 relatif à l'immatriculation de véhicules;

- Vérification de la correspondance du symbole européen par rapport au symbole décrit aux articles 3, 11, 18 et 24 de l'arrêté ministériel du 23 juillet 2001 relatif à l'immatriculation de véhicules.

2.2 Tests effectués par un laboratoire certifié ISO 17025

Les tests sont basés sur ceux décrits dans :

- la norme : ISO 7591 "Road vehicles - Retro reflective registration plates for motor vehicles and trailers - Specifications" de 1982;

- la norme : British Standard BS AU 145d de 1998 "Specification for Retroreflecting number plates";

- la norme française NF R14-336 de juillet 2006 "Plaques d'immatriculation rétro-réfléchissantes pour véhicules à moteur et leurs remorques - Spécifications".

Ils sont composés des vérifications décrites dans les points 2.2.1 à 2.2.11 ci-dessous.

2.2.1. Vérification de la correspondance des caractéristiques photométriques avec les spécifications reprises dans le tableau 1 de l'annexe 3 de l'arrêté ministériel du 23 juillet 2001 relatif à l'immatriculation de véhicules.

2.2.2. Vérification de la correspondance des caractéristiques colorimétriques avec les spécifications reprises dans le tableau 2 de l'annexe 3 de l'arrêté ministériel du 23 juillet 2001 relatif à l'immatriculation de véhicules.

Les coordonnées chromatiques des caractères doivent se situer à l'intérieur des limites définies ci-dessous.

2.2.3. Vérification de la correspondance des coordonnées chromatiques.

La couleur rouge doit se situer soit à l'intérieur des limites reprises dans le tableau 3 de l'annexe 3 de l'arrêté ministériel du 23 juillet 2001 relatif à l'immatriculation de véhicules, soit être le RAL 3003 avec une tolérance visuelle Delta E maximal de 4 (DELTA.E=4).

La couleur verte doit se situer soit à l'intérieur des limites reprises dans le tableau 3 de l'annexe 3 de l'arrêté ministériel du 23 juillet 2001 relatif à l'immatriculation de véhicules, soit être le RAL 6005 avec une tolérance visuelle Delta E maximal de 4 (DELTA.E=4).

La couleur blanche doit se situer à l'intérieur des limites reprises dans le tableau 3 de l'annexe 3 de l'arrêté ministériel du 23 juillet 2001 relatif à l'immatriculation de véhicules.

2.2.4. Reproductions utilisées pour les essais

Les reproductions, utilisées pour les essais, doivent être représentatives de la production actuelle. Toutes les plaques doivent être conditionnées, pendant 24 h, à $(23 \pm 6) ^\circ\text{C}$ et une humidité relative de $(50 \pm 10) \%$ avant de pouvoir être soumises aux essais.

2.2.5. Résistance à la chaleur

La plaque doit être exposée aux conditions suivantes dans l'ordre ci-dessous :

- 12 h consécutives à une température de $(65 \pm 2) ^\circ\text{C}$ avec une humidité relative de $(10 \pm 5) \%$;
- 1 h à une température de $(23 \pm 2) ^\circ\text{C}$ et $(50 \pm 10) \%$ d'humidité relative;
- 12 h consécutives à une température de $-20 ^\circ\text{C}$.

La plaque est examinée après une période de repos de 4 heures dans les conditions normales du laboratoire.

La plaque finie, soumise à l'essai conformément à l'essai décrit ici, ne doit pas montrer de craquelures ni de distorsions appréciables des surfaces.

2.2.6. Adhésion du film rétro-réfléchissant au support

L'adhésion de produits rétro-réfléchissants, appliqués ou collés, est vérifiée comme suit :

- les produits appliqués ne doivent pas pouvoir être détachés sans outil ou sans être endommagés ;
- après un délai d'attente de 24 heures, l'échantillon est conservé pendant un minimum d'une heure à une température de -20°C .

Le film est considéré comme ayant satisfait au test si, dans la minute après avoir retiré l'échantillon de la chambre froide, il est impossible d'enlever le film de son support en un seul morceau.

2.2.7. Résistance aux chocs

La plaque est conditionnée pendant 1 h à $23 \pm 5 ^\circ\text{C}$. Immédiatement après, l'échantillon est placé, face rétro-réfléchissante tournée vers le haut, sur un bloc de béton ou sur une plaque d'acier de 12,5 mm d'épaisseur. Ensuite, on laisse tomber une bille d'acier de 25 mm de diamètre d'une hauteur de 2 m sur une partie de l'échantillon.

La plaque finie, soumise à l'essai, ne doit pas se craqueler, ni le film rétro-réfléchissant se détacher de son support.

2.2.8. Résistance à la flexion

Après 60 secondes suivant les conditions de l'essai décrit en-dessous, la déflexion maximale ne doit pas dépasser 25 mm.

La plaque doit être positionnée conformément à la figure 1. Elle doit être fixée par un encastrement à une extrémité et libre de l'autre.

L'extrémité libre doit être à une distance de 80 mm à partir de la position encastrée.

A 10 mm de l'extrémité libre, une masse M doit être suspendue et attachée à un point situé sur l'axe longitudinal de la plaque. La masse totale (incluant la masse M, la suspension et son attache) doit être de 3 kg.

Un gabarit vertical doit être placé à l'extrémité de la plaque pour mesurer sa déflexion quand la masse de 3 kg est appliquée.

La plaque doit être conditionnée avant l'essai à une température de $20 \pm 2 ^\circ\text{C}$ pendant au moins 2 h.

Figure 1 – Essai de flexion - Disposition d'appareillage

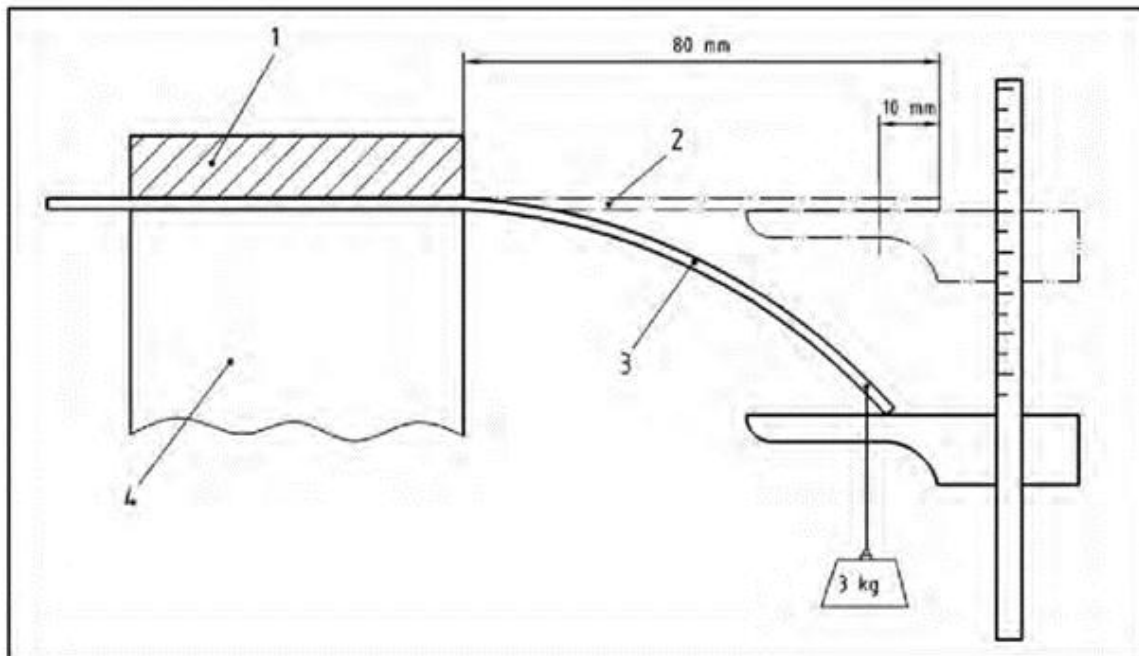

2.2.9. Résistance à l'eau

Immerger la plaque pendant 24 h consécutives dans l'eau dé-ionisée à $(23 \pm 5) ^\circ\text{C}$, puis laisser sécher pendant 48 h à température ambiante.

Après l'essai, la plaque ne doit pas présenter de signe de détérioration qui pourrait réduire son efficacité.

2.2.10. Résistance au brouillard salin

Exposer la plaque à l'action d'un brouillard salin pendant deux cycles de 22 h chacun, séparés par un intervalle de 2 h, à température ambiante pendant lequel on la laisse sécher.

Le brouillard salin doit être produit en pulvérisant, à une température de $(35 \pm 2) ^\circ\text{C}$, une solution saline obtenue en dissolvant 5 parties (m/m) de chlorure de sodium dans 95 parties (m/m) d'eau dé-ionisée.

Après cet essai, laver la plaque à l'eau, l'essuyer avec un chiffon et l'examiner.

La plaque soumise à l'essai ne doit pas présenter de corrosion qui pourrait réduire son efficacité.

2.2.11. Durabilité

Exposer la plaque à une source de radiations répondant aux dispositions de l'ISO 105-B02, pendant le temps nécessaire pour décolorer le Bleu standard n° 7 jusqu'au contraste n°4 de l'échelle de gris.

Après cet essai, le facteur de luminance ne doit pas être inférieur à 80 % des valeurs du tableau 2 de l'annexe 3.

Le coefficient de rétro-réflexion ne doit pas être inférieur à 50 % de la valeur donnée au tableau 1 de l'annexe 3, pour un angle d'éclairage de 5° et un angle de divergence de 0° 20'.

Vu pour être annexé à l'arrêté royal du 4 juillet 2025 modifiant l'arrêté royal du 20 juillet 2001 relatif à l'immatriculation de véhicules et l'arrêté ministériel du 23 juillet 2001 relatif à l'immatriculation de véhicules.

PHILIPPE

Par le Roi :

Le ministre de la Mobilité, du Climat et de la Transition environnementale,
chargé du Développement durable,

J.-L. CRUCKE

BIJLAGE 1 van het koninklijk besluit van 4 juli 2025 tot wijziging van het koninklijk besluit van 20 juli 2001 betreffende de inschrijving van voertuigen en het ministerieel besluit van 23 juli 2001 betreffende de inschrijving van voertuigen.

**Bijlage 6
Technische voorschriften waaraan de reproducties van de kentekenplaat moeten voldoen en procedure voor het verkrijgen van de certificatie van een type reproductie**

1. Procedure voor het indienen van de aanvraag tot certificatie van een type reproductie

1.1. Aanvraag tot certificatie van het type reproductie

§ 1. De aanvraag tot certificatie van een type reproductie wordt ingediend bij de Directeur-Generaal of zijn gemachtigde bevoegd voor het Wegverkeer bij de Federale Overheidsdienst Mobiliteit en Vervoer.

Ze heeft betrekking op minstens één type reproductie van de kentekenplaat.

§ 2. De aanvraag gaat vergezeld van de volgende gegevens:

1° een staal van elk type reproductie van de kentekenplaat, met opschrift van de karakters;

2° een dossier dat bestaat uit een gedetailleerde technische beschrijving;

3° de resultaten van de testen, vermeld in punt 2 van deze bijlage, uitgevoerd door een ISO 17 025 geaccrediteerd laboratorium;

§ 3. De Minister of zijn gemachtigde verleent de certificatie van het type reproductie binnen een termijn van negentig kalenderdagen vanaf de datum waarop de fabrikant of zijn vertegenwoordiger in kennis is gesteld dat diens aanvraag volledig is.

Bij gebrek aan een beslissing over de certificatie van het type reproductie binnen negentig kalenderdagen na ontvangst van de aanvraag tot certificatie, wordt de certificatie geacht te zijn verleend.

1.2. Wijziging van de certificatie van een type reproductie

§ 1. De aanvraag tot wijziging van een reeds gecertificeerd type reproductie moet worden ingediend bij de Directeur-Generaal of zijn gemachtigde bevoegd voor het Wegverkeer bij de Federale Overheidsdienst Mobiliteit en Vervoer.

§ 2. Deze aanvraag tot wijziging gaat vergezeld van dezelfde documenten als die vermeld in punt 1.1., § 2 van deze bijlage.

§ 3. De Minister of zijn gemachtigde geeft de wijziging van de certificatie van het type reproductie af binnen een termijn van negentig kalenderdagen vanaf de datum waarop de fabrikant of zijn vertegenwoordiger in kennis werd gesteld van het feit dat zijn aanvraag volledig was.

Bij gebrek aan een beslissing binnen negentig kalenderdagen na ontvangst van het verzoek, wordt de certificatie geacht te zijn verleend.

1.3. Vernieuwing van de certificatie van het type reproductie

§ 1. De aanvraag tot vernieuwing moet uiterlijk zes maanden vóór de vervaldatum van de geldigheid van de certificatie worden ingediend. Het verzoek tot hernieuwing moet worden ingediend bij de Directeur-Generaal of zijn gemachtigde bevoegd voor het Wegverkeer bij de Federale Overheidsdienst Mobiliteit en Vervoer.

§ 2. De aanvraag tot vernieuwing moet vergezeld gaan van dezelfde documenten als deze gespecificeerd onder punt 1.1., § 2 van deze bijlage.

§ 3. De Minister of zijn gemachtigde geeft de vernieuwing van de certificatie van het type reproductie uit binnen negentig kalenderdagen vanaf de datum waarop de aanvrager in kennis werd gesteld van het feit dat zijn aanvraag volledig was.

Bij gebrek aan een beslissing over de vernieuwing van de certificatie van het type reproductie binnen negentig kalenderdagen na ontvangst van de aanvraag tot certificatie, wordt de certificatie geacht te zijn verleend.

2. Vereiste tests

2.1. Tests uitgevoerd door de directie verantwoordelijk voor de inschrijving van voertuigen bij het Directoraat-generaal Wegvervoer en Verkeersveiligheid

- Keuring van de overstemming van de afmeting en de schikking van de karakters met de bepalingen opgenomen in bijlage 1 van het ministerieel besluit van 23 juli 2001 betreffende de inschrijving van voertuigen;

- Keuring van de overeenstemming van het Europese symbool met het symbool beschreven in de artikelen 3, 11, 18 en 24 van het ministerieel besluit van 23 juli 2001 betreffende de inschrijving van voertuigen.

2.2. Tests uitgevoerd door een ISO 17025 gecertificeerd laboratorium

De tests zijn gebaseerd op de tests die zijn beschreven in:

- de norm: ISO 7591 " Road vehicles - Retro reflective registration plates for motor vehicles and trailers - Specifications " uit 1982;

- de norm: British Standard BS AU 145d de 1998 "Specification for Retroreflecting number plates ";

- de Franse norm NF R14-336 van juli 2006 " Plaques d'immatriculation rétro-réfléchissantes pour véhicules à moteur et leurs remorques - Spécifications ".

Ze bestaan uit de keuringen beschreven in de punten 2.2.1 tot en met 2.2.11 hieronder.

2.2.1. Keuring van de overeenstemming van de fotometrische kenmerken met de specificaties opgenomen in tabel 1 van bijlage 3 van het ministerieel besluit van 23 juli 2001 betreffende de inschrijving van voertuigen

2.2.2. Keuring van de overeenstemming van de colorimetrische kenmerken met de specificaties opgenomen in tabel 2 van bijlage 3 van het ministerieel besluit van 23 juli 2001 betreffende de inschrijving van voertuigen.

De chromatische waarden van de karakters moeten binnen de hieronder gedefinieerde limieten vallen.

2.2.3. Keuring van de overeenstemming van de chromatische waarden.

De rode kleur moet zich bevinden binnen de grenzen vermeld in tabel 3 van bijlage 3 van het ministerieel besluit van 23 juli 2001 betreffende de inschrijving van voertuigen, of RAL 3003 zijn met een visuele deltatolerantie E van maximaal 4 (DELTA.E=4).

De groene kleur moet zich bevinden binnen de grenzen vermeld in tabel 3 van bijlage 3 van het ministerieel besluit van 23 juli 2001 betreffende de inschrijving van voertuigen, of RAL 6005 zijn met een visuele deltatolerantie E van maximaal 4 (DELTA.E=4).

De witte kleur moet zich bevinden binnen de grenzen vermeld in tabel 3 van bijlage 3 van het ministerieel besluit van 23 juli 2001 betreffende de inschrijving van voertuigen.

2.2.4. Reproducties gebruikt voor testen

De reproducties die worden gebruikt voor het testen moeten representatief zijn voor de huidige productie. Alle kentekenplaten moeten gedurende 24 uur worden geconditioneerd bij $(23 \pm 6)^\circ\text{C}$ en een relatieve vochtigheid van $(50 \pm 10)\%$ voordat ze aan tests kunnen worden onderworpen.

2.2.5. Hitteweerstand

De kentekenplaat moet in de onderstaande volgorde worden blootgesteld aan de volgende omstandigheden:

a) 12 opeenvolgende uren bij een temperatuur van $(65 \pm 2)^\circ\text{C}$ en een relatieve vochtigheid van $(10 \pm 5)\%$;

b) 1 uur bij een temperatuur van $(23 \pm 2)^\circ\text{C}$ en $(50 \pm 10)\%$ relatieve vochtigheid;

c) 12 opeenvolgende uren bij een temperatuur van -20°C .

De plaat wordt na een rustperiode van 4 uur onder normale laboratoriumomstandigheden onderzocht.

De afgewerkte plaat die is getest in overeenstemming met de hierin beschreven test mag geen waarneembare oppervlakteschuren of vervorming vertonen.

2.2.6. Hechting van de retroreflecterende film op de ondergrond

De hechting van aangebrachte of vastgehechte retroreflecterende producten wordt als volgt gecontroleerd:

- de aangebrachte producten mogen niet zonder gereedschap of zonder beschadiging losgemaakt kunnen worden;

- na een wachtperiode van 24 uur wordt het monster minimaal één uur bewaard bij een temperatuur van -20°C .

De film wordt geacht de test te hebben doorstaan als het binnen één minuut na het verwijderen van het monster uit de koelruimte onmogelijk is om de film in één stuk van de ondergrond te verwijderen.

2.2.7. Schokweerstand

De plaat wordt gedurende 1 uur bij $23^\circ\text{C} \pm 5^\circ\text{C}$ geconditioneerd. Direct daarna wordt het monster met de retroreflecterende zijde naar boven op een betonblok of op een 12,5 mm dikke staalplaat geplaatst. Vervolgens laat men een stalen kogel met een diameter van 25 mm vanaf een hoogte van 2 m op een deel van het monster vallen.

De afgewerkte plaat die aan de test wordt onderworpen, mag niet barsten en de retroreflecterende film mag niet zonder beschadiging van zijn ondergrond losgemaakt kunnen worden.

2.2.8. Buigweerstand

60 seconden na de hieronder beschreven testomstandigheden mag de maximale doorbuiging niet groter zijn dan 25 mm.

De kentekenplaat moet worden geplaatst overeenkomstig figuur 1. De plaat moet aan het ene uiteinde door een uitsparing worden bevestigd en aan het andere uiteinde vrij zijn.

Het vrije uiteinde moet zich op een afstand van 80 mm van de inbouwpositie bevinden.

Op 10 mm van het vrije uiteinde moet een massa M worden opgehangen en bevestigd aan een punt op de lengteas van de plaat. De totale massa (inclusief de massa M, de ophanging en de bevestiging ervan) moet 3 kg bedragen.

Een verticaal profiel moet worden geplaatst aan het uiteinde van de plaat om zo de doorbuiging te meten op het ogenblik dat de massa van 3 kg toegepast wordt.

De plaat moet vóór het testen gedurende ten minste 2 uur worden geconditioneerd bij een temperatuur van $20^{\circ}\text{C} \pm 2^{\circ}\text{C}$.

Figuur 1 – Buigtest - Opstelling van de apparatuur

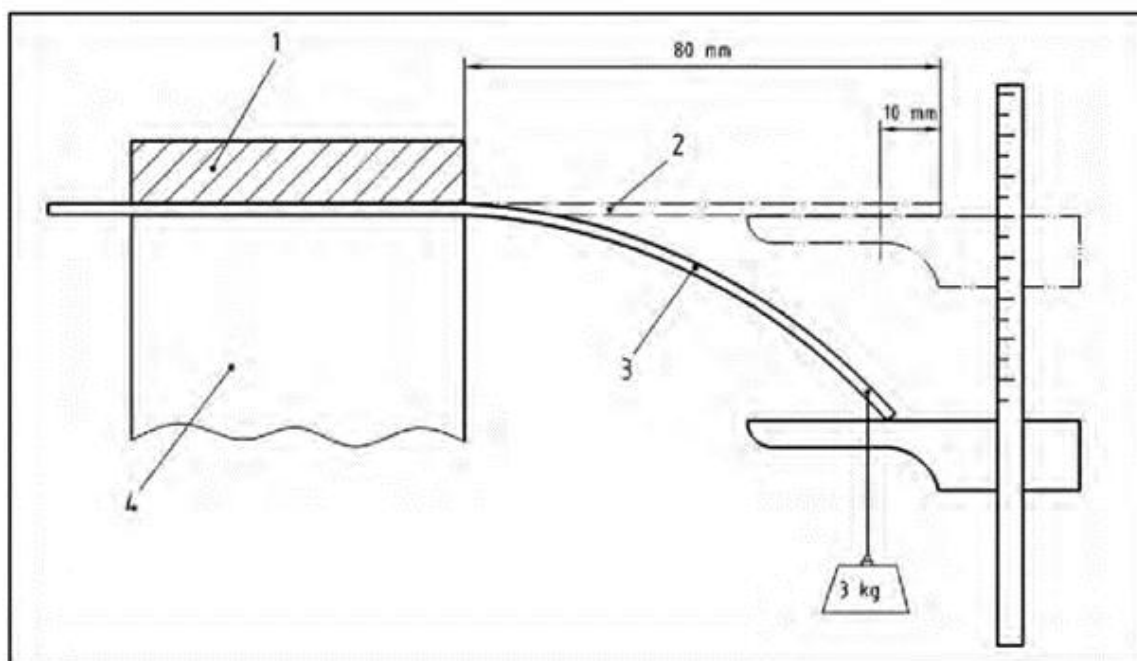

2.2.1. Weerstand tegen water

Dompel de plaat gedurende 24 opeenvolgende uren onder in geïoniseerd water van $(23 \pm 5)^{\circ}\text{C}$ en laat ze vervolgens 48 uur drogen bij kamertemperatuur.

Na de test mag de plaat geen tekenen van beschadiging vertonen die de effectiviteit ervan zouden kunnen verminderen.

2.2.2. Weerstand tegen zoutnevel

Stel de plaat bloot aan de werking van een zoutnevel gedurende twee cycli van elk 22 uur, gescheiden door een interval van 2 uur bij kamertemperatuur waarin de plaat kan drogen.

De zoutnevel wordt geproduceerd door bij een temperatuur van $(35 \pm 2)^{\circ}\text{C}$ een zoutoplossing te verstuiven die wordt verkregen door 5 delen (m/m) natriumchloride op te lossen in 95 delen (m/m) geïoniseerd water.

Was de plaat na deze test met water, veeg deze af met een doek en onderzoek de plaat.

De geteste plaat mag geen corrosie vertonen die de effectiviteit ervan zou kunnen verminderen.

2.2.3. Duurzaamheid

Stel de plaat bloot aan een stralingsbron die voldoet aan ISO 105-B02, gedurende de tijd die nodig is om standaardblauw nr. 7 op de grijschaal te laten verkleuren naar contrast nr. 4.

Na deze test mag de luminantiefactor niet lager zijn dan 80% van de waarden in tabel 2 van bijlage 3.

De retroreflectiecoëfficiënt mag niet minder bedragen dan 50% van de waarde in tabel 1 van bijlage 3, voor een belichtingshoek van 5° en een divergentiehoek van $0^{\circ} 20'$.

Gezien om te worden gevoegd bij het koninklijk besluit van 4 juli 2025 tot wijziging van het koninklijk besluit van 20 juli 2001 betreffende de inschrijving van voertuigen en het ministerieel besluit van 23 juli 2001 betreffende de inschrijving van voertuigen, betreffende de inschrijving van voertuigen.

FILIP

Van Koningswege:

De minister van Mobiliteit, Klimaat en Ecologische Transitie,
belast met Duurzame Ontwikkeling,

J.-L. CRUCKE

SERVICE PUBLIC FEDERAL SANTE PUBLIQUE,
SECURITE DE LA CHAINE ALIMENTAIRE
ET ENVIRONNEMENT

[C – 2025/005142]

2 JUILLET 2025. — Arrêté royal modifiant l'arrêté royal du 13 novembre 2011 fixant les rétributions et cotisations dues au Fonds budgétaire des matières premières et des produits et l'arrêté royal du 21 avril 2016 relatif à la notification des mélanges classés comme dangereux en raison de leurs effets sur la santé ou de leurs effets physiques au Centre national de prévention et de traitement des intoxications

PHILIPPE, Roi des Belges,

A tous, présents et à venir, Salut.

Vu le règlement (CE) n° 1272/2008 du Parlement européen et du Conseil du 16 décembre 2008 relatif à la classification, à l'étiquetage et à l'emballage des mélanges, l'article 45 ;

Vu la loi du 24 janvier 1977 relative à la protection de la santé des consommateurs en ce qui concerne les denrées alimentaires et les autres produits, l'article 10, alinéa 4 ;

Vu la loi du 21 décembre 1998 relative aux normes de produits ayant pour but la promotion de modes de production et de consommation durables et la protection de l'environnement, de la santé et des travailleurs, les articles 5, § 1^{er}, alinéa 1^{er}, 2°, modifié par la loi du 27 décembre 2004, et 20bis, § 1^{er}, alinéa 1^{er} et 5, inséré par l'article 16 de la loi du 28 mars 2003, remplacé par la loi programme du 9 juillet 2004, et modifié par la loi du 27 décembre 2004 et la loi du 10 septembre 2009 ;

Vu l'arrêté royal du 13 novembre 2011 fixant les rétributions et cotisations dues au Fonds budgétaire des matières premières et des produits ;

Vu l'arrêté royal du 21 avril 2016 relatif à la notification des mélanges classés comme dangereux en raison de leurs effets sur la santé ou de leurs effets physiques au Centre national de prévention et de traitement des intoxications ;

Vu l'avis du Conseil central de l'Economie, donné le 29 novembre 2024 ;

Vu l'avis du Conseil spécial consultatif de la Consommation, donné le 29 novembre 2024 ;

Vu l'avis du Conseil fédéral du Développement durable, donné le 29 novembre 2024 ;

Vu l'analyse d'impact de la réglementation réalisée conformément aux articles 6 et 7 de la loi du 15 décembre 2013 portant des dispositions diverses en matière de simplification administrative ;

Vu l'avis de l'inspecteur des Finances, donné le 1^{er} octobre 2024 ;

Vu l'Accord de la Secrétaire d'Etat au Budget, d.d. 14 janvier 2025 ;

Vu l'avis 77.550/3 du Conseil d'Etat, donné le 30 avril 2025, en application de l'article 84, § 1^{er}, alinéa 1^{er}, 2°, des lois sur le Conseil d'Etat, coordonnées le 12 janvier 1973 ;

Considérant l'arrêté royal du 25 novembre 1983 relatif à l'intervention de l'Etat au Centre national de prévention et de traitement des intoxications ;

Considérant l'arrêté royal du 7 septembre 2012 fixant la langue sur l'étiquette et sur la fiche de données de sécurité des mélanges, et désignant le Centre national de prévention et de traitement des intoxications en tant qu'organisme au sens de l'article 45 du règlement (CE) n° 1272/2008 ;

Sur la proposition du Ministre de la Santé publique, et sur l'avis des ministres qui en ont délibéré en Conseil,

Nous avons arrêté et arrêtons :

CHAPITRE I^{er}. — Modifications de l'arrêté royal du 13 novembre 2011 fixant les rétributions et cotisations dues au Fonds budgétaire des matières premières et des produits.

Article 1^{er}. Dans l'article 9 de l'arrêté royal du 13 novembre 2011 fixant les rétributions et cotisations dues au Fonds budgétaire des matières premières et des produits, remplacé par l'arrêté royal du 27 février 2019, les modifications suivantes sont apportées :

1° le paragraphe 1^{er} est remplacé comme suit :

“§ 1^{er}. Pour les déclarations d'un mélange dangereux au “Centre national de prévention et de traitement des intoxications”, effectuées conformément à l'article 45 du règlement (CE) n° 1272/2008 du Parlement européen et du Conseil du 16 décembre 2008 relatif à la

FEDERALE OVERHEIDSDIENST VOLKSGEZONDHEID,
VEILIGHEID VAN DE VOEDSELKETEN
EN LEEFMILIEU

[C – 2025/005142]

2 JULI 2025. — Koninklijk besluit tot wijziging van het koninklijk besluit van 13 november 2011 tot vaststelling van de retributies en bijdragen verschuldigd aan het Begrotingsfonds voor de grondstoffen en de producten en het koninklijk besluit van 21 april 2016 inzake kennisgeving van mengsels die als gevaarlijk worden ingedeeld wegens hun gevolgen voor de gezondheid of hun fysische effecten aan het Nationaal centrum ter voorkoming en behandeling van intoxicaties

FILIP, Koning der Belgen,

Aan allen die nu zijn en hierna wezen zullen, Onze Groet.

Gelet op de verordening (EG) nr. 1272/2008 van het Europees Parlement en de Raad van 16 december 2008 betreffende de indeling, etikettering en verpakking van mengsels, artikel 45 ;

Gelet op de wet van 24 januari 1977 betreffende de bescherming van de gezondheid van de verbruikers op het stuk van de voedingsmiddelen en andere producten, artikel 10, vierde lid ;

Gelet op de wet van 21 december 1998 betreffende de productnormen ter bevordering van duurzame productie en consumptiepatronen en ter bescherming van het leefmilieu, de volksgezondheid en de werknemers, artikelen 5, § 1, eerste lid, 2°, gewijzigd bij de wet van 27 december 2004, en 20bis, § 1, eerste en vijfde lid, ingevoegd door artikel 16 van de wet van 28 maart 2003, vervangen bij de programwet van 9 juli 2004, en gewijzigd bij de wetten van 27 december 2004 en 10 september 2009 ;

Gelet op het koninklijk besluit van 13 november 2011 tot vaststelling van de retributies en bijdragen verschuldigd aan het Begrotingsfonds voor de grondstoffen en de producten ;

Gelet op het koninklijk besluit van 21 april 2016 inzake kennisgeving van mengsels die als gevaarlijk worden ingedeeld wegens hun gevolgen voor de gezondheid of hun fysische effecten aan het Nationaal centrum ter voorkoming en behandeling van intoxicaties ;

Gelet op het advies van de Centrale Raad voor het Bedrijfsleven, gegeven op 29 november 2024 ;

Gelet op het advies van de Bijzondere Raadgevende Commissie voor het Verbruik, gegeven op 29 november 2024 ;

Gelet op het advies van de Federale Raad voor Duurzame Ontwikkeling, gegeven op 29 november 2024 ;

Gelet op de impactanalyse van de regelgeving, uitgevoerd overeenkomstig artikelen 6 en 7 van de wet van 15 december 2013 houdende diverse bepalingen inzake administratieve vereenvoudiging ;

Gelet op het advies van de inspecteur van Financiën, gegeven op 1 oktober 2024 ;

Gelet op de akkoordbevinding van de Staatssecretaris voor Begroting, d.d. 14 januari 2025 ;

Gelet op het advies 77.550/3 van de Raad van State, gegeven op 30 april 2025, met toepassing van artikel 84, eerste lid, 2°, van de wetten op de Raad van State, gecoördineerd op 12 januari 1973 ;

Overwegende het koninklijk besluit van 25 november 1983 betreffende Rijkstegemoetkoming aan het Nationaal centrum ter voorkoming en behandeling van intoxicaties ;

Overwegende het koninklijk besluit van 7 september 2012 tot vaststelling van de taal op het etiket en op het veiligheidsinformatieblad van mengsels, en tot aanwijzing van het Nationaal Centrum ter voorkoming en behandeling van intoxicaties als orgaan bedoeld in artikel 45 van verordening (EG) nr. 1272/2008 ;

Op de voordracht van de Minister van Volksgezondheid, en op het advies van de in Raad vergaderde ministers,

Hebben Wij besloten en besluiten Wij:

HOOFDSTUK I. — Wijzigingen van het koninklijk besluit van 13 november 2011 tot vaststelling van de retributies en bijdragen verschuldigd aan het Begrotingsfonds voor de grondstoffen en de producten.

Artikel 1. In artikel 9 van het koninklijk besluit van 13 november 2011 tot vaststelling van de retributies en bijdragen verschuldigd aan het Begrotingsfonds voor de grondstoffen en de producten, vervangen bij het koninklijk besluit van 27 februari 2019, worden volgende wijzigingen aangebracht :

1° paragraaf 1 wordt vervangen als volgt :

“§ 1. Voor de aangiften van een gevaarlijk mengsel aan het “Nationaal centrum ter voorkoming en behandeling van intoxicaties”, in de zin van artikel 45 van Verordening (EG) nr. 1272/2008 van het Europees Parlement en de Raad van 16 december 2008 betreffende de indeling,

classification, à l'étiquetage et à l'emballage des substances et des mélanges, il incombe à la personne qui effectue la déclaration de payer une rétribution au Fonds budgétaire des matières premières et des produits. Le montant de cette rétribution annuelle est déterminé sur base des critères établis dans le tableau.

etikettering en verpakking van stoffen en mengsels, dient door de persoon die de aangifte doet een retributie te worden betaald aan het Begrotingsfonds voor de grondstoffen en de producten. Het bedrag van deze jaarlijkse retributie wordt bepaald op basis van de in de tabel vastgelegde criteria.

Nombre de mélanges déclarés annuellement par opérateur	Rétribution annuelle (en EUR)	Aantal jaarlijks door de marktdeelnemer aangegeven mengsels	Jaarlijkse retributie (in EUR)
1-5	0	1-5	0
6-20	500	6-20	500
21-75	1000	21-75	1000
76-100	2000	76-100	2000
101-250	3000	101-250	3000
251-500	5000	251-500	5000
501-1000	7000	501-1000	7000
1001-2000	10000	1001-2000	10000
2001-5000	15000	2001-5000	15000
5001-10000	20000	5001-10000	20000
>10000	40000	>10000	40000

La rétribution est calculée en fonction du nombre de mélanges déclarés annuellement par l'opérateur visé à l'article 45, 1^{ter} ou 1^{quater}, du règlement (CE) n° 1272/2008. La rétribution est due à partir de l'année qui suit la déclaration et est acquittée sur base de la facture établie par l'administration. Elle est automatiquement majorée de 20% si elle n'a pas été enregistrée au compte du Fonds budgétaire des matières premières et des produits à la date d'échéance du premier rappel de paiement envoyé par l'administration." ;

2° le paragraphe 2 est remplacé comme suit :

"§ 2. En cas de modification de la composition d'un mélange dangereux nécessitant une mise à jour de la déclaration en vertu de l'annexe VIII, partie B, du règlement (CE) n° 1272/2008, le mélange sera considéré comme un nouveau mélange et la rétribution devra également être payée par le déclarant visé au paragraphe 1^{er}, alinéa 1^{er}."

3° les paragraphes 3, 4 et 5 sont abrogés.

CHAPITRE II. — *Modifications de l'arrêté royal du 21 avril 2016 relatif à la notification des mélanges classés comme dangereux en raison de leurs effets sur la santé ou de leurs effets physiques au Centre national de prévention et de traitement des intoxications.*

Art. 2. Dans l'article 2 de l'arrêté royal du 21 avril 2016 relatif à la notification des mélanges classés comme dangereux en raison de leurs effets sur la santé ou de leurs effets physiques au Centre national de prévention et de traitement des intoxications, les modifications suivantes sont apportées :

1° le paragraphe 1^{er} est remplacé comme suit :

" § 1^{er}. La transmission des informations conformément à l'article 45 et à l'annexe VIII du règlement (CE) n° 1272/2008 au Centre national de prévention et de traitement des intoxications a lieu au plus tard quarante-huit heures avant la mise sur le marché d'un mélange. "

2° le paragraphe 2 est abrogé ;

3° le paragraphe 3 est remplacé comme suit :

" § 3. Le Centre national de prévention et de traitement des intoxications communique au Service Inspection du Service public fédéral Santé publique, Sécurité de la Chaîne alimentaire et Environnement, les informations visées à l'article 45 et à l'annexe VIII du règlement (CE) n° 1272/2008 demandées par ce service pour mener à bien ses missions. "

4° l'article est complété d'un paragraphe 4 rédigé comme suit :

" § 4. Le Centre national de prévention et de traitement des intoxications communique au Service public fédéral Santé publique, Sécurité de la Chaîne alimentaire et Environnement, Direction générale Environnement, Service Maîtrise des Risques de Substances chimiques, un relevé annuel comprenant la liste des produits pour lesquels les informations visées à l'article 45 et à l'annexe VIII du règlement (CE) n° 1272/2008 ont été fournies et de leurs déclarants. Ce relevé contient les informations requises sur les déclarations pour le marché belge pour la facturation des rétributions prévues à l'article 9 de l'arrêté royal du 13 novembre 2011 fixant les rétributions et cotisations dues au Fonds

De retributie wordt berekend in functie van het aantal mengsels dat jaarlijks wordt aangegeven door de marktdeelnemer bedoeld in artikel 45, 1^{ter} of 1^{quater}, van de verordening (EG) nr. 1272/2008. De retributie is verschuldigd vanaf het jaar volgend op de aangifte en wordt uitbetaald op basis van de door de administratie opgestelde factuur. Zij wordt automatisch verhoogd met 20% als zij niet is geregistreerd op de rekening van het Begrotingsfonds voor Grondstoffen en Producten op de vervalddag van de eerste betalingsherinnering die door de administratie is verzonden. "

2° paragraaf 2 wordt vervangen als volgt :

"§ 2. In geval van wijziging van de samenstelling van een gevaarlijk mengsel waarvoor een actualisatie van de aangifte krachtens bijlage VIII, deel B, van verordening (EG) nr. 1272/2008 nodig is, wordt het mengsel als een nieuw mengsel beschouwd en wordt de retributie eveneens betaald door de aangever bedoeld in paragraaf 1, eerste lid. "

3° de paragrafen 3, 4 en 5 worden opgeheven.

HOOFDSTUK II. — *Wijzigingen van het koninklijk besluit van 21 april 2016 inzake kennisgeving van mengsels die als gevaarlijk worden ingedeeld wegens hun gevolgen voor de gezondheid of hun fysische effecten aan het Nationaal centrum ter voorkoming en behandeling van intoxicaties.*

Art. 2. In artikel 2 van het koninklijk besluit van 21 april 2016 inzake kennisgeving van mengsels die als gevaarlijk worden ingedeeld wegens hun gevolgen voor de gezondheid of hun fysische effecten aan het Nationaal centrum ter voorkoming en behandeling van intoxicaties, worden volgende wijzigingen aangebracht :

1° paragraaf 1 wordt vervangen als volgt :

" § 1. Het verstrekken van de informatie overeenkomstig artikel 45 van en bijlage VIII bij verordening (EG) nr. 1272/2008 aan het Nationaal Centrum ter voorkoming en behandeling van intoxicaties gebeurt ten laatste achtenveertig uren voor het in de handel brengen van een mengsel. "

2° paragraaf 2 wordt opgeheven ;

3° paragraaf 3 wordt vervangen als volgt :

" § 3. Het Nationaal centrum ter voorkoming en behandeling van intoxicaties deelt de in artikel 45 van en bijlage VIII bij verordening (EG) nr. 1272/2008 bedoelde gegevens mee aan de Dienst Inspectie van de Federale Overheidsdienst Volksgezondheid, Veiligheid van de Voedselketen en Leefmilieu, die door deze dienst worden opgevraagd om haar taken te kunnen uitvoeren. "

4° het artikel wordt aangevuld met een paragraaf 4, luidend als volgt :

" § 4. Het Nationaal Centrum voor de preventie en behandeling van vergiftiging bezorgt de Federale Overheidsdienst Volksgezondheid, Veiligheid van de Voedselketen en Leefmilieu, Directoraat-generaal Leefmilieu, Dienst Risicobeheersing van Chemische Stoffen, een jaarlijkse overzicht, met inbegrip van de lijst van de producten waarvoor de in artikel 45 van en bijlage VIII bij verordening (EG) nr. 1272/2008 bedoelde informatie is verstrekt en de aangevers ervan. Dit overzicht bevat voor de aangiften voor de Belgische markt de informatie die nodig is voor de facturatie van de vergoedingen voorzien in artikel 9 van het koninklijk besluit van 13 november 2011 tot

budgetaire des matières premières et des produits, dans le format déterminé par le Service public fédéral Santé publique, Sécurité de la Chaîne alimentaire et Environnement. Le relevé est communiqué au Service public fédéral Santé publique, Sécurité de la Chaîne alimentaire et Environnement au plus tard le 31 janvier de l'année suivant l'année faisant l'objet du relevé.”

Art. 3. L'article 3 du même arrêté est remplacé comme suit :

“Art. 3. Une copie de la preuve de la transmission au Centre national de prévention et de traitement des intoxications et une copie des informations transmises sont conservées par le déclarant dans le dossier relatif au mélange conformément à l'article 49 du règlement (CE) n° 1272/2008.”

Art. 4. Dans l'article 4 du même arrêté, les mots “données visées à l'article 2, § 2, 2°,” sont remplacés par les mots “données visées à l'article 45 et à l'annexe VIII du règlement (CE) n° 1272/2008”.

CHAPITRE III. — Dispositions finales.

Art. 5. L'article 1^{er} entre en vigueur au 1^{er} janvier 2027 pour les déclarations effectuées à partir du 1^{er} janvier 2026.

Art. 6. Le Ministre qui a la Santé publique dans ses attributions est chargé de l'exécution du présent arrêté.

Donné à Bruxelles, le 2 juillet 2025.

PHILIPPE

Par le Roi :

Le Ministre de la Santé publique,
F. VANDENBROUCKE

vaststelling van de vergoedingen en bijdragen verschuldigd aan het Begrotingsfonds voor Grondstoffen en Producten, in het formaat bepaald door de Federale Overheidsdienst Volksgezondheid, Veiligheid van de Voedselketen en Leefmilieu. Het overzicht wordt uiterlijk op 31 januari van het jaar dat volgt op het jaar waarop het overzicht betrekking heeft, aan de Federale Overheidsdienst Volksgezondheid, Veiligheid van de Voedselketen en Leefmilieu toegezonden.”

Art. 3. Artikel 3 van hetzelfde besluit wordt vervangen als volgt :

“Art. 3. Een kopie van het bewijs van verzending aan het Nationaal centrum ter voorkoming en behandeling van intoxicaties en een kopie van de overgemaakte informatie worden door de aangever bewaard in het dossier met betrekking tot het mengsel overeenkomstig artikel 49 van verordening (EG) nr. 1272/2008.”

Art. 4. In artikel 4 van hetzelfde besluit worden de woorden “de in artikel 2, § 2, 2°, bedoelde gegevens” vervangen door de woorden “de in artikel 45 van en bijlage VIII bij verordening (EG) nr. 1272/2008 bedoelde gegevens”.

HOOFDSTUK III. — Slotbepalingen.

Art. 5. Artikel 1 treedt in werking op 1 januari 2027, voor de vanaf 1 januari 2026 uitgevoerde aangiften.

Art. 6. De Minister bevoegd voor Volksgezondheid is belast met de uitvoering van dit besluit.

Gegeven te Brussel, 2 juli 2025.

FILIP

Van Koningswege:

De Minister van Volksgezondheid,
F. VANDENBROUCKE

SERVICE PUBLIC FEDERAL JUSTICE

[C – 2025/005502]

10 JUILLET 2025. — Arrêté royal fixant pour le premier semestre 2025 le montant attribué à l'Institut pour l'égalité des femmes et des hommes pour la réalisation du projet « Gender and work of the Federal State (BE-C[C42]-I[I-410]) », définis dans le Plan national pour la Reprise et la Résilience

PHILIPPE, Roi des Belges,
A tous, présents et à venir, Salut.

Vu les articles 121 à 124 de la loi du 22 mai 2003 portant organisation du budget et de la comptabilité de l'Etat fédéral ;

Vu l'article 91 de la loi-programme du 20 décembre 2020 ;

Vu la loi de finances du 20 décembre 2024 pour l'année budgétaire 2025,

Vu la loi du 25 mars 2025 ouvrant des crédits provisoires pour les mois d'avril, mai et juin 2025 ;

Vu l'arrêté royal du 20 mai 2022 relatif au contrôle administratif, budgétaire et de gestion ;

Considérant la décision d'exécution du Conseil Européen du 8 décembre 2023 (et son annexe) modifiant la décision d'exécution du 13 juillet 2021 relative à l'approbation de l'évaluation du plan pour la reprise et la résilience pour la Belgique ;

Considérant l'importance de mettre en œuvre rapidement le projet repris dans le Plan national pour la Reprise et la Résilience approuvé au Conseil des ministres du 22 décembre 2023 ainsi que les mesures de prévention, détection, correction des risques de fraude, corruption, conflit d'intérêts et double financement ;

Vu le règlement (UE) 2021/241 du 12 février 2021 du Parlement européen et du Conseil établissant la facilité pour la reprise et la résilience comme adapté par le règlement (UE) 2024/795 du Parlement européen et du Conseil du 29 février 2024 ;

FEDERALE OVERHEIDSDIENST JUSTITIE

[C – 2025/005502]

10 JULI 2025. — Koninklijk besluit tot vaststelling voor het eerste semester 2025 van het bedrag toegewezen aan het Instituut voor gelijkheid tussen vrouwen en mannen voor de verwezenlijking van het project « Gender and work of the Federal State (BE-C[C42]-I[I-410]) », zoals omschreven in het Nationaal Plan voor Herstel en Veerkracht

FILIP, Koning der Belgen,
Aan allen die nu zijn en hierna wezen zullen, Onze Groet.

Gelet op artikelen 121 tot 124 van de wet van 22 mei 2003 houdende organisatie van de begroting en van de comptabiliteit van de federale Staat;

Gelet op artikel 91 van de programmawet van 20 december 2020;

Gelet op de financiewet van 20 december 2024 voor het begrotingsjaar 2025,

Gelet op de wet van 25 maart 2025 tot opening van voorlopige kredieten voor de maanden april, mei en juni 2025;

Gelet op het koninklijk besluit van 20 mei 2022 betreffende de administratieve, begrotings- en beheerscontrole;

Overwegende de uitvoeringsbeslissing van de Europese Raad van 8 december 2023 (en diens bijlage) tot wijziging van het uitvoeringsbesluit van 13 juli 2021 betreffende de goedkeuring van de beoordeling van het herstel- en veerkrachtplan voor België;

Overwegende het belang van een snelle uitvoering van het project dat is opgenomen in het door de Ministerraad van 22 december 2023 goedgekeurde Nationaal Plan voor Herstel en Veerkracht betreffende de investeringen evenals maatregelen om de risico's van fraude, corruptie, belangenconflicten en dubbele financiering te voorkomen, op te sporen en te corrigeren;

Gelet op Verordening (EU) 2021/241 van 12 februari 2021 van het Europees Parlement en de Raad tot instelling van de herstel- en veerkrachtfaciliteit zoals aangepast in Verordening (EU) 2024/795 van het Europees Parlement en de Raad van 29 februari 2024;

Vu l'avis de l'Inspecteur des Finances, donné le 25 avril 2025 ;

Sur la proposition du Ministre de l'Égalité des chances ;

Nous avons arrêté et arrêtons :

Article 1^{er}. Il est alloué à l'Institut pour l'égalité des femmes et des hommes, Place Victor Horta 40, 1060 Bruxelles, numéro BCE 0873-091-753, une subvention de 424.992 euros au maximum pour couvrir les dépenses (T.V.A. excl.) liées à la réalisation du projet « Gender and work of the Federal State (BE-C[C42]-I[I-410]) » dans le cadre de la Facilité pour la reprise et la résilience.

Art. 2. Les montants visés à l'article 1^{er} seront imputés dans les limites des crédits disponibles à charge des crédits d'engagement de l'allocation de base 06.41.14.41.40.44 (hors T.V.A.) du Budget général des dépenses de l'année budgétaire 2025.

Art. 3. § 1^{er}. La subvention prévue sur les crédits de liquidation sera versée au bénéficiaire sur présentation d'une déclaration de créance moyennant la production de pièces justificatives attestant la matérialité et le montant des charges déclarées. Cette demande et les pièces justificatives doivent être validées au préalable par le commissaire du gouvernement compétent.

§ 2. La conformité et la pleine réalisation des jalons/cibles et l'obligation de résultat, sont des obligations et conditions pour l'octroi de la subvention. En cas de réalisation inacceptable, incomplète ou non conforme, les coûts qui en résultent ne seront pas subventionnés voire récupérés le cas échéant.

§ 3. La mise en œuvre de mesures appropriées pour protéger les intérêts financiers de l'Union et veiller à ce que l'utilisation des fonds dans le cadre des mesures soutenues par la facilité respecte le cadre juridique belge et européen, en particulier en ce qui concerne la prévention, la détection et la correction de la fraude, de la corruption et des conflits d'intérêts comme mentionné à l'article 22 du Règlement européen (EU) 2021/241 sont des obligations et conditions pour l'octroi de la subvention.

§ 4. En cas de fraude, corruption, conflits d'intérêt et double financement portant atteinte aux intérêts financiers de l'Union, la subvention sera réduite en tout ou en partie. Pour déterminer le montant du recouvrement et de la réduction, ou du montant faisant l'objet du remboursement anticipé, l'Etat respecte le principe de proportionnalité et tient compte de la gravité de la fraude, de la corruption et du conflit d'intérêts portant atteinte aux intérêts financiers de l'Union, ou du manquement à une obligation. A ce titre, il sera notamment tenu compte des orientations de la Commission européenne pour la détermination des corrections financières à appliquer en cas de non-respect des règles en matière de marchés publics.

Art. 4. Le protocole, conclu en date du 6 décembre 2022, entre l'Institut pour l'égalité des femmes et des hommes et la Secrétaire d'Etat qui a l'égalité des genres dans ses attributions, spécifiant les modalités de mise en œuvre, de collaboration entre les parties, de sanctions, de réclamation, de rapportages et les obligations du bénéficiaire dans le cadre de la Facilité pour la reprise et la résilience, reste d'application.

Art. 5. Le présent arrêté produit ses effets à la date de sa signature.

Art. 6. Le ministre ayant l'Égalité des chances dans ses attributions est chargé de l'exécution du présent arrêté.

Donné à Bruxelles, le 10 juillet 2025.

PHILIPPE

Par le Roi :

Le Ministre de l'Égalité des chances,
R. BEENDERS

Gelet op het advies van de Inspectie van Financiën, gegeven op 25 april 2025;

Op de voordracht van de Minister van Gelijke kansen;

Hebben Wij besloten en besluiten Wij:

Artikel 1. Er wordt aan het Instituut voor de gelijkheid van vrouwen en mannen, Victor Hortaplein 40, 1060 Brussel, KBO-nummer 0873-091-753, toegekend een subsidie van maximaal 424.992 euros ter dekking van de kosten (excl. btw) die gepaard gaan met de verwezenlijking van het project « Gender and work of the Federal State (BE-C[C42]-I[I-410]) » in het kader van de Faciliteit voor herstel en veerkracht.

Art. 2. De in artikel 1 bedoelde bedragen zullen worden aangerekend binnen de grenzen van de beschikbare kredieten ten laste van de vastleggingskredieten van de basisallocatie 06.41.14.41.40.44 (exclusief btw) van de Algemene uitgavenbegroting van het begrotingsjaar 2025.

Art. 3. § 1. De op de vereffeningskredieten voorziene toelage wordt aan de begunstigde overgemaakt op voorlegging van een schuldvordering en bewijsstukken die de materialiteit en het bedrag van de opgegeven lasten staven. Deze schuldvordering en bewijsstukken dienen voorafgaand gevalideerd te worden door de bevoegde regeringscommissaris.

§ 2. De conformiteit en de volledige verwezenlijking van de mijlpalen/doelen en de resultaatsverbintenis zijn een verplichting en een voorwaarde voor de toekenning van de toelage. In geval van een onaanvaardbare, onvolledige of niet-conforme uitvoering zullen de eruit voortvloeiende kosten niet gesubsidieerd, of desgevallend teruggevorderd worden.

§ 3. De verwezenlijking van gepaste maatregelen om de financiële belangen van de Unie te beschermen en erover waken dat het gebruik van de fondsen in het kader van de door de facilité ondersteunde maatregelen het Belgisch en Europees juridisch kader respecteren, in het bijzonder wat de preventie, de opsporing en de bestrijding van de fraude, de corruptie en de belangenconflicten in artikel 22 van het Europees reglement (EU) 2021/241 betreft, vormt een verplichting en een voorwaarde voor de toekenning van de toelage.

§ 4. In geval van fraude, corruptie, belangenconflicten en dubbele financiering ten nadele van de financiële belangen van de Unie wordt de subsidie in haar geheel of gedeeltelijk verminderd. Bij de vaststelling van het bedrag van de terugvordering en de verlaging, of van het bedrag dat vroegtijdig moet worden terugbetaald, neemt de staat het evenredigheidsbeginsel in acht en houdt hij rekening met de ernst van de fraude, de corruptie en de belangenconflicten die de financiële belangen van de Unie schaden, of met de niet-nakoming van een verplichting. Bij het vaststellen van de toe te passen financiële correcties zal rekening worden gehouden met de richtlijnen van de Europese Commissie voor het bepalen van de financiële correcties die moeten worden toegepast in geval van niet-naleving van de regels inzake overheidsopdrachten.

Art. 4. Het protocol, afgesloten op 6 december 2022, tussen het Instituut voor de gelijkheid van vrouwen en mannen en de Staatssecretaris bevoegd voor gendergelijkheid dat de uitvoeringsmodaliteiten, de samenwerking tussen de partijen, de sancties, de aanvraag, de rapportering en de verplichtingen van de begunstigde in het kader van de herstel - en veerkrachtfaciliteit regelt, blijft van toepassing.

Art. 5. Dit besluit wordt van kracht met ingang van zijn ondertekening.

Art. 6. De minister die bevoegd is voor Gelijke Kansen is belast met de uitvoering van dit besluit.

Gegeven te Brussel, 10 juli 2025.

FILIP

Van Koningswege:

De Minister van Gelijke Kansen,
R. BEENDERS

SERVICE PUBLIC FEDERAL JUSTICE

[C – 2025/005508]

13 JUILLET 2025. — Arrêté royal portant sur l'octroi d'un subside à l'asbl «Limburg Pride vzw» pour couvrir certains frais liés au projet «Limburg Pride 2025»

PHILIPPE, Roi des Belges,
A tous, présents et à venir, Salut.

Vu la loi du 22 mai 2003 portant organisation du budget et de la comptabilité de l'État fédéral, notamment les articles 121 à 124 ;

Vu la loi du 30 juin 2025 contenant le budget général des dépenses pour l'année budgétaire 2025, à la section 12 – SPF Justice, programme 58/5 - Diversité, Interculturalité et Égalité des chances;

Vu l'arrêté royal du 20 mai 2022 relatif au contrôle administratif, budgétaire et de gestion ;

Vu l'avis de l'Inspecteur des Finances, donné le 8 juillet 2025 ;

Considérant qu'un crédit d'un million neuf cent soixante-six mille euros (1.966.000) est inscrit à la division organique 12.58.52, programme d'activité 58/5, allocation de base 33.00.41 du budget administratif du SPF Justice pour l'année budgétaire 2025 ;

Sur la proposition du Ministre de l'Égalité des Chances ;

Nous avons arrêté et arrêtons :

Article 1^{er}. Une subvention de 10.000,00 euros est octroyée à «Limburg Pride», dont le siège est établi Hellingstraat 41, 3620 Lanaken, (numéro d'entreprise BE0804.474.448 et numéro de compte IBAN BE64 7340 7199 7752).

La subvention est accordée à "Limburg Pride" afin de soutenir la réalisation de "Limburg Pride 2025".

Le projet vise à rendre la communauté LGBTI+ du Limbourg belge visible et audible à travers une plateforme inclusive et fédératrice. Par le biais d'un événement Pride, d'activités éducatives culturelles et de sensibilisation, l'organisation promeut l'acceptation et l'égalité. Le projet vise à contribuer à la réalisation de l'activité suivante: «Limburg Pride 2025». Celle-ci est organisée le 13 juillet 2025.

Art. 2. § 1^{er}. Le subside visé à l'article 1^{er} est à charge du programme d'activité 58/5, allocation de base 33.00.41, de la division organique 12.58.52 du budget administratif du SPF Justice pour l'année 2025.

§ 2. Ce subside est accordé dans le but de couvrir les coûts subsidiés énumérés à l'article 6 du présent arrêté royal.

Art. 3. La période couverte par la subvention prend cours le 1^{er} juillet 2025 et se termine le 30 septembre 2025.

Art. 4. Le subside sera versé en deux tranches :

- une première tranche de nonante pour cent, soit 9.000,00 euros, après la signature du présent arrêté ;

- le solde de dix pour cent, soit 1.000,00 euros, sur présentation du rapport final d'activité et des pièces justificatives pour la totalité du subside.

Art. 5. § 1^{er}. L'institution enverra au plus tard le 15 octobre 2025 le rapport final d'activités ainsi que les pièces justificatives financières au Service Égalité des chances, boulevard de Waterloo 115, 1000 Bruxelles ou à l'adresse email equal@just.fgov.be.

§ 2. Le rapport final d'activités devra contenir au moins une description générale du travail réalisé, une synthèse des actions menées, une évaluation de l'atteinte des objectifs, une description des éventuelles problématiques rencontrées comprenant les obstacles à la mise en œuvre des actions, une description des facteurs facilitants, ainsi que toutes informations nécessaires devant permettre au Service Égalité des chances d'évaluer la réalisation de ces activités.

§ 3. L'institution enverra également un tableau récapitulatif de toutes les pièces justificatives des dépenses imputées sur cette subvention, avec référence à la catégorie de dépenses.

FEDERALE OVERHEIDSDIENST JUSTITIE

[C – 2025/005508]

13 JULI 2025. — Koninklijk besluit houdende toekenning van een toelage aan "Limburg Pride vzw", om bepaalde kosten te dekken van het project "Limburg Pride 2025"

FILIP, Koning der Belgen,
Aan allen die nu zijn en hierna wezen zullen, Onze Groet.

Gelet op de wet van 22 mei 2003 houdende organisatie van de begroting en van de comptabiliteit van de federale Staat, op de artikelen 121 tot 124;

Gelet op de wet van 30 juni 2025 houdende de algemene uitgavenbegroting voor het begrotingsjaar 2025 op sectie 12 – FOD Justitie programma 58/5 - Diversiteit, Interculturaliteit en Gelijikheid van Kansen;

Gelet op het koninklijk besluit van 20 mei 2022 betreffende de administratieve, begrotings- en beheerscontrole;

Gelet op het advies van de Inspecteur van Financiën gegeven 8 juli 2025;

Overwegende dat een krediet van een miljoen negenhonderdzesentigduizend (1.966.000) is ingeschreven op organisatieafdeling 12.58.52, activiteitenprogramma 58/5, basisallocatie 33.00.41, van de administratieve begroting van de FOD Justitie voor het begrotingsjaar 2025;

Op de voordracht van de Minister van Gelijke Kansen;

Hebben Wij besloten en besluiten Wij:

Artikel 1. Een subsidie van 10.000,00 euro wordt toegekend aan "Limburg Pride", waarvan de zetel is gevestigd te 3620 Lanaken, Hellingstraat 41 (ondernemingsnummer BE0804.474.448 en rekeningnummer IBAN BE64 7340 7199 7752).

De subsidie wordt toegekend aan "Limburg Pride" om de realisatie van "Limburg Pride 2025" te ondersteunen.

Het project heeft tot doel de LGBTI+ gemeenschap in Belgisch Limburg zichtbaar en hoorbaar te maken via een inclusief en verbindend platform. Door middel van een Pride-evenement en educatieve, culturele en sensibiliserende activiteiten bevordert de organisatie acceptatie en gelijkheid. Het project heeft als doel bij te dragen aan de uitvoering van de volgende activiteit: "Limburg Pride 2025". Deze wordt georganiseerd op 13 juli 2025.

Art. 2. § 1. De toelage bedoeld in artikel 1, wordt aangerekend op het activiteitenprogramma 58/5, basisallocatie 33.00.41, organisatieafdeling 12.58.52 van de administratieve begroting van de FOD Justitie voor het begrotingsjaar 2025.

§ 2. Deze toelage wordt toegekend om de subsidieerbare kosten die zijn opgesomd in artikel 6 van dit koninklijk besluit te dekken.

Art. 3. De periode waarop de subsidie betrekking heeft, begint op 1 juli 2025 en eindigt op 30 september 2025.

Art. 4. De toelage wordt in twee schijven betaald:

- een eerste schijf van negentig procent, hetzij 9.000,00 euro, na de ondertekening van dit besluit;

- het saldo van tien procent, hetzij 1.000,00 euro, na de voorlegging van het eindverslag van de activiteiten en de bewijsstukken voor de volledige toelage.

Art. 5. § 1. De instelling verstuurt uiterlijk op 15 oktober 2025 het eindverslag van de activiteiten alsook de financiële bewijsstukken naar de Dienst Gelijke Kansen, Waterloolaan 115, 1000 Brussel of naar het e-mailadres equal@just.fgov.be.

§ 2. Het eindverslag van de activiteiten bevat minstens een algemene beschrijving van de verwezenlijkte werkzaamheden, een synthese van de gevoerde acties, een evaluatie van de behaalde doelstellingen, een beschrijving van de eventuele ondervonden problemen met inbegrip van de obstakels bij de tenuitvoerlegging van de acties, een beschrijving van de faciliterende factoren, alsook alle noodzakelijke informatie die de dienst Gelijke Kansen in staat moet stellen om de verwezenlijking van die activiteiten te evalueren.

§ 3. De instelling verstuurt eveneens een samenvattende tabel van alle bewijsstukken van de op deze subsidie aangerekende uitgaven, met referentie naar de uitgavencategorieën.

Art. 6. Sont acceptés comme coûts subsidiables :

1. Les frais de loyer et charges locatives ;
2. Les frais de promotion et de publication ;
3. Les frais administratifs ;
4. Les frais de véhicule et déplacement ;
5. Les rétributions de tiers et sous-traitants ;
6. Les frais de personnel ;
7. Les frais d'activités de sensibilisation ;
8. Les frais de formations.

Art. 7. § 1^{er}. Le bénéficiaire est tenu :

- de respecter totalement les dispositions d'octroi de la subvention. Dans le cas contraire, il s'expose à une demande de remboursement total ou partiel de la subvention allouée ;

- d'accepter tout contrôle sur pièces et/ou sur place portant sur le bon emploi de la présente subvention ;

- d'informer, dans les communications ou publicités importantes, le public, de l'aide financière reçue dans le cadre de cette subvention.

§ 2. Dans le cas où la subvention a été utilisée indument, le Service Egalité des chances du SPF Justice est chargé de la réclamation et de la récupération des montants.

§ 3. S'il apparaît que trop de subventions ont été allouées, une décision de récupération sera notifiée par lettre recommandée. Après un délai de trente jours, la décision de récupération devient définitive, sauf si l'institution a communiqué des observations. Dans ce cas, la décision définitive sera notifiée à l'institution au plus tard deux mois après réception des observations. L'institution rembourse le montant dû au plus tard trois mois après la décision définitive de récupération.

Art. 8. Le présent arrêté entre en vigueur le 1^{er} juillet 2025.

Art. 9. Le ministre ayant l'Egalité des chances dans ses attributions est chargé de l'exécution du présent arrêté.

Donné à Bruxelles, le 13 juillet 2025.

PHILIPPE

Par le Roi :

Le Ministre de l'Egalité des chances,
R. BEENDERS

Art. 6. Worden aanvaard als subsidieerbare kosten:

1. Huur en huurlasten;
2. Promotie- en publicatiekosten;
3. Administratieve kosten;
4. Voertuig- en verplaatsingskosten;
5. Vergoedingen aan derden en onderaannemers;
6. Personeelskosten;
7. Kosten gegenereerd door sensibiliseringsactiviteiten;
8. Opleidingskosten.

Art. 7. § 1. De begunstigde moet:

- de bepalingen van de toekenning van de subsidie integraal nakomen. Indien dat niet het geval is, kan hem om een volledige of gedeeltelijke terugbetaling van de toegekende subsidie worden verzocht;

- met betrekking tot de goede besteding van deze subsidie enige controle van stukken en/of controle ter plaatse aanvaarden;

- het publiek bij belangrijke mededelingen en boodschappen op de hoogte brengen van de financiële hulp die hij in het kader van deze subsidie heeft ontvangen.

§ 2. In het geval dat de subsidie onrechtmatig werd gebruikt, is de dienst Gelijke Kansen van de FOD Justitie belast met de terugvordering van de bedragen.

§ 3. Indien blijkt dat te veel subsidies werden toegekend, wordt een beslissing tot terugvordering ter kennis gebracht bij aangetekende brief. Na een termijn van dertig dagen wordt de beslissing tot terugvordering definitief, tenzij de instelling opmerkingen heeft meegedeeld. In dat geval wordt de definitieve beslissing uiterlijk twee maanden na ontvangst van de opmerkingen ter kennis van de instelling gebracht. De instelling stort het verschuldigde bedrag uiterlijk drie maanden na de definitieve beslissing tot terugvordering terug.

Art. 8. Dit besluit treedt in werking op 1 juli 2025.

Art. 9. De minister die bevoegd is voor Gelijke Kansen is belast met de uitvoering van dit besluit.

Gegeven te Brussel, 13 juli 2025.

FILIP

Van Koningswege:

De Minister van Gelijke Kansen,
R. BEENDERS

AGENCE FEDERALE DES MEDICAMENTS
ET DES PRODUITS DE SANTE

[C – 2025/005281]

4 JUILLET 2025. — Arrêté royal modifiant l'arrêté royal du 21 janvier 2009 portant instructions pour les pharmaciens

PHILIPPE, Roi des Belges,
A tous, présents et à venir, Salut.

Vu la loi du 25 mars 1964 sur les médicaments à usage humain, l'article 3, § 4, alinéa 1^{er} ;

Vu l'arrêté royal du 21 janvier 2009 portant instructions pour les pharmaciens ;

Vu l'avis de l'Inspecteur des Finances, donné le 23 décembre 2024 ;

Vu la communication à la Commission européenne, le 23 mars 2025, en application de l'article 5, alinéa 1^{er}, de la directive 2015/1535/UE du Parlement européen et du Conseil du 9 septembre 2015 prévoyant une procédure d'information dans le domaine des réglementations techniques et des règles relatives aux services de la société de l'information ;

FEDERAAL AGENTSCHAP VOOR GENEESMIDDELEN
EN GEZONDHEIDSPRODUCTEN

[C – 2025/005281]

4 JULI 2025. — Koninklijk besluit tot wijziging van het koninklijk besluit van 21 januari 2009 houdende onderrichtingen voor de apothekers

FILIP, Koning der Belgen,
Aan allen die nu zijn en hierna wezen zullen, Onze Groet.

Gelet op de wet van 25 maart 1964 op de geneesmiddelen voor menselijk gebruik, artikel 3, § 4, eerste lid;

Gelet op het koninklijk besluit van 21 januari 2009 houdende onderrichtingen voor de apothekers;

Gelet op het advies van de inspecteur van Financiën, gegeven op 23 december 2024

Gelet op de mededeling aan de Europese Commissie, op 23 maart 2025, met toepassing van artikel 5, lid 1, van richtlijn (EU) 2015/1535 van het Europees Parlement en de Raad van 9 september 2015 betreffende een informatieprocedure op het gebied van technische voorschriften en regels betreffende de diensten van de informatiemaatschappij;

Vu l'avis 77.415/3 du Conseil d'État, donné le 17 février 2025, en application de l'article 84, § 1^{er}, alinéa 1^{er}, 2^o, des lois sur le Conseil d'État, coordonnées le 12 janvier 1973 ;

Sur la proposition du Ministre de la Santé Publique,

Nous avons arrêté et arrêtons :

Article 1^{er}. A l'article 20 de l'arrêté royal du 21 janvier 2009 portant instruction pour les pharmaciens, à l'alinéa 1^{er}, les mots « s'ils ont été prescrits ou commandés » sont remplacés par « s'ils ont été commandés »

L'article 20 du même arrêté est complété par un alinéa, rédigé comme suit :

« Le pharmacien peut délivrer des médicaments à usage humain à base de naloxone, sous forme de spray nasal à usage unique au médecin qui est enregistré auprès d'un centre d'accueil pour toxicomane tel que visé à l'article 2 de l'arrêté royal du 19 mars 2004 s'ils ont été commandés sur un document original daté et signé, reprenant le nom du médecin ainsi que l'adresse du centre.

Art. 2. Le présent arrêté entre en vigueur le premier jour du premier mois suivant le dixième jour qui suit sa publication au *Moniteur belge*.

Art. 3. Le ministre qui a la Santé publique dans ses attributions est chargé de l'exécution du présent arrêté.

Donné à Bruxelles, le 4 juillet 2025.

PHILIPPE

Par le Roi :

Le Ministre de la Santé publique,
F. VANDENBROUCKE

Gelet op het advies nr. 77.415/3 van de Raad van State, gegeven op 17 februari 2025, met toepassing van artikel 84, § 1, eerste lid, 2^o, van de wetten op de Raad van State, gecoördineerd op 12 januari 1973;

Op de voordracht van de Minister van Volksgezondheid,

Hebben Wij besloten en besluiten Wij:

Artikel 1. In artikel 20 van het koninklijk besluit van 21 januari 2009 houdende onderrichtingen voor apothekers worden in de eerste lid de woorden "indien ze zijn voorgeschreven of besteld" vervangen door "indien ze zijn besteld".

Artikel 20 van hetzelfde besluit wordt aangevuld met een lid, luidende:

"De apotheker mag geneesmiddelen voor menselijk gebruik op basis van naloxon, in de vorm van een neusspray voor eenmalig gebruik, afleveren aan de arts die geregistreerd is bij een centrum voor de opvang van toxicomanen zoals bedoeld in artikel 2 van het koninklijk besluit van 19 maart 2004 tot reglementering van de behandeling met vervangingsmiddelen indien ze zijn besteld op een origineel, gedateerd en ondertekend document, dat de naam van de arts en het adres van het centrum draagt.

Art. 2. Dit besluit treedt in werking op de eerste dag van de maand na de tiende dag volgend op de dag waarop dit besluit is bekendgemaakt in het *Belgisch Staatsblad*.

Art. 3. De minister bevoegd voor de Volksgezondheid is belast met de uitvoering van dit besluit.

Gegeven te Brussel, 4 juli 2025.

FILIP

Van Koningswege:

De Minister van Volksgezondheid,
F. VANDENBROUCKE

GOVERNEMENTS DE COMMUNAUTE ET DE REGION GEMEENSCHAPS- EN GEWESTREGERINGEN GEMEINSCHAFTS- UND REGIONALREGIERUNGEN

COMMUNAUTE FRANÇAISE — FRANSE GEMEENSCHAP

MINISTERE DE LA COMMUNAUTE FRANÇAISE

[C – 2025/005520]

23 MAI 2025. — Arrêté ministériel portant reconnaissance de l'asbl « Chambre des Théâtres pour l'Enfance et la Jeunesse » (en abrégé CTEJ) en tant que fédération professionnelle

La Ministre de la Culture,

Vu le décret du 28 mars 2019 sur la nouvelle gouvernance culturelle, les articles 92 à 95 ;

Vu l'arrêté du Gouvernement de la Communauté française du 08 mai 2019 portant exécution du décret du 28 mars 2019 sur la nouvelle gouvernance culturelle, les articles 2 et 3 ;

Vu l'appel à candidatures pour la reconnaissance en qualité de fédération professionnelle lancé le 15 octobre 2024, prolongé jusqu'au 06 janvier 2025 ;

Considérant la demande de reconnaissance en tant que fédération professionnelle introduite par l'asbl « Chambre des Théâtres pour l'Enfance et la Jeunesse » (en abrégé CTEJ) ;

Considérant que le dossier est recevable en ce qu'il comprend les pièces visées à l'article 2§ 2 de l'arrêté du Gouvernement de la Communauté française du 08 mai 2019 susmentionné ;

Considérant que l'asbl « Chambre des Théâtres pour l'Enfance et la Jeunesse » (en abrégé CTEJ) a pour objet d'inscrire le Théâtre Jeune Public dans le champ social ;

Considérant que les conditions de reconnaissance telles que définies à l'article 92 § 1^{er} du décret du 28 mars 2019 susmentionné sont remplies ;

Considérant qu'il convient dès lors de reconnaître l'asbl « Chambre des Théâtres pour l'Enfance et la Jeunesse » (en abrégé CTEJ) en tant que fédération professionnelle au sens du décret du 28 mars 2019,

Arrête :

Article 1^{er}. L'asbl « Chambre des Théâtres pour l'Enfance et la Jeunesse » (en abrégé CTEJ), enregistrée sous le numéro d'entreprise 416.971.722, est reconnue en tant que fédération professionnelle pour une durée de cinq ans à dater de la signature du présent arrêté.

Art. 2. L'association visée à l'article 1^{er} siège au sein de la chambre de concertation des arts vivants, dans la mesure où les missions de celle-ci relèvent directement et à titre principal de l'activité de représentation de l'association.

Art. 3. Le présent arrêté entre en vigueur à la date de sa signature.

Bruxelles, le 23 mai 2025.

La Ministre-Présidente, en charge du Budget, de l'Enseignement supérieur,
de la Culture, des Relations internationales et intra-francophones,
E. DEGRYSE

VERTALING

MINISTERIE VAN DE FRANSE GEMEENSCHAP

[C – 2025/005520]

**23 MEI 2025. — Ministerieel besluit tot erkenning van de vzw
“Chambre des Théâtres pour l'Enfance et la Jeunesse” (afgekort CTEJ) als beroepsfederatie**

De Minister van Cultuur,

Gelet op het decreet van 28 maart 2019 over het nieuwe culturele bestuur, artikelen 92 tot 95;

Gelet op het besluit van de Regering van de Franse Gemeenschap van 8 mei 2019 tot uitvoering van het decreet van 28 maart 2019 over het nieuwe culturele bestuur, artikelen 2 en 3;

Gelet op de oproep tot kandidaten voor de erkenning als beroepsfederatie, gelanceerd op 15 oktober 2024 en verlengd tot 6 januari 2025;

Overwegende de erkenningsaanvraag als beroepsfederatie ingediend door de vzw “Chambre des Théâtres pour l'Enfance et la Jeunesse” (afgekort CTEJ);

Overwegende dat het dossier ontvankelijk is, want het bevat de stukken bedoeld in artikel 2§ 2 van het bovenvermelde besluit van de Regering van de Franse Gemeenschap van 8 mei 2019;

Overwegende dat de vzw “Chambre des Théâtres pour l'Enfance et la Jeunesse” (afgekort CTEJ) tot doel heeft Jeugdtheater te brengen in het sociale domein;

Overwegende dat aan de erkenningsvoorwaarden zoals bepaald in artikel 92, § 1, van het bovenvermelde decreet van 28 maart 2019 is voldaan;

Overwegende dat de vzw “Chambre des Théâtres pour l'Enfance et la Jeunesse” (afgekort CTEJ) bijgevolg als beroepsfederatie in de zin van het decreet van 28 maart 2019 moet worden erkend,

Besluit:

Artikel 1. De vzw “Chambre des Théâtres pour l'Enfance et la Jeunesse” (afgekort CTEJ), geregistreerd onder ondernemingsnummer 416.971.722, wordt erkend als beroepsfederatie voor een periode van vijf jaar vanaf de ondertekening van dit besluit.

Art. 2. De in artikel 1 bedoelde vereniging zetelt binnen de overlegkamer voor levende kunsten, voor zover de opdrachten van deze rechtstreeks en hoofdzakelijk onder de voorstellingsactiviteit van de vereniging vallen.

Art. 3. Dit besluit treedt in werking de dag waarop het wordt ondertekend.

Brussel, 23 mei 2025.

Minister-Présidente, belast met Begroting, Hoger Onderwijs,
Cultuur, Internationale en Intra-Franstalige Betrekkingen,
E. DEGRYSE

REGION WALLONNE — WALLONISCHE REGION — WAALS GEWEST

SERVICE PUBLIC DE WALLONIE

[C – 2025/005377]

3 JUILLET 2025. — Arrêté du Gouvernement wallon fixant le modèle du rapport d'étude de proportionnalité mentionné à l'article 6, § 1^{er}, alinéa 2, du décret du 8 juillet 2021 transposant la directive (UE) 2018/958 du Parlement européen et du Conseil du 28 juin 2018 relative à un contrôle de proportionnalité avant l'adoption d'une nouvelle réglementation de profession pour les matières réglées par l'article 138 de la Constitution

Le Gouvernement wallon,

Vu le décret du 8 juillet 2021 transposant la directive (UE) 2018/958 du Parlement européen et du Conseil du 28 juin 2018 relative à un contrôle de proportionnalité avant l'adoption d'une nouvelle réglementation de profession pour les matières réglées par l'article 138 de la Constitution, l'article 6, § 1^{er}, alinéa 3, remplacé par le décret du 15 mai 2025 ;

Vu le décret du 15 mai 2025 remplaçant le décret du 8 juillet 2021 transposant la directive (UE) 2018/958 du Parlement européen et du Conseil du 28 juin 2018 relative à un contrôle de proportionnalité avant l'adoption d'une nouvelle réglementation de profession pour les matières réglées par l'article 138 de la Constitution, l'article 3 ;

Vu l'avis de l'Inspecteur des finances, donné le 18 décembre 2024 ;

Vu l'accord du Ministre du budget, donné le 19 décembre 2024 ;

Vu le rapport du 14 novembre 2024 établi conformément à l'article 4, 2^o, du décret du 3 mars 2016 visant à la mise en œuvre des résolutions de la Conférence des Nations unies sur les femmes à Pékin de septembre 1995 et intégrant la dimension du genre dans l'ensemble des politiques régionales, pour les matières réglées en vertu de l'article 138 de la Constitution ;

Vu l'avis 77.752/2 du Conseil d'Etat, donné le 17 juin 2025, en application de l'article 84, § 1^{er}, alinéa 1^{er}, 2^o, des lois sur le Conseil d'Etat, coordonnées le 12 janvier 1973 ;

Sur la proposition du Ministre de l'Economie ;

Après délibération ;

Arrête :

Article 1^{er}. Le présent arrêté règle, en application de l'article 138 de la Constitution, une matière visée aux articles 127 et 128 de celle-ci.

Le présent arrêté transpose partiellement la directive (UE) 2018/958 du Parlement européen et du Conseil du 28 juin 2018 relative à un contrôle de proportionnalité avant l'adoption d'une nouvelle réglementation de professions.

Art. 2. En application de l'article 6, § 1^{er}, alinéa 3, du décret du 8 juillet 2021 transposant la directive (UE) 2018/958 du Parlement européen et du Conseil du 28 juin 2018 relative à un contrôle de proportionnalité avant l'adoption d'une nouvelle réglementation de profession pour les matières réglées par l'article 138 de la Constitution, ci-après dénommé « le décret du 8 juillet 2021 », le présent arrêté fixe le modèle du rapport d'étude de proportionnalité visé à l'article 6, § 1^{er}, alinéa 2.

Il est établi conformément au modèle repris en annexe.

Art. 3. Entrent en vigueur au jour qui suit la publication au *Moniteur belge* :

1^o le décret du 15 mai 2025 modifiant du 8 juillet 2021 transposant la directive (UE) 2018/958 du Parlement européen et du Conseil du 28 juin 2018 relative à un contrôle de proportionnalité avant l'adoption d'une nouvelle réglementation de profession pour les matières réglées par l'article 138 de la Constitution ;

2^o le présent arrêté.

Art. 4. Le Ministre qui a l'économie dans ses attributions est chargé de l'exécution du présent arrêté.

Namur, le 3 juillet 2025.

Pour le Gouvernement :

Le Ministre-Président et Ministre du Budget, des Finances,
de la Recherche et du Bien-être animal,
A. DOLIMONT

Le Ministre de l'Economie, de l'Industrie, du Numérique,
de l'Emploi et de la Formation,
P-Y. JEHOLET

Annexe à l'arrêté du Gouvernement wallon fixant le modèle du rapport d'étude de proportionnalité mentionné à l'article 6, § 1^{er}, alinéa 2, du décret du 8 juillet 2021 transposant la directive (UE) 2018/958 du Parlement européen et du Conseil du 28 juin 2018 relative à un contrôle de proportionnalité avant l'adoption d'une nouvelle réglementation de profession pour les matières réglées par l'article 138 de la Constitution

Modèle du rapport d'étude de proportionnalité

1. Analyse de la disposition

Quel est l'objet de la disposition soumise à l'examen de proportionnalité ?

--

La disposition est-elle directement discriminatoire ? Traite-t-elle différemment différents groupes de personnes se trouvant dans une situation comparable, en fonction de la nationalité ou du lieu de résidence ?

OUI	NON	JUSTIFICATION
-----	-----	---------------

La disposition est-elle indirectement discriminatoire ? Entraîne-t-elle un désavantage pour un groupe de personnes d'une nationalité ou d'un lieu de résidence donnés ?

OUI	NON	JUSTIFICATION
-----	-----	---------------

Objectif d'intérêt général

La disposition à l'examen est-elle justifiée par des objectifs d'intérêt général ?

Précisez-lesquels.

Dans ce cadre, examinez si la disposition est objectivement justifiée par des motifs liés au maintien de l'ordre public, de la sécurité publique ou de la santé publique, ou par des raisons impérieuses d'intérêt général, telles que la préservation de l'équilibre financier du système de sécurité sociale, la protection des consommateurs, des bénéficiaires de services et des travailleurs, la protection de la bonne administration de la justice, la garantie de la loyauté des transactions commerciales, la lutte contre la fraude et la prévention de la fraude et de l'évasion fiscales et la préservation de l'efficacité des contrôles fiscaux, la sécurité des transports, la protection de l'environnement et de l'environnement urbain, la santé des animaux, la propriété intellectuelle, la sauvegarde et la préservation du patrimoine historique et artistique national, des objectifs de politique sociale et des objectifs de politique culturelle.

Les motifs d'ordre purement économique ou les motifs purement administratifs ne constituent pas des raisons impérieuses d'intérêt général à même de justifier une limitation de l'accès à des professions réglementées ou de leur exercice.

OUI	NON	JUSTIFICATION
-----	-----	---------------

2. Aptitude de la disposition à réaliser l'objectif poursuivi

- Quels sont les risques liés aux objectifs d'intérêt général poursuivis que la disposition cherche à éviter ? Prenez particulièrement en compte les risques pour les bénéficiaires des services, pour les professionnels ou pour les tiers.

--

- Les règles de nature spécifique ou plus générale déjà en vigueur, telles que celles prévues par la législation sur la sécurité des produits ou la législation relative à la protection des consommateurs, sont-elles insuffisantes pour atteindre l'objectif poursuivi par la disposition ?

OUI	NON	JUSTIFICATION
-----	-----	---------------

- La disposition est-elle apte à atteindre l'objectif poursuivi ? Expliquez.

OUI	NON	JUSTIFICATION
-----	-----	---------------

- La disposition répond-elle au souci d'atteindre cet objectif de manière cohérente et systématique ? Répond-elle aux risques répertoriés de façon similaire pour des activités comparables ?

OUI	NON	JUSTIFICATION
-----	-----	---------------

- La disposition a-t-elle une incidence sur la libre circulation des personnes et des services au sein de l'Union européenne, sur le choix des consommateurs et sur la qualité du service fourni ?

OUI	NON	JUSTIFICATION
-----	-----	---------------

- La disposition contribue-t-elle à la réalisation du même objectif d'intérêt général lorsqu'elle est conjuguée à d'autres dispositions limitant l'accès à la profession ou son exercice ?

OUI	NON	JUSTIFICATION
-----	-----	---------------

- Si elle concerne la réglementation de professions relatives à la santé, et a une implication pour la sécurité des patients, la disposition contribue-t-elle à garantir un haut degré de protection de la personne et de la santé humaine ?

OUI	NON	JUSTIFICATION
-----	-----	---------------

3. Nécessité de la mesure pour réaliser l'objectif poursuivi

- La disposition est-elle limitée à ce qui est nécessaire pour atteindre l'objectif poursuivi ? Pour répondre à cette question, examinez les sous-questions suivantes :

a) Les dispositions en vigueur sont-elles insuffisantes pour atteindre l'objectif poursuivi ?

OUI	NON	JUSTIFICATION
-----	-----	---------------

b) Existe-t-il des moyens moins restrictifs pour atteindre l'objectif poursuivi ?

A cette fin, veuillez prendre en considération les éléments suivants :

- la question de savoir si l'objectif peut être atteint par des moyens moins restrictifs que le fait de réserver des activités, lorsque la disposition est justifiée par la protection des consommateurs uniquement et que les risques répertoriés sont limités à la relation entre le professionnel et le consommateur, et n'affectent donc pas négativement des tiers ;

- la correspondance entre la portée des activités couvertes par la fonction ou réservées à celle-ci et la qualification professionnelle requise ;

- la correspondance entre la complexité des tâches concernées et la nécessité que ceux qui les effectuent disposent de qualifications professionnelles déterminées, en ce qui concerne le niveau, la nature et la durée de la formation ou de l'expérience requises ;

- la possibilité d'acquérir la qualification professionnelle par différents moyens ;

- la question de savoir si les activités réservées à certaines professions peuvent être partagées ou non avec d'autres professions, et pour quel motif ;

- le degré d'autonomie dans l'exercice la fonction et l'incidence des modalités d'organisation et de supervision sur la réalisation de l'objectif poursuivi, en particulier lorsque les activités liées à cette fonction sont exercées sous le contrôle et la responsabilité d'un professionnel dûment qualifié ;

- l'évolution de la technique et le progrès scientifique, qui peuvent effectivement réduire ou accroître l'asymétrie d'information entre les professionnels et les consommateurs ;

- l'effet des dispositions nouvelles ou modifiées, lorsqu'elles sont conjuguées à d'autres dispositions limitant l'accès à la profession ou son exercice, étant entendu qu'il pourrait y avoir des effets aussi bien positifs que négatifs. A cet effet, veuillez prendre en compte les exigences suivantes :

o activités réservées, titre professionnel protégé ou toute autre forme de réglementation au sens de l'article 3, paragraphe 1, point a), de la directive 2005/36/CE;

o obligations de suivre une formation professionnelle continue;

o dispositions en matière d'organisation de la profession, d'éthique professionnelle et de supervision;

o affiliation obligatoire à une organisation professionnelle ou à un organisme professionnel et systèmes d'inscription ou d'autorisation, lorsque ces exigences impliquent la possession d'une qualification professionnelle déterminée;

o restrictions quantitatives, les exigences limitant le nombre d'autorisations d'exercer ou fixant un nombre minimal ou maximal de travailleurs, de gestionnaires ou de représentants titulaires de qualifications professionnelles déterminées;

o exigences particulières en matière de forme juridique ou exigences liées à la détention du capital ou à la gestion d'une entreprise, dans la mesure où ces exigences sont directement liées à l'exercice de la profession réglementée;

o restrictions territoriales, y compris lorsque la profession est réglementée dans des parties du territoire d'un État membre d'une façon qui diffère de celle dont elle est réglementée dans d'autres parties;

o exigences limitant l'exercice d'une profession réglementée conjointement ou en partenariat, et règles d'incompatibilité;

o exigences concernant la couverture d'assurance ou d'autres moyens de protection personnelle ou collective concernant la responsabilité professionnelle;

o exigences en matière de connaissances linguistiques, dans la mesure nécessaire à l'exercice de la profession;

o exigences en matière de tarifs fixes minimaux ou maximaux;

o exigences en matière de publicité.

4. Exigences spécifiques relatives à la prestation temporaire ou occasionnelle de services prévues au titre II de la directive 2005/36/CE.

Les exigences spécifiques relatives à la prestation temporaire ou occasionnelle de services prévues au titre II de la directive 2005/36/CE sont également comprises comme des dispositions limitant l'accès à la profession et sont conformes au principe de proportionnalité, sauf s'il s'agit de mesures destinées à garantir le respect des conditions de travail et d'emploi appliquées conformément au droit de l'Union.

A cet effet, veuillez prendre en compte les exigences spécifiques suivantes :

- l'inscription temporaire automatique ou l'adhésion pro forma à une organisation professionnelle ou à un organisme professionnel, visés à l'article 6, premier alinéa, point a), de la directive 2005/36/CE;

- une déclaration préalable conformément à l'article 7, § 1^{er}, de la directive 2005/36/CE, la fourniture de documents exigés conformément au paragraphe 2 dudit article ou toute autre exigence équivalente;

- le versement d'une redevance ou des frais requis pour les procédures administratives, liés à l'accès à des professions réglementées ou à leur exercice, à la charge du prestataire de services.

Vu pour être annexé à l'arrêté du Gouvernement wallon fixant le modèle du rapport d'étude de proportionnalité mentionné à l'article 6, § 1^{er}, alinéa 2, du décret du 8 juillet 2021 transposant la directive (UE) 2018/958 du Parlement européen et du Conseil du 28 juin 2018 relative à un contrôle de proportionnalité avant l'adoption d'une nouvelle réglementation de profession pour les matières réglées par l'article 138 de la Constitution.

Namur, le 3 juillet 2025.

Pour le Gouvernement :

Le Ministre-Président et Ministre du Budget, des Finances,
de la Recherche et du Bien-être animal,

A. DOLIMONT

Le Ministre de l'Economie, de l'Industrie, du Numérique,
de l'Emploi et de la Formation,

P-Y. JEHOLET

VERTALING

WAALSE OVERHEIDSDIENST

[C – 2025/005377]

3 JULI 2025. — Besluit van de Waalse Regering tot vaststelling van het model van de evenredigheidsstudie bedoeld in artikel 6, § 1, tweede lid, van het decreet van 8 juli 2021 tot omzetting van Richtlijn (EU) 2018/958 van het Europees Parlement en de Raad van 28 juni 2018 betreffende een evenredigheidsbeoordeling voorafgaand aan een nieuwe reglementering van beroepen voor de aangelegenheden geregeld bij artikel 138 van de Grondwet

De Waalse Regering,

Gelet op het decreet van 8 juli 2021 tot omzetting van Richtlijn (EU) 2018/958 van het Europees Parlement en de Raad van 28 juni 2018 betreffende een evenredigheidsbeoordeling voorafgaand aan een nieuwe reglementering van beroepen voor de aangelegenheden geregeld bij artikel 138 van de Grondwet, wordt artikel 6, § 1, derde lid, vervangen bij het decreet van 15 mei 2025;

Gelet het decreet van 15 mei 2025 tot wijziging van het decreet van 8 juli 2021 tot omzetting van Richtlijn (EU) 2018/958 van het Europees Parlement en de Raad van 28 juni 2018 betreffende een evenredigheidsbeoordeling voorafgaand aan een nieuwe reglementering van beroepen voor de aangelegenheden geregeld bij artikel 138 van de Grondwet, inzonderheid op artikel 3;

Gelet op het advies van de Inspecteur van Financiën, gegeven op 18 december 2024;

Gelet op de instemming van de Minister van Begroting, uitgebracht op 19 december 2024;

Gelet op het rapport van 14 november 2024, opgesteld overeenkomstig artikel 4, 2°, van het decreet van 3 maart 2016 houdende uitvoering van de resoluties van de Vrouwenconferentie van de Verenigde Naties die in september 1995 in Peking heeft plaatsgehad en tot integratie van de genderdimensie in het geheel van de gewestelijke beleidslijnen voor de aangelegenheden geregeld krachtens artikel 138 van de Grondwet;

Gelet op advies 77.752/2 van de Raad van State, gegeven op 17 juni 2025, overeenkomstig artikel 84, § 1, eerste lid, 2°, van de wetten op de Raad van State, gecoördineerd op 12 januari 1973;

Op de voordracht van de Minister van Economie;

Na beraadslaging;

Besluit:

Artikel 1. Dit besluit regelt overeenkomstig artikel 138 van de Grondwet een materie bedoeld in de artikelen 127 en 128 ervan.

Bij dit besluit wordt Richtlijn (EU) 2018/958 van het Europees Parlement en de Raad van 28 juni 2018 betreffende een evenredigheidsbeoordeling voorafgaand aan een nieuwe reglementering van beroepen gedeeltelijk omgezet.

Art. 2. In toepassing van artikel 6, § 1, derde lid, van het decreet van 8 juli 2021 tot omzetting van Richtlijn (EU) 2018/958 van het Europees Parlement en de Raad van 28 juni 2018 betreffende een evenredigheidsbeoordeling voorafgaand aan een nieuwe reglementering van beroepen voor de aangelegenheden geregeld bij artikel 138 van de Grondwet, hierna "het decreet van 8 juli 2021" genoemd, stelt dit besluit het model van de evenredigheidsstudie vast, bedoeld in artikel 6, § 1, tweede lid.

Het wordt opgesteld overeenkomstig het model dat in bijlage vastligt.

Art. 3. Treden in werking de dag van de bekendmaking in het *Belgisch Staatsblad*:

1° het decreet van 15 mei 2025 tot wijziging van het decreet van 8 juli 2021 tot omzetting van Richtlijn (EU) 2018/958 van het Europees Parlement en de Raad van 28 juni 2018 betreffende een evenredigheidsbeoordeling voorafgaand aan een nieuwe reglementering van beroepen voor de aangelegenheden geregeld bij artikel 138 van de Grondwet;

2° dit besluit.

Art. 4. De Minister bevoegd voor economie is belast met de uitvoering van dit besluit.

Namen, 3 juli 2025.

Voor de Regering:

De Minister-President en Minister van Begroting,
Financiën, Onderzoek en Dierenwelzijn,
A. DOLIMONT

De Minister van Economie, Industrie,
Digitale Technologieën, Tewerkstelling en Vorming,
P-Y. JEHOLET

Bijlage bij het besluit van de Waalse Regering tot vaststelling van het model van de evenredigheidsstudie bedoeld in artikel 6, § 1, tweede lid, van het decreet van 8 juli 2021 tot omzetting van Richtlijn (EU) 2018/958 van het Europees Parlement en de Raad van 28 juni 2018 betreffende een evenredigheidsbeoordeling voorafgaand aan een nieuwe reglementering van beroepen voor de aangelegenheden geregeld bij artikel 138 van de Grondwet
Model van de evenredigheidsstudie

1. Analyse van de bepaling

Wat is de doelstelling van de bepaling die aan de evenredigheidsbeoordeling wordt onderworpen?

--

Is de bepaling direct discriminerend? Behandelt zij verschillende groepen mensen die zich in een vergelijkbare situatie bevinden anders, op grond van hun nationaliteit of woonplaats?

JA	NEE	RECHTVAARDIGING
----	-----	-----------------

Is de bepaling indirect discriminerend? Leidt zij tot een nadeel voor een groep mensen van een bepaalde nationaliteit of woonplaats?

JA	NEE	RECHTVAARDIGING
----	-----	-----------------

Doelstelling van algemeen belang

Wordt de te beoordelen bepaling gerechtvaardigd uit hoofde van doelstellingen van algemeen belang?

Geef aan welke.

Onderzoek in dit kader of de bepaling objectief gerechtvaardigd is op grond van openbare orde, openbare veiligheid of volksgezondheid, dan wel op grond van dwingende redenen van algemeen belang, zoals de handhaving van het financiële evenwicht van het socialezekerheidsstelsel, de bescherming van consumenten, afnemers van diensten en werknemers, het waarborgen van een goede rechtsbedeling, het waarborgen van de eerlijkheid van handelstransacties, de bestrijding van fraude en het voorkomen van belastingontduiking en -ontwijking en het waarborgen van de doeltreffendheid van het fiscale toezicht, de veiligheid van het vervoer, de bescherming van het milieu en het stedelijk milieu, de diergezondheid, de intellectuele eigendom, de bescherming en instandhouding van het nationaal historisch en artistiek erfgoed, doelstellingen van het sociaal beleid en doelstellingen van het cultuurbeleid.

Redenen van zuiver economische aard of zuiver administratieve redenen vormen geen dwingende redenen van algemeen belang die een beperking van de toegang tot of de uitoefening van gereguleerde beroepen rechtvaardigen.

JA	NEE	RECHTVAARDIGING
----	-----	-----------------

2. Geschiktheid van de bepaling om de nagestreefde doelstelling te bereiken

- Wat zijn de risico's in verband met de nagestreefde doelstellingen van algemeen belang die de bepaling wil vermijden? Houd met name rekening met de risico's voor afnemers van diensten, voor beroepsbeoefenaars of voor derden.

--

- De voorschriften van specifieke of meer algemene aard, zoals die welke zijn neergelegd in het recht inzake productveiligheid of het consumentenrecht, ontoereikend zijn om de nagestreefde doelstelling van de bepaling te bereiken?

JA	NEE	RECHTVAARDIGING
----	-----	-----------------

- Kan de bepaling de nagestreefde doelstelling bereiken? Verklaar.

JA	NEE	RECHTVAARDIGING
----	-----	-----------------

- Beantwoordt de bepaling op coherente en stelselmatige wijze aan die doelstelling? Wordt zij gericht op de risico's die op soortgelijke wijze als bij vergelijkbare activiteiten is vastgesteld?

JA	NEE	RECHTVAARDIGING
----	-----	-----------------

- Heeft de bepaling effecten op het vrij verkeer van personen en diensten in de Europese Unie, op de keuzemogelijkheden voor de consument en op de kwaliteit van de dienstverlening ?

JA	NEE	RECHTVAARDIGING
----	-----	-----------------

- Draagt de bepaling bij tot het bereiken van dezelfde doelstelling van algemeen belang, in combinatie met andere bepalingen die de toegang tot of de uitoefening van het beroep beperken?

JA	NEE	RECHTVAARDIGING
----	-----	-----------------

- Indien zij betrekking heeft op de reglementering van beroepen m.b.t. de gezondheidszorg en gevolgen heeft voor de veiligheid van de patiënt, draagt zij dan bij tot een hoog niveau van bescherming van de menselijke gezondheid?

JA	NEE	RECHTVAARDIGING
----	-----	-----------------

3. Noodzaak van de bepaling om de nagestreefde doelstelling te bereiken

- Is de bepaling beperkt tot wat nodig is om de nagestreefde doelstelling te bereiken? Om deze vraag te beantwoorden, bekijk de volgende deelvragen:

a) Zijn de vigerende bepalingen ontoereikend om de nagestreefde doelstelling te bereiken?

JA	NEE	RECHTVAARDIGING
----	-----	-----------------

b) Zijn er minder beperkende maatregelen om de nagestreefde doelstelling te bereiken?

Neem hiervoor de volgende punten in overweging:

- de vraag of de doelstelling kan worden bereikt door middel van minder beperkende middelen dan het voorbehouden van activiteiten, wanneer de bepaling alleen wordt gerechtvaardigd door de bescherming van consumenten en wanneer de vastgestelde risico's uitsluitend verband houden met de verhouding tussen de beroepsbeoefenaar en de consument en derhalve geen negatieve gevolgen hebben voor derde;

- het verband tussen de omvang van de activiteiten die onder een beroep vallen of daaraan zijn voorbehouden en de vereiste beroepskwalificatie;

- het verband tussen de complexiteit van de taken in kwestie en de noodzaak dat degenen die ze uitvoeren over specifieke beroepskwalificaties beschikken, met name wat betreft het niveau, de aard en de duur van de vereiste opleiding of ervaring;

- de mogelijkheid om de beroepskwalificatie via alternatieve trajecten te verkrijgen;

- de vraag of en waarom de aan bepaalde beroepen voorbehouden activiteiten al dan niet met andere beroepen kunnen worden gedeeld;

- de mate van zelfstandigheid bij de uitoefening van het beroep en de gevolgen van organisatorische en toezichtregelingen voor de verwezenlijking van de nagestreefde doelstelling, in het bijzonder wanneer de met dit beroep verband houdende activiteiten worden uitgeoefend onder toezicht en verantwoordelijkheid van een naar behoren gekwalificeerde beroepsbeoefenaar;

- de wetenschappelijke en technologische ontwikkelingen die de asymmetrie van informatie tussen beroepsbeoefenaars en consumenten daadwerkelijk kunnen verkleinen of vergroten.

- het effect van nieuwe of gewijzigde bepalingen, in combinatie met andere bepalingen die de toegang tot of de uitoefening van het beroep beperken, met dien verstande dat er zowel positieve als negatieve effecten kunnen zijn. Neem hiervoor de volgende vereisten in overweging:

o voorbehouden activiteiten, beschermde beroepstitel of iedere andere vorm van reglementering in de zin van artikel 3, § 1, punt a), van richtlijn 2005/36/EG;

o verplichtingen om een opleiding inzake permanente beroepsontwikkeling te volgen;

o regels betreffende de organisatie van het beroep, beroepsethiek en toezicht;

o verplicht lidmaatschap van een beroepsorganisatie of -orgaan alsmede registratie- of vergunningsregelingen, wanneer die vereisten het bezit van een specifieke beroepskwalificatie impliceren;

o kwantitatieve beperkingen, met name vereisten op grond waarvan het aantal vergunningen voor de uitoefening van een beroep wordt beperkt dan wel een minimum- of maximaantal werknemers, leidinggevenden of vertegenwoordigers in het bezit van specifieke beroepskwalificaties wordt vastgesteld;

o specifieke vereisten inzake rechtsvorm of vereisten die verband houden met de deelneming in of het bestuur van een onderneming, voor zover deze vereisten rechtstreeks gekoppeld zijn aan de uitoefening van het gereguleerde beroep;

o territoriale beperkingen, met inbegrip van het geval waarbij het beroep in delen van het grondgebied van een lidstaat anders is gereguleerd dan in andere delen;

o vereisten op grond waarvan het gezamenlijk of in partnerschap uitoefenen van een gereguleerd beroep wordt beperkt, alsmede incompatibiliteitsregels;

o vereisten inzake verzekering of andere individuele of collectieve vormen van bescherming inzake beroepsaansprakelijkheid;

o vereisten inzake talenkennis, voor zover nodig voor de uitoefening van het beroep;

o vereisten inzake vaste minimum- of maximumtarieven;

o vereisten inzake reclame.

4. Specifieke vereisten met betrekking tot de tijdelijke of incidentele verrichting van diensten, zoals bedoeld in titel II van richtlijn 2005/36/EG.

De specifieke vereisten met betrekking tot de tijdelijke of incidentele verrichting van diensten, zoals bedoeld in titel II van richtlijn 2005/36/EG worden eveneens beschouwd als bepalingen die de toegang tot of de uitoefening van het beroep beperken en zijn in overeenstemming met het evenredigheidsbeginsel, tenzij het maatregelen betreft die zijn ontworpen om de conformiteit te waarborgen met de toepasselijke arbeidsvoorwaarden en -omstandigheden die overeenkomstig het recht van de Europese Unie worden toegepast.

Neem hiervoor de volgende specifieke vereisten in overweging:

- automatische tijdelijke registratie bij of pro-formalidmaatschap van een beroepsorganisatie of -orgaan, zoals bedoeld in artikel 6, eerste lid, a), van richtlijn 2005/36/EG;

- een van tevoren af te leggen verklaring overeenkomstig artikel 7, § 1, van richtlijn 2005/36/EG, documenten die vereist zijn overeenkomstig paragraaf 2 van hetzelfde artikel of iedere andere equivalente vereiste;

- de betaling van een vergoeding of van kosten, voor administratieve procedures, die verband houdt of houden met de toegang tot of de uitoefening van gereguleerde beroepen en die voor rekening komt of komen van de dienstverrichter.

Gezien om te worden gevoegd bij het besluit van de Waalse Regering tot vaststelling van het model van de evenredigheidsstudie bedoeld in artikel 6, § 1, tweede lid, van het decreet van 8 juli 2021 tot omzetting van Richtlijn (EU) 2018/958 van het Europees Parlement en de Raad van 28 juni 2018 betreffende een evenredigheidsbeoordeling voorafgaand aan een nieuwe reglementering van beroepen voor de aangelegenheden geregeld bij artikel 138 van de Grondwet.

Namen, 3 juli 2025.

Voor de Regering:

De Minister-President en Minister van Begroting,
Financiën, Onderzoek en Dierenwelzijn,

A. DOLIMONT

De Minister van Economie, Industrie,
Digitale Technologieën, Tewerkstelling en Vorming,

P-Y. JEHOLET

SERVICE PUBLIC DE WALLONIE

[C – 2025/005379]

3 JUILLET 2025. — Arrêté du Gouvernement wallon fixant le modèle du rapport d'étude de proportionnalité mentionné à l'article 6, § 1^{er}, alinéa 2, du décret du 8 juillet 2021 transposant la directive (UE) 2018/958 du Parlement européen et du Conseil du 28 juin 2018 relative à un contrôle de proportionnalité avant l'adoption d'une nouvelle réglementation de profession

Le Gouvernement wallon,

Vu le décret du 8 juillet 2021 transposant la directive (UE) 2018/958 du Parlement européen et du Conseil du 28 juin 2018 relative à un contrôle de proportionnalité avant l'adoption d'une nouvelle réglementation de profession, l'article 6, § 1^{er}, alinéa 3, remplacé par le décret du 15 mai 2025 ;

Vu le décret du 15 mai 2025 modifiant le décret du 8 juillet 2021 transposant la directive (UE) 2018/958 du Parlement européen et du Conseil du 28 juin 2018 relative à un contrôle de proportionnalité avant l'adoption d'une nouvelle réglementation de profession, l'article 3 ;

Vu l'avis de l'Inspecteur des Finances, donné le 18 décembre 2024 ;

Vu l'accord du Ministre du Budget, donné le 19 décembre 2024 ;

Vu le rapport du 14 novembre 2024 établi conformément à l'article 3, 2^o, du décret du 11 avril 2014 visant à la mise en œuvre des résolutions de la Conférence des Nations unies sur les femmes à Pékin de septembre 1995 et intégrant la dimension du genre dans l'ensemble des politiques régionales ;

Vu l'avis 77.751/2 du Conseil d'Etat, donné le 17 juin 2025, en application de l'article 84, § 1^{er}, alinéa 1^{er}, 2^o, des lois sur le Conseil d'Etat, coordonnées le 12 janvier 1973 ;

Sur la proposition du Ministre de l'Économie ;

Après délibération ;

Arrête :

Article 1^{er}. Le présent arrêté transpose partiellement la directive (UE) 2018/958 du Parlement européen et du Conseil du 28 juin 2018 relative à un contrôle de proportionnalité avant l'adoption d'une nouvelle réglementation de professions.

Art. 2. En exécution de l'article 6, § 1^{er}, alinéa 3, du décret du 8 juillet 2021 transposant la directive (UE) 2018/958 du Parlement européen et du Conseil du 28 juin 2018 relative à un contrôle de proportionnalité avant l'adoption d'une nouvelle réglementation de profession, ci-après dénommé « le décret du 8 juillet 2021 », le présent arrêté fixe le modèle du rapport d'étude de proportionnalité visé à l'article 6, § 1^{er}, alinéa 2.

Il est établi conformément au modèle repris en annexe.

Art. 3. Entrent en vigueur le lendemain de la publication du présent arrêté au *Moniteur belge* :

1^o le décret du 15 mai 2025 modifiant le décret du 8 juillet 2021 transposant la directive (UE) 2018/958 du Parlement européen et du Conseil du 28 juin 2018 relative à un contrôle de proportionnalité avant l'adoption d'une nouvelle réglementation de profession ;

2^o le présent arrêté.

Art. 4. Le Ministre qui a l'économie dans ses attributions est chargé de l'exécution du présent arrêté.

Namur, le 3 juillet 2025. Pour le Gouvernement :

Le Ministre-Président et Ministre du Budget,
des Finances, de la Recherche et du Bien-être animal,

A. DOLIMONT

Le Ministre de l'Économie, de l'Industrie,
du Numérique, de l'Emploi et de la Formation,

P-Y. JEHOLET

Annexe à l'arrêté du Gouvernement wallon fixant le modèle du rapport d'étude de proportionnalité mentionné à l'article 6, § 1^{er}, alinéa 2, du décret du 8 juillet 2021 transposant la directive (UE) 2018/958 du Parlement européen et du Conseil du 28 juin 2018 relative à un contrôle de proportionnalité avant l'adoption d'une nouvelle réglementation de profession

Modèle du rapport d'étude de proportionnalité

1. Analyse de la disposition

Quel est l'objet de la disposition soumise à l'examen de proportionnalité ?

--

La disposition est-elle directement discriminatoire ? Traite-t-elle différemment différents groupes de personnes se trouvant dans une situation comparable, en fonction de la nationalité ou du lieu de résidence ?

OUI	NON	JUSTIFICATION
-----	-----	---------------

La disposition est-elle indirectement discriminatoire ? Entraîne-t-elle un désavantage pour un groupe de personnes d'une nationalité ou d'un lieu de résidence donnés ?

OUI	NON	JUSTIFICATION
-----	-----	---------------

Objectif d'intérêt général

La disposition à l'examen est-elle justifiée par des objectifs d'intérêt général ?

Précisez-lesquels.

Dans ce cadre, examinez si la disposition est objectivement justifiée par des motifs liés au maintien de l'ordre public, de la sécurité publique ou de la santé publique, ou par des raisons impérieuses d'intérêt général, telles que la préservation de l'équilibre financier du système de sécurité sociale, la protection des consommateurs, des bénéficiaires de services et des travailleurs, la protection de la bonne administration de la justice, la garantie de la loyauté des transactions commerciales, la lutte contre la fraude et la prévention de la fraude et de l'évasion fiscales et la préservation de l'efficacité des contrôles fiscaux, la sécurité des transports, la protection de l'environnement et de l'environnement urbain, la santé des animaux, la propriété intellectuelle, la sauvegarde et la préservation du patrimoine historique et artistique national, des objectifs de politique sociale et des objectifs de politique culturelle.

Les motifs d'ordre purement économique ou les motifs purement administratifs ne constituent pas des raisons impérieuses d'intérêt général à même de justifier une limitation de l'accès à des professions réglementées ou de leur exercice.

OUI	NON	JUSTIFICATION
-----	-----	---------------

2. Aptitude de la disposition à réaliser l'objectif poursuivi

- Quels sont les risques liés aux objectifs d'intérêt général poursuivis que la disposition cherche à éviter ? Prenez particulièrement en compte les risques pour les bénéficiaires des services, pour les professionnels ou pour les tiers.

--

- Les règles de nature spécifique ou plus générale déjà en vigueur, telles que celles prévues par la législation sur la sécurité des produits ou la législation relative à la protection des consommateurs, sont-elles insuffisantes pour atteindre l'objectif poursuivi par la disposition ?

OUI	NON	JUSTIFICATION
-----	-----	---------------

- La disposition est-elle apte à atteindre l'objectif poursuivi ? Expliquez.

OUI	NON	JUSTIFICATION
-----	-----	---------------

- La disposition répond-elle au souci d'atteindre cet objectif de manière cohérente et systématique ? Répond-elle aux risques répertoriés de façon similaire pour des activités comparables ?

OUI	NON	JUSTIFICATION
-----	-----	---------------

- La disposition a-t-elle une incidence sur la libre circulation des personnes et des services au sein de l'Union européenne, sur le choix des consommateurs et sur la qualité du service fourni ?

OUI	NON	JUSTIFICATION
-----	-----	---------------

- La disposition contribue-t-elle à la réalisation du même objectif d'intérêt général lorsqu'elle est conjuguée à d'autres dispositions limitant l'accès à la profession ou son exercice ?

OUI	NON	JUSTIFICATION
-----	-----	---------------

--	--	--

3. Nécessité de la mesure pour réaliser l'objectif poursuivi

- La disposition est-elle limitée à ce qui est nécessaire pour atteindre l'objectif poursuivi ? Pour répondre à cette question, examinez les sous-questions suivantes :

a) Les dispositions en vigueur sont-elles insuffisantes pour atteindre l'objectif poursuivi ?

OUI	NON	JUSTIFICATION
-----	-----	---------------

b) Existe-t-il des moyens moins restrictifs pour atteindre l'objectif poursuivi ?

A cette fin, veuillez prendre en considération les éléments suivants :

- la question de savoir si l'objectif peut être atteint par des moyens moins restrictifs que le fait de réserver des activités, lorsque la disposition est justifiée par la protection des consommateurs uniquement et que les risques répertoriés sont limités à la relation entre le professionnel et le consommateur, et n'affectent donc pas négativement des tiers ;

- la correspondance entre la portée des activités couvertes par la fonction ou réservées à celle[00e2][0080][0090]ci et la qualification professionnelle requise ;

- la correspondance entre la complexité des tâches concernées et la nécessité que ceux qui les effectuent disposent de qualifications professionnelles déterminées, en ce qui concerne le niveau, la nature et la durée de la formation ou de l'expérience requises ;

- la possibilité d'acquérir la qualification professionnelle par différents moyens ;

- la question de savoir si les activités réservées à certaines professions peuvent être partagées ou non avec d'autres professions, et pour quel motif ;

- le degré d'autonomie dans l'exercice la fonction et l'incidence des modalités d'organisation et de supervision sur la réalisation de l'objectif poursuivi, en particulier lorsque les activités liées à cette fonction sont exercées sous le contrôle et la responsabilité d'un professionnel dûment qualifié ;

- l'évolution de la technique et le progrès scientifique, qui peuvent effectivement réduire ou accroître l'asymétrie d'information entre les professionnels et les consommateurs ;

- l'effet des dispositions nouvelles ou modifiées, lorsqu'elles sont conjuguées à d'autres dispositions limitant l'accès à la profession ou son exercice, étant entendu qu'il pourrait y avoir des effets aussi bien positifs que négatifs. A cet effet, veuillez prendre en compte les exigences suivantes :

o activités réservées, titre professionnel protégé ou toute autre forme de réglementation au sens de l'article 3, paragraphe 1, point a), de la directive 2005/36/CE;

o obligations de suivre une formation professionnelle continue;

o dispositions en matière d'organisation de la profession, d'éthique professionnelle et de supervision;

o affiliation obligatoire à une organisation professionnelle ou à un organisme professionnel et systèmes d'inscription ou d'autorisation, lorsque ces exigences impliquent la possession d'une qualification professionnelle déterminée;

o restrictions quantitatives, les exigences limitant le nombre d'autorisations d'exercer ou fixant un nombre minimal ou maximal de travailleurs, de gestionnaires ou de représentants titulaires de qualifications professionnelles déterminées;

o exigences particulières en matière de forme juridique ou exigences liées à la détention du capital ou à la gestion d'une entreprise, dans la mesure où ces exigences sont directement liées à l'exercice de la profession réglementée;

o restrictions territoriales, y compris lorsque la profession est réglementée dans des parties du territoire d'un État membre d'une façon qui diffère de celle dont elle est réglementée dans d'autres parties;

o exigences limitant l'exercice d'une profession réglementée conjointement ou en partenariat, et règles d'incompatibilité;

o exigences concernant la couverture d'assurance ou d'autres moyens de protection personnelle ou collective concernant la responsabilité professionnelle;

o exigences en matière de connaissances linguistiques, dans la mesure nécessaire à l'exercice de la profession;

o exigences en matière de tarifs fixes minimaux ou maximaux;

o exigences en matière de publicité.

4. Exigences spécifiques relatives à la prestation temporaire ou occasionnelle de services prévues au titre II de la directive 2005/36/CE.

Les exigences spécifiques relatives à la prestation temporaire ou occasionnelle de services prévues au titre II de la directive 2005/36/CE sont également comprises comme des dispositions limitant l'accès à la profession et sont conformes au principe de proportionnalité, sauf s'il s'agit de mesures destinées à garantir le respect des conditions de travail et d'emploi appliquées conformément au droit de l'Union.

A cet effet, veuillez prendre en compte les exigences spécifiques suivantes :

- l'inscription temporaire automatique ou l'adhésion pro forma à une organisation professionnelle ou à un organisme professionnel, visés à l'article 6, premier alinéa, point a), de la directive 2005/36/CE;

- une déclaration préalable conformément à l'article 7, § 1^{er}, de la directive 2005/36/CE, la fourniture de documents exigés conformément au paragraphe 2 dudit article ou toute autre exigence équivalente;

- le versement d'une redevance ou des frais requis pour les procédures administratives, liés à l'accès à des professions réglementées ou à leur exercice, à la charge du prestataire de services.

Vu pour être annexé à l'arrêté du Gouvernement wallon fixant le modèle du rapport d'étude de proportionnalité mentionné à l'article 6, § 1^{er}, alinéa 2, du décret du 8 juillet 2021 transposant la directive (UE) 2018/958 du Parlement européen et du Conseil du 28 juin 2018 relative à un contrôle de proportionnalité avant l'adoption d'une nouvelle réglementation de profession.

Namur, le 3 juillet 2025.

Pour le Gouvernement :

Le Ministre-Président et Ministre du Budget, des Finances, de la Recherche et du Bien-être animal,
A. DOLIMONT

Le Ministre de l'Economie, de l'Industrie, du Numérique, de l'Emploi et de la Formation,
P-Y. JEHOLET

VERTALING

WAALSE OVERHEIDSDIENST

[C – 2025/005379]

3 JULI 2025. — Besluit van de Waalse Regering tot vaststelling van het model van de evenredigheidsstudie bedoeld in artikel 6, § 1, tweede lid, van het decreet van 8 juli 2021 tot omzetting van Richtlijn (EU) 2018/958 van het Europees Parlement en de Raad van 28 juni 2018 betreffende een evenredigheidsbeoordeling voorafgaand aan een nieuwe reglementering van beroepen

De Waalse Regering,

Gelet op het decreet van 8 juli 2021 tot omzetting van Richtlijn (EU) 2018/958 van het Europees Parlement en de Raad van 28 juni 2018 betreffende een evenredigheidsbeoordeling voorafgaand aan een nieuwe reglementering van beroepen, wordt artikel 6, § 1, derde lid, vervangen bij het decreet van 15 mei 2025;

Gelet op het decreet van 15 mei 2025 tot wijziging van het decreet van 8 juli 2021 tot omzetting van richtlijn (EU) 2018/958 van het Europees Parlement en de Raad van 28 juni 2018 betreffende een evenredigheidsbeoordeling voorafgaand aan een nieuwe reglementering van beroepen, inzonderheid op artikel 3;

Gelet op het advies van de Inspecteur van Financiën, uitgebracht op 18 december 2024;

Gelet op de instemming van de Minister van Begroting, uitgebracht op 19 december 2024;

Gelet op het rapport van 14 november 2024, opgemaakt overeenkomstig artikel 3, 2°, van het decreet van 11 april 2014 houdende uitvoering van de resoluties van de Vrouwenconferentie van de Verenigde Naties die in september 1995 in Peking heeft plaatsgehad en tot integratie van de genderdimensie in het geheel van de gewestelijke beleidslijnen;

Gelet op advies 77.751/2 van de Raad van State, gegeven op 17 juni 2025, overeenkomstig artikel 84, § 1, eerste lid, 2°, van de wetten op de Raad van State, gecoördineerd op 12 januari 1973;

Op de voordracht van de Minister van Economie;

Na beraadslaging;

Besluit:

Artikel 1. Bij dit besluit wordt Richtlijn (EU) 2018/958 van het Europees Parlement en de Raad van 28 juni 2018 betreffende een evenredigheidsbeoordeling voorafgaand aan een nieuwe reglementering van beroepen gedeeltelijk omgezet.

Art. 2. In toepassing van artikel 6, § 1, derde lid, van het decreet van 8 juli 2021 tot omzetting van Richtlijn (EU) 2018/958 van het Europees Parlement en de Raad van 28 juni 2018 betreffende een evenredigheidsbeoordeling voorafgaand aan een nieuwe reglementering van beroepen, hierna "het decreet van 8 juli 2021" genoemd, stelt dit besluit het model van de evenredigheidsstudie vast, bedoeld in artikel 6, § 1, tweede lid.

Het wordt opgesteld overeenkomstig het model dat in bijlage vastligt.

Art. 3. Treden in werking op de dag volgend op de bekendmaking van dit besluit in het *Belgisch Staatsblad*:

1° het decreet van 15 mei 2025 tot wijziging van het decreet van 8 juli 2021 tot omzetting van richtlijn (EU) 2018/958 van het Europees Parlement en de Raad van 28 juni 2018 betreffende een evenredigheidsbeoordeling voorafgaand aan een nieuwe reglementering van beroepen;

2° dit besluit.

Art. 4. De Minister bevoegd voor economie is belast met de uitvoering van dit besluit.

Namen, 3 juli 2025.

Voor de Regering:

De Minister-President en Minister van Begroting,
Financiën, Onderzoek en Dierenwelzijn,
A. DOLIMONT

De Minister van Economie, Industrie,
Digitale Technologieën, Tewerkstelling en Vorming,
P-Y. JEHOLET

Bijlage bij het besluit van de Waalse Regering tot vaststelling van het model van de evenredigheidsstudie bedoeld in artikel 6, § 1, tweede lid, van het decreet van 8 juli 2021 tot omzetting van Richtlijn (EU) 2018/958 van het Europees Parlement en de Raad van 28 juni 2018 betreffende een evenredigheidsbeoordeling voorafgaand aan een nieuwe reglementering van beroepen

Model van de evenredigheidsstudie

1. Analyse van de bepaling

Wat is het doel van de bepaling die aan de evenredigheidsbeoordeling wordt onderworpen?

--

Is de bepaling direct discriminerend? Behandelt zij verschillende groepen mensen die zich in een vergelijkbare situatie bevinden anders, op grond van hun nationaliteit of woonplaats?

JA	NEE	RECHTVAARDIGING
----	-----	-----------------

Is de bepaling indirect discriminerend? Leidt zij tot een nadeel voor een groep mensen van een bepaalde nationaliteit of woonplaats?

JA	NEE	RECHTVAARDIGING
-----------	------------	------------------------

Doel van algemeen belang

Wordt de te beoordelen bepaling gerechtvaardigd uit hoofde van doelstellingen van algemeen belang?

Geef aan welke.

Onderzoek in dit kader of de bepaling objectief gerechtvaardigd is op grond van openbare orde, openbare veiligheid of volksgezondheid, dan wel op grond van dwingende redenen van algemeen belang, zoals de handhaving van het financiële evenwicht van het socialezekerheidsstelsel, de bescherming van consumenten, afnemers van diensten en werknemers, het waarborgen van een goede rechtsbedeling, het waarborgen van de eerlijkheid van handelstransacties, de bestrijding van fraude en het voorkomen van belastingontduiking en -ontwijking en het waarborgen van de doeltreffendheid van het fiscale toezicht, de veiligheid van het vervoer, de bescherming van het milieu en het stedelijk milieu, de diergezondheid, de intellectuele eigendom, de bescherming en instandhouding van het nationaal historisch en artistiek erfgoed, doelstellingen van het sociaal beleid en doelstellingen van het cultuurbeleid.

Redenen van zuiver economische aard of zuiver administratieve redenen vormen geen dwingende redenen van algemeen belang die een beperking van de toegang tot of de uitoefening van gereguleerde beroepen rechtvaardigen.

JA	NEE	RECHTVAARDIGING
-----------	------------	------------------------

2. Geschiktheid van de bepaling om de nagestreefde doelstelling te bereiken

- Wat zijn de risico's in verband met de nagestreefde doelstellingen van algemeen belang die de bepaling wil vermijden? Houd met name rekening met de risico's voor afnemers van diensten, voor beroepsbeoefenaars of voor derden.

--

- De voorschriften van specifieke of meer algemene aard, zoals die welke zijn neergelegd in het recht inzake productveiligheid of het consumentenrecht, ontoereikend zijn om de nagestreefde doelstelling van de bepaling te bereiken?

JA	NEE	RECHTVAARDIGING
-----------	------------	------------------------

- Kan de bepaling de nagestreefde doelstelling bereiken? Verklaar.

JA	NEE	RECHTVAARDIGING
-----------	------------	------------------------

- Beantwoordt de bepaling op coherente en stelselmatige wijze aan die doelstelling? Wordt zij gericht op de risico's die op soortgelijke wijze als bij vergelijkbare activiteiten is vastgesteld?

JA	NEE	RECHTVAARDIGING
-----------	------------	------------------------

- Heeft de bepaling effecten op het vrij verkeer van personen en diensten in de Europese Unie, op de keuzemogelijkheden voor de consument en op de kwaliteit van de dienstverlening ?

JA	NEE	RECHTVAARDIGING
-----------	------------	------------------------

- Draagt de bepaling bij tot het bereiken van dezelfde doelstelling van algemeen belang, in combinatie met andere bepalingen die de toegang tot of de uitoefening van het beroep beperken?

JA	NEE	RECHTVAARDIGING
-----------	------------	------------------------

3. Noodzaak van de bepaling om de nagestreefde doelstelling te bereiken

- Is de bepaling beperkt tot wat nodig is om de nagestreefde doelstelling te bereiken? Om deze vraag te beantwoorden, bekijk de volgende deelvragen:

a) Zijn de vigerende bepalingen ontoereikend om de nagestreefde doelstelling te bereiken?

JA	NEE	RECHTVAARDIGING
-----------	------------	------------------------

b) Zijn er minder beperkende maatregelen om de nagestreefde doelstelling te bereiken?

Neem hiervoor de volgende punten in overweging:

- de vraag of de doelstelling kan worden bereikt door middel van minder beperkende middelen dan het voorbehouden van activiteiten, wanneer de bepaling alleen wordt gerechtvaardigd door de bescherming van consumenten en wanneer de vastgestelde risico's uitsluitend verband houden met de verhouding tussen de beroepsbeoefenaar en de consument en derhalve geen negatieve gevolgen hebben voor derde;

- het verband tussen de omvang van de activiteiten die onder een beroep vallen of daaraan zijn voorbehouden en de vereiste beroepskwalificatie;

- het verband tussen de complexiteit van de taken in kwestie en de noodzaak dat degenen die ze uitvoeren over specifieke beroepskwalificaties beschikken, met name wat betreft het niveau, de aard en de duur van de vereiste opleiding of ervaring;

- de mogelijkheid om de beroepskwalificatie via alternatieve trajecten te verkrijgen;

- de vraag of en waarom de aan bepaalde beroepen voorbehouden activiteiten al dan niet met andere beroepen kunnen worden gedeeld;

- de mate van zelfstandigheid bij de uitoefening van het beroep en de gevolgen van organisatorische en toezichtregelingen voor de verwezenlijking van de nagestreefde doelstelling, in het bijzonder wanneer de met dit beroep verband houdende activiteiten worden uitgeoefend onder toezicht en verantwoordelijkheid van een naar behoren gekwalificeerde beroepsbeoefenaar;

- de wetenschappelijke en technologische ontwikkelingen die de asymmetrie van informatie tussen beroepsbeoefenaars en consumenten daadwerkelijk kunnen verkleinen of vergroten.

- het effect van nieuwe of gewijzigde bepalingen, in combinatie met andere bepalingen die de toegang tot of de uitoefening van het beroep beperken, met dien verstande dat er zowel positieve als negatieve effecten kunnen zijn. Neem hiervoor de volgende vereisten in overweging:

- o voorbehouden activiteiten, beschermde beroepstitel of iedere andere vorm van reglementering in de zin van artikel 3, § 1, punt a), van richtlijn 2005/36/EG;

- o verplichtingen om een opleiding inzake permanente beroepsontwikkeling te volgen;

- o regels betreffende de organisatie van het beroep, beroepsethiek en toezicht;

- o verplicht lidmaatschap van een beroepsorganisatie of -orgaan alsmede registratie- of vergunningsregelingen, wanneer die vereisten het bezit van een specifieke beroepskwalificatie impliceren;

- o kwantitatieve beperkingen, met name vereisten op grond waarvan het aantal vergunningen voor de uitoefening van een beroep wordt beperkt dan wel een minimum- of maximaantal werknemers, leidinggevenden of vertegenwoordigers in het bezit van specifieke beroepskwalificaties wordt vastgesteld;

- o specifieke vereisten inzake rechtsvorm of vereisten die verband houden met de deelneming in of het bestuur van een onderneming, voor zover deze vereisten rechtstreeks gekoppeld zijn aan de uitoefening van het gereguleerde beroep;

- o territoriale beperkingen, met inbegrip van het geval waarbij het beroep in delen van het grondgebied van een lidstaat anders is gereguleerd dan in andere delen;

- o vereisten op grond waarvan het gezamenlijk of in partnerschap uitoefenen van een gereguleerd beroep wordt beperkt, alsmede incompatibiliteitsregels;

- o vereisten inzake verzekering of andere individuele of collectieve vormen van bescherming inzake beroepsaansprakelijkheid;

- o vereisten inzake talenkennis, voor zover nodig voor de uitoefening van het beroep;

- o vereisten inzake vaste minimum- of maximumtarieven;

- o vereisten inzake reclame.

4. Specifieke vereisten met betrekking tot de tijdelijke of incidentele verrichting van diensten, zoals bedoeld in titel II van richtlijn 2005/36/EG.

De specifieke vereisten met betrekking tot de tijdelijke of incidentele verrichting van diensten, zoals bedoeld in titel II van richtlijn 2005/36/EG worden eveneens beschouwd als bepalingen die de toegang tot of de uitoefening van het beroep beperken en zijn in overeenstemming met het evenredigheidsbeginsel, tenzij het maatregelen betreft die zijn ontworpen om de conformiteit te waarborgen met de toepasselijke arbeidsvoorwaarden en -omstandigheden die overeenkomstig het recht van de Europese Unie worden toegepast.

Neem hiervoor de volgende specifieke vereisten in overweging:

- automatische tijdelijke registratie bij of pro-formalidmaatschap van een beroepsorganisatie of -orgaan, zoals bedoeld in artikel 6, eerste lid, a), van richtlijn 2005/36/EG;

- een van tevoren af te leggen verklaring overeenkomstig artikel 7, § 1, van richtlijn 2005/36/EG, documenten die vereist zijn overeenkomstig paragraaf 2 van hetzelfde artikel of iedere andere equivalente vereiste;

- de betaling van een vergoeding of van kosten, voor administratieve procedures, die verband houdt of houden met de toegang tot of de uitoefening van gereguleerde beroepen en die voor rekening komt of komen van de dienstverrichter.

Gezien om te worden gevoegd bij het besluit van de Waalse Regering tot vaststelling van het model van de evenredigheidsstudie bedoeld in artikel 6, § 1, tweede lid, van het decreet van 8 juli 2021 tot omzetting van Richtlijn (EU) 2018/958 van het Europees Parlement en de Raad van 28 juni 2018 betreffende een evenredigheidsbeoordeling voorafgaand aan een nieuwe reglementering van beroepen.

Namen, 3 juli 2025.

Voor de Regering:

De Minister-President en Minister van Begroting,
Financiën, Onderzoek en Dierenwelzijn,

A. DOLIMONT

De Minister van Economie, Industrie,
Digitale Technologieën, Tewerkstelling en Vorming,

P-Y. JEHOLET

AUTRES ARRETES — ANDERE BESLUITEN

SERVICE PUBLIC FEDERAL INTERIEUR

[C – 2025/005525]

Chef de corps de la police locale. — Désignation

Par arrêté royal du 10 juillet 2025, Monsieur Olivier MOULIN est désigné, pour un terme de cinq ans, au mandat de chef de corps de la police locale de la zone de police de BERNISSART-PÉRUWELZ.

FEDERALE OVERHEIDSDIENST BINNENLANDSE ZAKEN

[C – 2025/005525]

Korpschef van de lokale politie. — Aanwijzing

Bij koninklijk besluit van 10 juli 2025 wordt de heer Olivier MOULIN aangewezen voor een termijn van vijf jaar in het mandaat van korpschef van de lokale politie van de politiezone BERNISSART-PÉRUWELZ.

SERVICE PUBLIC FEDERAL INTERIEUR

[C – 2025/005006]

Personnel. — Nomination

Par arrêté royal du 17 mai 2025, Madame Nell LECRENIER, est nommée agent de l'État dans la classe A1 au Service Public Fédéral Intérieur dans un emploi du cadre linguistique français, à partir du 1^{er} avril 2025.

Conformément aux lois coordonnées sur le Conseil d'État, un recours peut être introduit endéans les soixante jours après cette publication. La requête doit être envoyée sous pli recommandé à la poste, au Conseil d'État, rue de la Science, 33 à 1040 BRUXELLES.

FEDERALE OVERHEIDSDIENST BINNENLANDSE ZAKEN

[C – 2025/005006]

Personeel. — Benoeming

Bij koninklijk besluit van 17 mei 2025, wordt mevrouw Nell LECRENIER benoemd tot rijksambtenaar in de klasse A1 bij de Federale Overheidsdienst Binnenlandse Zaken in een betrekking van het Franse taalkader, met ingang van 1 april 2025.

Overeenkomstig de gecoördineerde wetten op de Raad van State kan beroep worden ingediend binnen de zestig dagen na deze bekendmaking. Het verzoekschrift hiertoe dient bij ter post aangetekende brief aan de Raad van State, Wetenschapsstraat, 33 te 1040 BRUSSEL te worden toegezonden.

SERVICE PUBLIC FEDERAL INTERIEUR

[C – 2025/005389]

Personnel. — Nomination

Par arrêté royal du 30 juin 2025, Monsieur Clément DAVID est nommé agent de l'État dans la classe A1 au Service public fédéral Intérieur dans un emploi du cadre linguistique français, à partir du 1^{er} mars 2025.

Conformément aux lois coordonnées sur le Conseil d'État, un recours peut être introduit endéans les soixante jours après cette publication. La requête doit être envoyée sous pli recommandé à la poste, au Conseil d'État, rue de la Science, 33 à 1040 BRUXELLES.

FEDERALE OVERHEIDSDIENST BINNENLANDSE ZAKEN

[C – 2025/005389]

Personeel. — Benoeming

Bij koninklijk besluit van 30 juni 2025, wordt de heer Clément DAVID benoemd tot rijksambtenaar in de klasse A1 bij de Federale Overheidsdienst Binnenlandse Zaken in een betrekking van het Franse taalkader, met ingang van 1 maart 2025.

Overeenkomstig de gecoördineerde wetten op de Raad van State kan beroep worden ingediend binnen de zestig dagen na deze bekendmaking. Het verzoekschrift hiertoe dient bij ter post aangetekende brief aan de Raad van State, Wetenschapsstraat, 33 te 1040 BRUSSEL te worden toegezonden.

SERVICE PUBLIC FEDERAL INTERIEUR

[C – 2025/005526]

Chef de corps de la police locale. — Renouvellement

Par arrêté royal du 10 juillet 2025, le mandat de Monsieur Jean-Louis DALLE en tant que chef de corps de la police locale de la zone de police de GAVERS (Deerlijk/Harelbeke) est renouvelé, pour un terme de cinq ans, à partir du 1^{er} septembre 2025.

FEDERALE OVERHEIDSDIENST BINNENLANDSE ZAKEN

[C – 2025/005526]

Korpschef van de lokale politie. — Hernieuwing

Bij koninklijk besluit van 10 juli 2025 wordt het mandaat van de heer Jean-Louis DALLE als korpschef van de lokale politie van de politiezone GAVERS (Deerlijk/Harelbeke) hernieuwd voor een termijn van vijf jaar met ingang van 1 september 2025.

SERVICE PUBLIC FEDERAL INTERIEUR

[C – 2025/005523]

Chef de corps de la police locale. — Renouvellement

Par arrêté royal du 10 juillet 2025, le mandat de Monsieur Philippe BORZA en tant que chef de corps de la police locale de la zone de police de CHATELET FARCIENNES (AISEAU-PRESLES/CHATELET/FARCIENNES) est renouvelé, pour un terme de cinq ans, à partir du 24 août 2025.

FEDERALE OVERHEIDSDIENST BINNENLANDSE ZAKEN

[C – 2025/005523]

Korpschef van de lokale politie. — Hernieuwing

Bij koninklijk besluit van 10 juli 2025 wordt het mandaat van de heer Philippe BORZA als korpschef van de lokale politie van de politiezone CHATELET FARCIENNES (AISEAU-PRESLES/CHATELET/FARCIENNES) hernieuwd voor een termijn van vijf jaar met ingang van 24 augustus 2025.

SERVICE PUBLIC FEDERAL JUSTICE

[C – 2025/004370]

Commission royale pour la publication des anciennes lois et ordonnances de Belgique. — Nomination

Par arrêté royal du 27 mai 2025, Mme. Els De Paermentier, est nommée membre de la Commission royale pour la publication des anciennes lois et ordonnances de Belgique.

FEDERALE OVERHEIDSDIENST JUSTITIE

[C – 2025/004370]

Koninklijke Commissie voor de uitgave der oude wetten en verordeningen van België. — Benoeming

Bij koninklijk besluit van 27 mei 2025, is Mevr. Els De Paermentier benoemd tot lid van de Koninklijke Commissie voor de uitgave der oude wetten en verordeningen van België.

SERVICE PUBLIC FEDERAL JUSTICE

[C – 2025/004372]

Commission royale pour la publication des anciennes lois et ordonnances de Belgique. — Démission

Par arrêté royal du 27 mai 2025, la démission offerte par M. Alain Wijffels comme membre de la Commission royale pour la publication des anciennes lois et ordonnances de Belgique, est acceptée.

FEDERALE OVERHEIDSDIENST JUSTITIE

[C – 2025/004372]

Koninklijke Commissie voor de uitgave der oude wetten en verordeningen van België. — Ontslag

Bij koninklijk besluit van 27 mei 2025, is het ontslag ingediend door de heer Alain Wijffels, als lid van de Koninklijke Commissie voor de uitgave der oude wetten en verordeningen van België, aanvaard.

SERVICE PUBLIC FEDERAL ECONOMIE,
P.M.E., CLASSES MOYENNES ET ENERGIE

[C – 2025/005426]

Personnel. — Nomination

Par arrêté royal du 4 juillet 2025, Monsieur Hannes Van Troos, est nommé agent de l'Etat dans la classe A1 au Service public fédéral Economie, P.M.E., Classes moyennes et Energie dans un emploi du cadre linguistique néerlandais, à partir du 15 juin 2025.

Conformément aux lois coordonnées sur le Conseil d'Etat, un recours peut être introduit endéans les soixante jours après cette publication. La requête doit être envoyée sous pli recommandé à la poste, au Conseil d'Etat, rue de la Science, 33 à 1040 BRUXELLES.

FEDERALE OVERHEIDSDIENST ECONOMIE,
K.M.O., MIDDENSTAND EN ENERGIE

[C – 2025/005426]

Personeel. — Benoeming

Bij koninklijk besluit van 4 juli 2025, wordt de heer Hannes Van Troos benoemd tot rijksambtenaar in de klasse A1 bij de Federale Overheidsdienst Economie, K.M.O., Middenstand en Energie in een betrekking van het Nederlandse taalkader, met ingang van 15 juni 2025.

Overeenkomstig de gecoördineerde wetten op de Raad van State kan beroep worden ingediend binnen de zestig dagen na deze bekendmaking. Het verzoekschrift hiertoe dient te worden verzonden bij ter post aangetekende brief aan de Raad van State, Wetenschapsstraat, 33 te 1040 BRUSSEL te worden toegezonden.

AGENCE FEDERALE
POUR LA SECURITE DE LA CHAINE ALIMENTAIRE

[C – 2025/005397]

Personnel. — Nomination

Par arrêté ministériel du 20 juin 2025, Madame Kaili XIE, est nommée agent définitif dans la classe A2 à l'Agence Fédérale pour la Sécurité de la Chaîne Alimentaire dans un emploi du cadre linguistique néerlandais, à partir du 1^{er} juin 2025.

Conformément aux lois coordonnées sur le Conseil d'Etat, un recours peut être introduit endéans les soixante jours après cette publication. La requête doit être envoyée sous pli recommandé à la poste, au Conseil d'Etat, rue de la Science 33, à 1040 BRUXELLES.

FEDERAAL AGENTSCHAP
VOOR DE VEILIGHEID VAN DE VOEDSELKETEN

[C – 2025/005397]

Personeel. — Benoeming

Bij ministerieel besluit van 20 juni 2025, wordt mevrouw Kaili XIE benoemd tot vast ambtenaar in de klasse A2 bij het Federaal Agentschap voor de Veiligheid van de Voedselketen in een betrekking van het Nederlandse taalkader, met ingang van 1 juni 2025.

Overeenkomstig de gecoördineerde wetten op de Raad van State kan beroep worden ingediend binnen de zestig dagen na deze bekendmaking. Het verzoekschrift hiertoe dient te worden verzonden bij ter post aangetekende brief aan de Raad van State, Wetenschapsstraat 33, te 1040 BRUSSEL.

GOUVERNEMENTS DE COMMUNAUTE ET DE REGION
GEMEENSCHAPS- EN GEWESTREGERINGEN
GEMEINSCHAFTS- UND REGIONALREGIERUNGEN

VLAAMSE GEMEENSCHAP — COMMUNAUTE FLAMANDE

VLAAMSE OVERHEID

[C – 2025/005440]

14 JULI 2025. — Strategische Adviesraad Ruimtelijke Ordening

Onroerend Erfgoed (SARO): Toelating tot de proeftijd in de graad van hoofd van het secretariaatspersoneel

Bij besluit van de Vlaamse Regering van 14 juli 2025 wordt het volgende bepaald:

Artikel 1. Julie Alboort wordt toegelaten tot de proeftijd in de graad van hoofd van het secretariaatspersoneel bij de diensten van de Vlaamse overheid.

De duur van de proeftijd bedraagt 6 maanden.

Art. 2. Dit besluit treedt in werking op 1 augustus 2025.

Art. 3. De Vlaamse minister, bevoegd voor Onroerend Erfgoed en de Vlaamse minister, bevoegd voor Omgeving en Landbouw, zijn belast met de uitvoering van dit besluit.

VLAAMSE OVERHEID

[C – 2025/005485]

14 JULI 2025. — Ontslag van een onafhankelijk lid van de raad van de Vlaamse Vervoermaatschappij - De Lijn

Bij besluit van de Vlaamse Regering van 14 juli 2025 wordt het volgende bepaald:

Artikel 1. Aan mevrouw Katrien Vanhulle wordt met ingang van 31 maart 2025 eervol ontslag verleend uit haar mandaat als onafhankelijk lid van de raad van bestuur van de Vlaamse Vervoersmaatschappij - De Lijn.

Art. 2. In artikel 1 van het besluit van de Vlaamse regering van 31 maart 2023 tot de benoeming van vier onafhankelijke leden van de raad van bestuur van de Vlaamse Vervoersmaatschappij - De Lijn wordt 4° opgeheven.

Art. 3. De Vlaamse minister, bevoegd voor het gemeenschappelijk vervoer is belast met de uitvoering van dit besluit.

VLAAMSE OVERHEID

Mobiliteit en Openbare Werken

[C – 2025/005441]

15 JULI 2025. — Erkenning van de opleidingscentra

Bij toepassing van het koninklijk besluit van 04.05.2007, betreffende het rijbewijs, de vakbekwaamheid en de nascholing van bestuurders van voertuigen van de categorieën C, C+E, D, D+E en de subcategorieën C1, C1+E, D1, D1+E; heeft de Secretaris-generaal van het Departement Mobiliteit en Openbare Werken de aanvraag tot erkenning van onderstaand opleidingscentrum dat de nascholing organiseert, goedgekeurd:

Erkenningsnummer van het opleidingscentrum: OC-0645

Naam van het opleidingscentrum: Solucious

Adres Maatschappelijke zetel: Edingensesteenweg 196 – 1500 Halle

Adres Administratief lokaal: Edingensesteenweg 196 – 1500 Halle

Datum erkenning: 14 juli 2025

Einddatum van de erkenning: 13 juli 2030

Categorie: C

Datum van goedkeuring : 15/07/2025

Opmerking: erkenning van het opleidingscentrum

VLAAMSE OVERHEID

Omgeving

[C – 2025/005442]

14 JULI 2025. — Besluit van het afdelingshoofd Bodembeheer tot wijziging van het besluit van het afdelingshoofd Bodembeheer tot het vaststellen van gronden gelegen in Hasselt als site 'Particuliere gronden met historische activiteiten in Hasselt'

Rechtsgronden

Dit besluit is gebaseerd op:

- het Bodemdecreet van 27 oktober 2006, artikel 23, 37, 42, artikelen 140 tot en met 145 en 156,
- het besluit van het afdelingshoofd Bodembeheer van 7 augustus 2024 tot het vaststellen van de gronden gelegen in de site 'Particuliere gronden met historische activiteiten in Hasselt' als site, zoals gepubliceerd in het Belgische Staatsblad op 28 augustus 2024.

Motivering

Dit besluit is gebaseerd op de volgende motieven:

De OVAM heeft een beleid uitgewerkt waardoor zij meerdere (potentieel) verontreinigde gronden kan bundelen om een integrale aanpak van de bodemverontreiniging te realiseren en deze gronden volgens artikel 140 van het Bodemdecreet kan vaststellen als site.

De gemeentelijke inventaris bevat alle risicogronden in een gemeente. De gemeente Hasselt heeft haar gemeentelijke inventaris (GI) vervolledigd. De OVAM heeft die percelen opgelijst waarop historische risico-inrichtingen gevestigd waren en die nu in eigendom zijn van particulieren of kleine ondernemingen die zelf geen risico-activiteiten uitvoeren.

Het siteonderzoek met als titel 'Site-onderzoek: Particuliere gronden met historische activiteiten in Hasselt – deel 1' is voor voormelde site afgerond.

Tijdens de uitvoering van het siteonderzoek werd vastgesteld dat het volgend perceel geen risicogronde is:

Locatie	Perceel	Adres
Locatie 177	71028B0047/00G002	Kermtstraat 74

De historische activiteiten waarvoor de site werd vastgesteld werden niet uitgevoerd op dit perceel, zodat dit perceel overbodig was in het sitebesluit van 7 augustus 2024. Dit perceel werd niet onderzocht in het siteonderzoek.

HET AFDELINGSHOOFD BODEMBEHEER VAN DE OVAM BESLUIT:

HOOFDSTUK I. — *Wijziging vaststelling site*

Artikel 1. De site 'Particuliere gronden met historische activiteiten in Hasselt' wordt gewijzigd.

De volgende grond wordt uit de site verwijderd:

Locatie	Perceel	Adres
Locatie 177	71028B0047/00G002	Kermtstraat 74

Mechelen, 14 juli 2025.

Het afdelingshoofd Bodembeheer van de Openbare Vlaamse Afvalstoffenmaatschappij,
A. CUYCKENS

COMMUNAUTE FRANÇAISE — FRANSE GEMEENSCHAP

MINISTÈRE DE LA COMMUNAUTE FRANÇAISE

[C – 2025/005455]

11 JUILLET 2025. — Arrêté du Gouvernement de la Communauté française modifiant l'arrêté du Gouvernement de la Communauté française du 18 juin 2020 portant agrément de l'A.S.B.L. AUBE, sise place Léopold, 1 à 6700 Arlon

Le Gouvernement de la Communauté française,

Vu le décret du 20 décembre 2011 portant organisation du budget et de la comptabilité des Services du Gouvernement de la Communauté française, tel que modifié ;

Vu le décret du 18 janvier 2018 portant le Code de la prévention, de l'Aide à la jeunesse et de la protection de la jeunesse, l'article 139 ;

Vu l'arrêté du Gouvernement de la Communauté française du 28 novembre 2013 portant organisation des contrôle et audit internes budgétaires et comptables ainsi que du contrôle administratif et budgétaire, tel que modifié ;

Vu l'arrêté du Gouvernement de la Communauté française du 5 décembre 2018 relatif aux conditions générales d'agrément et d'octroi des subventions pour les services visés à l'article 139 du décret du 18 janvier 2018 portant le Code de la prévention, de l'aide à la jeunesse et de la protection de la jeunesse, tel que modifié ;

Vu l'arrêté du Gouvernement de la Communauté française du 5 décembre 2018 relatif aux conditions particulières d'agrément et d'octroi des subventions pour les services résidentiels généraux, tel que modifié ;

Vu l'arrêté du Gouvernement de la Communauté française du 18 juin 2020 portant agrément de l'A.S.B.L. AUBE, sise place Léopold, 1 à 6700 Arlon ;

Vu l'arrêté ministériel du 26 novembre 2021 portant agrément de La Province du Luxembourg, sise square Albert 1^{er}, 1 à 6700 Arlon ;

Vu l'avis de l'inspection des finances donné le 14 mai 2025 ;

Vu l'accord du Ministre ayant le budget dans ses attributions donné le 11 juillet 2025 ;

Considérant la demande de « La Province du Luxembourg » de renoncer à son agrément pour le service résidentiel général « Starting Block », et qu'il y a lieu, dans l'intérêt des jeunes, de permettre à l'A.S.B.L. « AUBE » de reprendre les activités du service résidentiel général ;

Considérant que toutes les conditions d'agrément, telles que définies par l'arrêté du Gouvernement de la Communauté française du 5 décembre 2018 relatif aux conditions générales d'agrément et d'octroi des subventions pour les services visés à l'article 139 du décret du 18 janvier 2018 portant le Code de la prévention, de l'aide à la jeunesse et de protection de la jeunesse et par les arrêtés spécifiques repris ci-dessus sont remplies ;

Considérant qu'il y a lieu de modifier l'agrément de l'A.S.B.L. « AUBE », sise place Léopold, 1 à 6700 Arlon, comme Pouvoir Organisateur organisant les services cités ci-après, conformément aux articles 139 et 140 du décret du 18 janvier 2018 portant le Code de la prévention, de l'Aide à la jeunesse et de la protection de la jeunesse ;

Sur proposition de la Ministre de l'Aide à la Jeunesse ;

Après délibération,

Arrête :

Article 1^{er}. L'article 2 de l'arrêté du Gouvernement de la Communauté française du 18 juin 2020 portant agrément de l'A.S.B.L. AUBE, sise place Léopold, 1 à 6700 Arlon, est remplacé par ce qui suit :

« Art. 2. Le service résidentiel général « Le Chestay », sis rue du Moulin, 4 à 6870 Mirwart, est placé sous la direction générale de Monsieur Michel LEFEVRE, sous la direction pédagogique de Madame Géraldine AUBREBY et sous la direction administrative de Monsieur Florian KUNE, et ce à partir du 1^{er} mai 2021. ».

Art. 2. L'article 3 du même arrêté est remplacé par ce qui suit :

« Art. 3. Le service assure l'organisation simultanée de 45 mandats pour un public mixte pour une tranche d'âge de 4 à 18 ans ventilés en trois sections autonomes :

- 1° la section autonome « Les Rêvaux », sise rue du Moulin, 4 à 6870 Mirwart pour 15 mandats mixtes pour une tranche d'âge de 4 à 18 ans ;
- 2° la section autonome « La Maison Scohy », sise rue du Moulin, 4 à 6870 Mirwart pour 15 mandats mixtes pour une tranche d'âge de 4 à 18 ans ;
- 3° la section autonome « Le Starting Block », sise rue Saint-Hubert, 38 à 6730 Lahage pour 15 mandats mixtes pour une tranche d'âge de 6 à 18 ans (à partir de 3 ans en cas de fratrie). ».

Art. 3. Le présent arrêté produit ses effets le 1^{er} janvier 2025, à l'exception de l'article 1^{er} qui produit ses effets au 1^{er} mai 2021.

Art. 4. Le Ministre qui a l'aide à la jeunesse dans ses attributions est chargé de l'exécution du présent arrêté.
Bruxelles, le 11 juillet 2025.

Pour le Gouvernement de la Communauté française :

La Ministre-Présidente, en charge du Budget, de l'Enseignement supérieur,
de la Culture et des Relations internationales et intra-francophones,
E. DEGRYSE

La Ministre de l'Enfance, de la Jeunesse, de l'Aide à la jeunesse et des Maisons de Justice,
V. LESCRENIER

VERTALING

MINISTERIE VAN DE FRANSE GEMEENSCHAP

[C – 2025/005455]

11 JULI 2025. — Besluit van de Regering van de Franse Gemeenschap tot wijziging van het besluit van de Regering van de Franse Gemeenschap van 18 juni 2020 tot erkenning van de vzw AUBE, gelegen place Léopold, 1 te 6700 Aarlen

De Regering van de Franse Gemeenschap,

Gelet op het decreet van 20 december 2011 houdende regeling van de begroting en de boekhouding van de Diensten van de Regering van de Franse Gemeenschap, zoals gewijzigd;

Gelet op het decreet van 18 januari 2018 houdende het Wetboek van preventie, Hulpverlening aan de jeugd en jeugdbescherming, artikel 139;

Gelet op het besluit van de Regering van de Franse Gemeenschap van 28 november 2013 tot organisatie van de interne budgettaire en boekhoudkundige controle en audit en van de administratieve en begrotingscontrole, zoals gewijzigd;

Gelet op het besluit van de Regering van de Franse Gemeenschap van 5 december 2018 betreffende de algemene voorwaarden voor de erkenning en de subsidiëring van de diensten bedoeld in artikel 139 van het decreet van 18 januari 2018 houdende het wetboek van preventie, hulpverlening aan de jeugd en jeugdbescherming, zoals gewijzigd;

Gelet op het besluit van de Regering van de Franse Gemeenschap van 5 december 2018 betreffende de bijzondere voorwaarden voor de erkenning en subsidiëring van de algemene residentiële diensten, zoals gewijzigd;

Gelet op het besluit van de Regering van de Franse Gemeenschap van 18 juni 2020 tot erkenning van de vzw AUBE, gelegen place Léopold, 1 te 6700 Aarlen;

Gelet op het ministerieel besluit van 26 november 2021 tot erkenning van "La Province du Luxembourg", gelegen square Albert 1^{er}, 1 te 6700 Aarlen;

Gelet op het advies van de inspectie van financiën, gegeven op 14 mei 2025;

Gelet op de akkoordbevinding van de Minister bevoegd voor de begroting, van 11 juli 2025;

Overwegende het verzoek van "La Province du Luxembourg" om afstand te doen van haar erkenning voor de algemene residentiële dienst "Starting Block", en dat het in het belang van de jongeren is om de vzw "AUBE" toe te staan de activiteiten van de algemene residentiële dienst over te nemen.

Overwegende dat aan alle erkenningsvoorwaarden, zoals bepaald in het besluit van de Regering van de Franse Gemeenschap van 5 december 2018 betreffende de algemene voorwaarden voor de erkenning en de subsidiëring van de diensten bedoeld in artikel 139 van het decreet van 18 januari 2018 houdende het wetboek van preventie, hulpverlening aan de jeugd en jeugdbescherming en in de bovengenoemde specifieke besluiten, is voldaan;

Overwegende dat de erkenning van de vzw "AUBE", gelegen place Léopold, 1 te 6700 Aarlen, als Inrichtende Macht die de hierna vermelde diensten organiseert, moet worden gewijzigd, overeenkomstig artikelen 139 en 140 van het decreet van 18 januari 2018 houdende het Wetboek van preventie, Hulpverlening aan de jeugd en jeugdbescherming;

Op voordracht van de Minister van Hulpverlening aan de Jeugd;

Na beraadslaging,

Besluit:

Artikel 1. Artikel 2 van het besluit van de Regering van de Franse Gemeenschap van 18 juni 2020 tot erkenning van de vzw AUBE, gelegen place Léopold, 1 te 6700 Aarlen, wordt vervangen als volgt:

"Art. 2. De algemene residentiële dienst "Le Chestay", gelegen rue du Moulin, 4 te 6870 Mirwart, staat onder de algemene leiding van de heer Michel LEFEVRE, onder de pedagogische leiding van mevrouw Géraldine AUBREBY en onder de administratieve leiding van de heer Florian KUNE vanaf 1 mei 2021."

Art. 2. Artikel 3 van hetzelfde besluit wordt vervangen als volgt:

"Art. 3. De dienst zorgt voor de gelijktijdige organisatie van 45 mandaten voor een gemengd publiek voor een leeftijdsgroep van 4 tot 18 jaar, onderverdeeld in drie autonome afdelingen:

- 1° de autonome afdeling "Les Rêvaux", gelegen rue du Moulin, 4 te 6870 Mirwart, voor 15 gemengde mandaten voor een leeftijdsgroep van 4 tot 18 jaar;
- 2° de autonome afdeling "La Maison Scohy", gelegen rue du Moulin, 4 te 6870 Mirwart, voor 15 gemengde mandaten voor een leeftijdsgroep van 4 tot 18 jaar;
- 3° de autonome afdeling "Le Starting Block", gelegen rue Saint-Hubert, 38 te 6730 Lahage, voor 15 gemengde mandaten voor een leeftijdsgroep van 6 tot 18 jaar (vanaf 3 jaar in geval van broers en zussen)."

Art. 3. Dit besluit heeft uitwerking met ingang van 1 januari 2025, met uitzondering van artikel 1 dat heeft uitwerking met ingang van 1 mei 2021.

Art. 4. De Minister van hulpverlening aan de jeugd is belast met de uitvoering van dit besluit.

Brussel, 11 juli 2025.

Voor de Regering van de Franse Gemeenschap:

De Minister-Présidente, belast met Begroting, Hoger Onderwijs,
Cultuur en Internationale en Intra-Franstalige Betrekkingen,
E. DEGRYSE

De Minister van Kind, Jeugd, Hulpverlening aan de Jeugd en Justitiehuisen,
V. LESCRENIER

MINISTÈRE DE LA COMMUNAUTE FRANÇAISE

[C – 2025/005456]

11 JUILLET 2025. — Arrêté du Gouvernement de la Communauté française autorisant le cumul du mandat de directrice-présidente et du mandat de directrice à la Haute Ecole Robert Schuman

Le Gouvernement de la Communauté française,

Vu le décret du 21 février 2019 fixant l'organisation de l'enseignement supérieur en Hautes Ecoles, article 15 ;

Considérant la décision du 23 juin 2025 du Conseil d'administration de la Haute Ecole Robert Schuman ;

Considérant l'avis favorable du 23 juin 2025 du comité de concertation de base PE et PAPO ;

Considérant la demande motivée des autorités académiques de la Haute Ecole Robert Schuman en date du 23 juin 2025 ;

Sur la proposition de la Ministre de l'Enseignement supérieur ;

Après délibération,

Arrête :

Article 1^{er}. Madame Laurence Denis est autorisée à cumuler le mandat de directrice-présidente et celui de directrice de département à la Haute Ecole Robert Schuman.

Art. 2. Le présent arrêté produit ses effets à partir du 16 juin 2025 et jusqu'au 13 juillet 2025.

Art. 3. La Ministre qui a l'enseignement supérieur dans ses attributions est chargée de l'exécution du présent arrêté.

Bruxelles, le 11 juillet 2025.

La Ministre-Présidente, en charge du Budget, de l'Enseignement supérieur,
de la Culture et des Relations internationales et intra-francophones,
E. DEGRYSE

VERTALING

MINISTERIE VAN DE FRANSE GEMEENSCHAP

[C – 2025/005456]

11 JULI 2025. — Besluit van de Regering van de Franse Gemeenschap tot goedkeuring van de cumulatie van het mandaat van directeur-voorzitster en het mandaat van directeur van de “Haute Ecole Robert Schuman”

De Regering van de Franse Gemeenschap,

Gelet op het decreet van 21 februari 2019 tot vaststelling van de organisatie van het hoger onderwijs in de Hogescholen, artikel 15;

Overwegende de beslissing van 23 juni 2025 van de Raad van bestuur van de “Haute Ecole Robert Schuman”;

Overwegende het gunstig advies van 23 juni 2025 van het PE- en PAPO-basisoverlegcomité;

Overwegende het met redenen omklede verzoek van de academische autoriteiten van de “Haute Ecole Robert Schuman” van 23 juni 2025;

Op de voordracht van de Minister van Hoger Onderwijs;

Na beraadslaging,

Besluit:

Artikel 1. Mevrouw Laurence Denis wordt gemachtigd om het mandaat van directeur-voorzitster en het mandaat van departementsdirecteur aan de “Haute Ecole Robert Schuman” te cumuleren.

Art. 2. Dit besluit heeft uitwerking vanaf 16 juni 2025 en tot 13 juli 2025.

Art. 3. De Minister van Hoger Onderwijs is belast met de uitvoering van dit besluit.

Brussel, 11 juli 2025.

De Minister-Présidente, belast met Begroting, Hoger Onderwijs,
Cultuur en Internationale en Intra-Franstalige Betrekkingen,

E. DEGRYSE

MINISTÈRE DE LA COMMUNAUTÉ FRANÇAISE

[C – 2025/005461]

23 MAI 2025. — Arrêté ministériel portant reconnaissance de l’asbl « Forum de la Création musicale » en tant que fédération professionnelle

La Ministre de la Culture,

Vu le décret du 28 mars 2019 sur la nouvelle gouvernance culturelle, les articles 92 à 95 ;

Vu l’arrêté du Gouvernement de la Communauté française du 8 mai 2019 portant exécution du décret du 28 mars 2019 sur la nouvelle gouvernance culturelle, les articles 2 et 3 ;

Vu l’appel à candidature pour la reconnaissance en qualité de fédération professionnelle lancé le 15 octobre 2024, prolongé jusqu’au 6 janvier 2025 ;

Considérant la demande de reconnaissance en tant que fédération professionnelle introduite par l’asbl « Forum de la Création musicale » ;

Considérant que le dossier est recevable en ce qu’il comprend les pièces visées à l’article 2, § 2 de l’arrêté du Gouvernement de la Communauté française du 8 mai 2019 susmentionné ;

Considérant que l’asbl « Forum de la Création musicale » a pour objet de promouvoir et de défendre l’activité des compositeurs de la Communauté française ;

Considérant que les conditions de reconnaissance telles que définies à l’article 92 § 1^{er} du décret du 28 mars 2019 susmentionné sont remplies ;

Considérant qu’il convient dès lors de reconnaître l’asbl « Forum de la Création musicale » en tant que fédération professionnelle au sens du décret du 28 mars 2019,

Arrête :

Article 1^{er}. L’asbl « Forum de la Création musicale », enregistrée sous le numéro d’entreprise 0478.165.161, est reconnue en tant que fédération professionnelle pour une durée de cinq ans à dater de la signature du présent arrêté.

Art. 2. L’association visée à l’article 1^{er} siège au sein de la chambre de concertation des musiques, dans la mesure où les missions de celle-ci relèvent directement et à titre principal de l’activité de représentation de l’association.

Art. 3. Le présent arrêté entre en vigueur à la date de sa signature.

Bruxelles, le 23 mai 2025.

Ministre-Présidente, en charge du Budget, de l’Enseignement supérieur,
de la Culture, des Relations internationales et intra-francophones,

E. DEGRYSE

VERTALING

MINISTERIE VAN DE FRANSE GEMEENSCHAP

[C – 2025/005461]

23 MEI 2025. — Ministerieel besluit tot erkenning van de vzw “Forum de la Création musicale” als beroepsfederatie

De Minister van Cultuur,

Gelet op het decreet van 28 maart 2019 over het nieuwe culturele bestuur, artikelen 92 tot 95;

Gelet op het besluit van de Regering van de Franse Gemeenschap van 8 mei 2019 tot uitvoering van het decreet van 28 maart 2019 over het nieuwe culturele bestuur, artikelen 2 en 3;

Gelet op de oproep tot kandidaten voor de erkenning als beroepsfederatie, gelanceerd op 15 oktober 2024 en verlengd tot 6 januari 2025;

Overwegende de erkenningsaanvraag als beroepsfederatie ingediend door de vzw “Forum de la Création musicale”;

Overwegende dat het dossier ontvankelijk is, want het bevat de stukken bedoeld in artikel 2, § 2 van het bovenvermelde besluit van de Regering van de Franse Gemeenschap van 8 mei 2019;

Overwegende dat de vzw “Forum de la Création musicale” tot doel heeft de activiteit van de componisten van de Franse Gemeenschap te bevorderen en te verdedigen;

Overwegende dat aan de erkenningsvoorwaarden zoals bepaald in artikel 92, § 1, van het bovenvermelde decreet van 28 maart 2019 is voldaan;

Overwegende dat de vzw “Forum de la Création musicale” bijgevolg als beroepsfederatie in de zin van het decreet van 28 maart 2019 moet worden erkend,

Besluit:

Artikel 1. De vzw “Forum de la Création musicale”, geregistreerd onder ondernemingsnummer 0478.165.161, wordt erkend als beroepsfederatie voor een periode van vijf jaar vanaf de ondertekening van dit besluit.**Art. 2.** De in artikel 1 bedoelde vereniging zetelt binnen de overlegkamer voor muziek, voor zover de opdrachten van deze rechtstreeks en hoofdzakelijk onder de vertegenwoordigingsactiviteit van de vereniging vallen.**Art. 3.** Dit besluit treedt in werking de dag waarop het wordt ondertekend.

Brussel, 23 mei 2025.

Minister-Présidente, belast met Begroting, Hoger Onderwijs,
Cultuur, Internationale en Intra-Franstalige Betrekkingen,
E. DEGRYSE

DEUTSCHSPRACHIGE GEMEINSCHAFT

COMMUNAUTE GERMANOPHONE — DUITSTALIGE GEMEENSCHAP

MINISTERIUM DER DEUTSCHSPRACHIGEN GEMEINSCHAFT

[C – 2025/005515]

10. JULI 2025 — Erlass der Regierung zur Abänderung des Erlasses der Regierung vom 28. März 2024 zur Bestellung der Mitglieder des Verwaltungsrates des Zentrums für die gesunde Entwicklung von Kindern und Jugendlichen

Die Regierung der Deutschsprachigen Gemeinschaft,

Aufgrund des Sonderdekrets vom 20. Januar 2014 zur Gründung eines Zentrums für die gesunde Entwicklung von Kindern und Jugendlichen, Artikel 9 § 3 Absätze 1 und 2;

Aufgrund des Erlasses der Regierung vom 28. März 2024 zur Bestellung der Mitglieder des Verwaltungsrates des Zentrums für die gesunde Entwicklung von Kindern und Jugendlichen;

Aufgrund des Vorschlags des Rates der deutschsprachigen Jugend in Ostbelgien vom 24. Juni 2025;

Aufgrund des Vorschlags des Schulträgers des Gemeinschaftsunterrichtswesens vom 27. Juni 2025;

Auf Vorschlag des für das Unterrichtswesen zuständigen Ministers;

Nach Beratung,

Beschließt:

Artikel 1 - Artikel 1 des Erlasses der Regierung vom 28. März 2024 zur Bestellung der Mitglieder des Verwaltungsrates des Zentrums für die gesunde Entwicklung von Kindern und Jugendlichen wird wie folgt abgeändert:

1. In Nummer 5 wird die Wortfolge „Herr Michael McCrea“ durch die Wortfolge „Herr Michael Vahlefeld“ ersetzt.

2. In Nummer 13 wird das Wort „vakant“ durch die Wortfolge „Frau Céline Richardy“ ersetzt.

Art. 2 - In Artikel 2 Nummer 13 desselben Erlasses der Regierung wird das Wort „vakant“ durch die Wortfolge „Frau Michelle De Bie“ ersetzt.**Art. 3** - Vorliegender Erlass tritt am Tag seiner Verabschiedung in Kraft.**Art. 4** - Der für das Unterrichtswesen zuständige Minister wird mit der Durchführung des vorliegenden Erlasses beauftragt.

Eupen, den 10. Juli 2025

Für die Regierung der Deutschsprachigen Gemeinschaft:
 Der Ministerpräsident,
 Minister für lokale Behörden, Raumordnung und Finanzen
 O. PAASCH
 Der Minister für Unterricht, Ausbildung und Beschäftigung
 J. FRANSEN

REGION WALLONNE — WALLONISCHE REGION — WAALS GEWEST

SERVICE PUBLIC DE WALLONIE

[2025/202208]

10 JUILLET 2025. — Arrêté du Gouvernement wallon procédant au retrait de la concession de mines de houille de GENLY (n° 019). — Extrait

Le Gouvernement wallon,

(...)

Arrête :

Article 1^{er}. La concession de mines de houille de GENLY (n° 019) est retirée.

Art. 2. Le présent arrêté entre en vigueur le jour de sa publication au *Moniteur belge*.

Namur, le 10 juillet 2025.

Pour le Gouvernement :

Le Ministre-Président et Ministre du Budget, des Finances, de la Recherche et du Bien-être animal,
 A. DOLIMONT

Le Ministre du Territoire, des Infrastructures, de la Mobilité et des Pouvoirs locaux,
 F. DESQUESNES

Annexe

Annexe à l'arrêté du Gouvernement wallon du 10 juillet 2025 procédant au retrait de la concession de mines de houille de GENLY (n° 019)

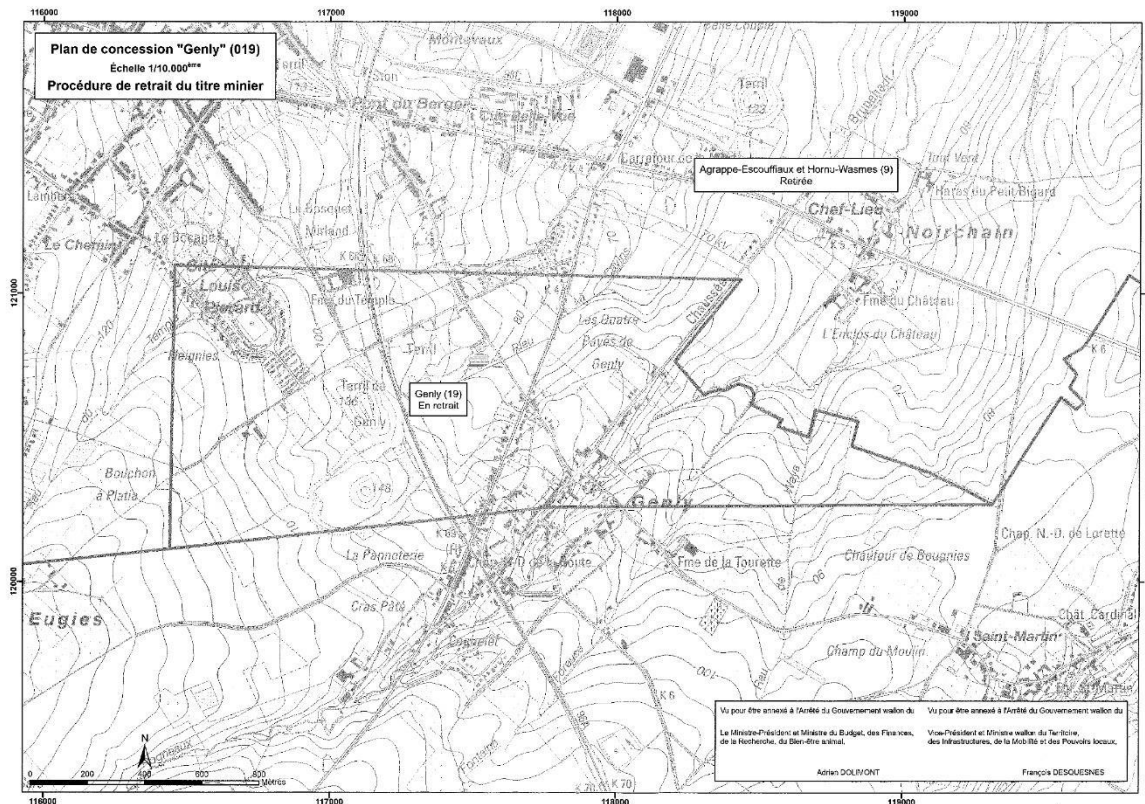

Vu pour être annexé à l'arrêté du Gouvernement wallon du 10 juillet 2025 procédant au retrait de la concession de mines de houille de GENLY (n° 019).
Namur, le 10 juillet 2025.

Pour le Gouvernement :

Le Ministre-Président et Ministre du Budget, des Finances, de la Recherche et du Bien-être animal,
A. DOLIMONT

Le Ministre du Territoire, des Infrastructures, de la Mobilité et des Pouvoirs locaux,
F. DESQUESNES

SERVICE PUBLIC DE WALLONIE

[2025/202206]

10 JUILLET 2025. — Arrêté du Gouvernement wallon procédant au retrait de la concession de mines de métal de BOLOY-GRANCELLE (Lot du Duc) (n° 128). — Extrait

Le Gouvernement wallon,

(...)

Arrête :

Article 1^{er}. La concession de mines de métal de BOLOY-GRANCELLE (Lot du Duc) (n° 128) est retirée.

Art. 2. Le présent arrêté entre en vigueur le jour de sa publication au *Moniteur belge*.

Namur, le 10 juillet 2025.

Pour le Gouvernement :

Le Ministre-Président et Ministre du Budget, des Finances, de la Recherche et du Bien-être animal,
A. DOLIMONT

Le Ministre du Territoire, des Infrastructures, de la Mobilité et des Pouvoirs locaux,
F. DESQUESNES

Annexe

Annexe à l'arrêté du Gouvernement wallon du 10 juillet 2025 procédant au retrait de la concession de mines de métal de BOLOY-GRANCELLE (Lot du Duc) (n° 128)

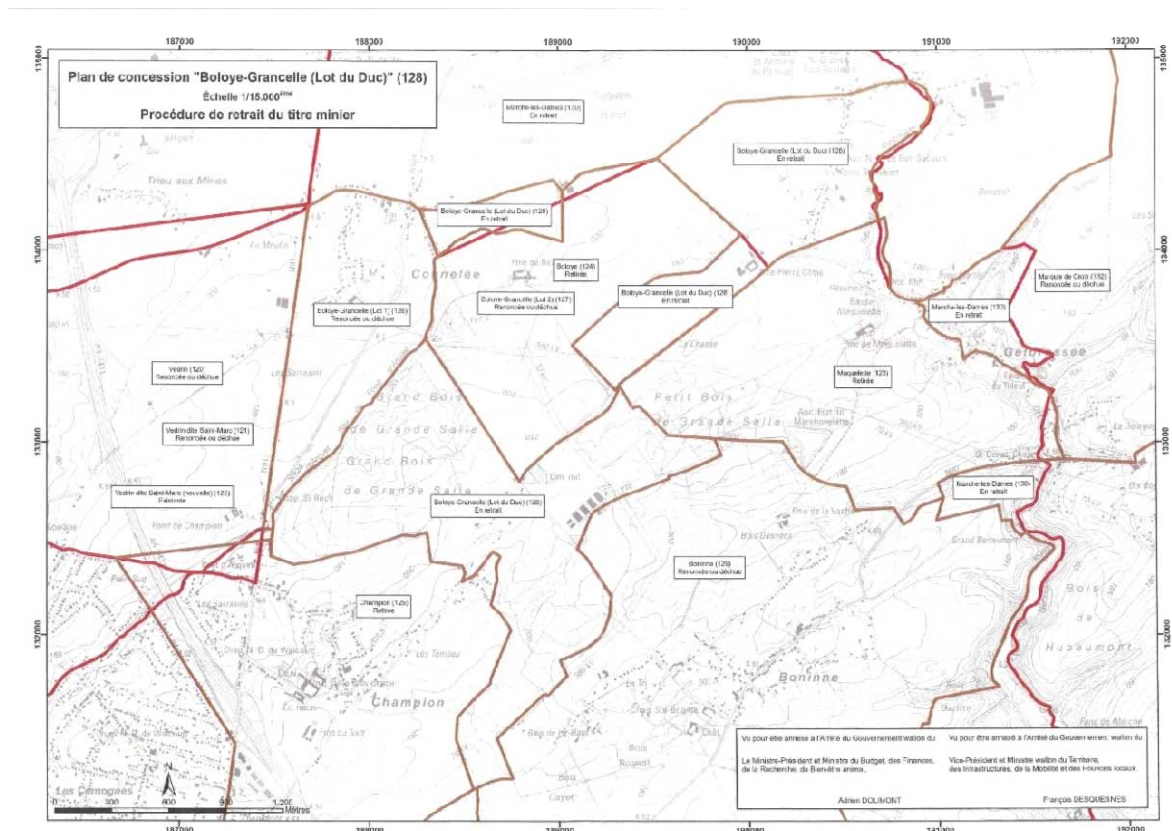

Vu pour être annexé à l'arrêté du Gouvernement wallon du 10 juillet 2025 procédant au retrait de la concession de mines de métal de BOLOY-GRANCELLE (Lot du Duc) (n° 128).

Namur, le 10 juillet 2025.

Pour le Gouvernement :

Le Ministre-Président et Ministre du Budget, des Finances, de la Recherche et du Bien-être animal,
A. DOLIMONT

Le Ministre du Territoire, des Infrastructures, de la Mobilité et des Pouvoirs locaux,
F. DESQUESNES

SERVICE PUBLIC DE WALLONIE

[2025/202207]

**10 JUILLET 2025. — Arrêté du Gouvernement wallon procédant au retrait
de la concession de mines de houille de Falisolle et Oignies-Aiseau (n° 60). — Extrait**

Le Gouvernement wallon,

(...)

Arrête :

Article 1^{er}. La concession de mines de houille de FALISOLLE ET OIGNIES-AISEAU (n° 060) est retirée.

Art. 2. Le présent arrêté entre en vigueur le jour de sa publication au *Moniteur belge*.

Namur, le 10 juillet 2025.

Pour le Gouvernement :

Le Ministre-Président et Ministre du Budget, des Finances, de la Recherche et du Bien-être animal,
A. DOLIMONT

Le Ministre du Territoire, des Infrastructures, de la Mobilité et des Pouvoirs locaux,
F. DESQUESNES

**Annexe à l'arrêté du Gouvernement wallon du 10 juillet 2025 procédant au retrait
de la concession de mines de houille de FALISOLLE et OIGNIES-AISEAU (n° 60)**

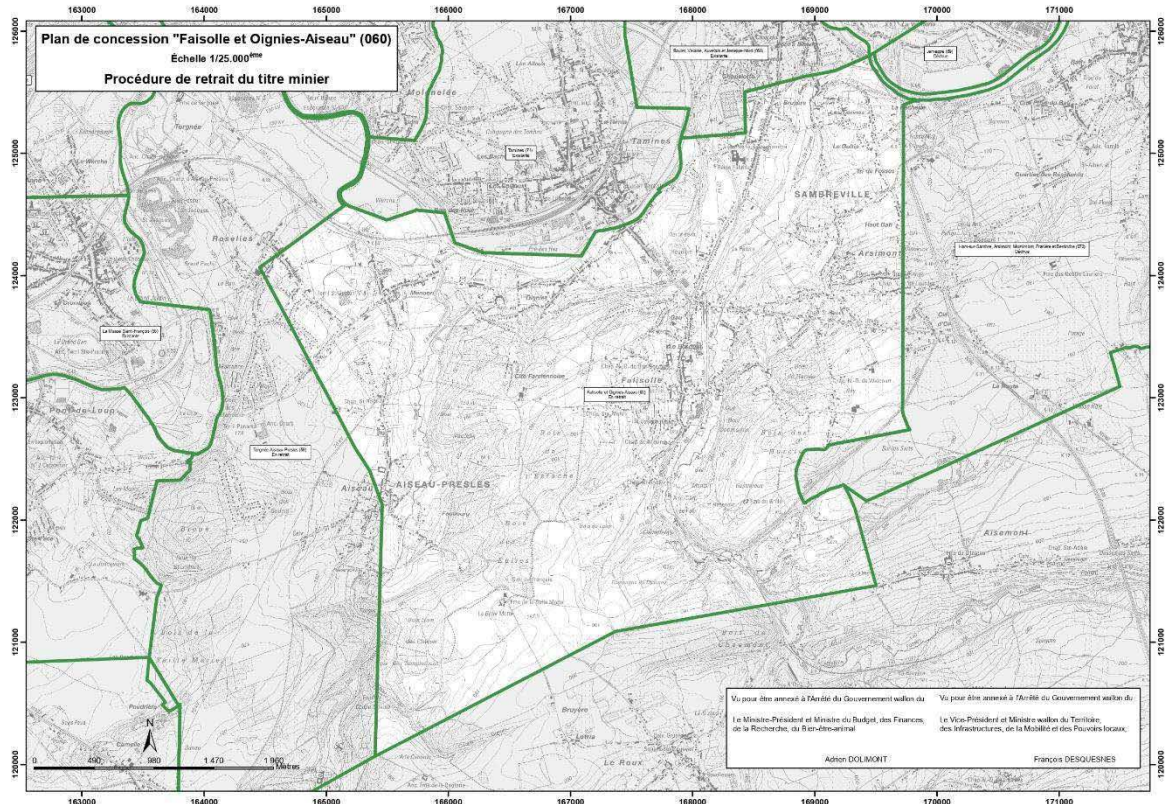

Vu pour être annexé à l'arrêté du Gouvernement wallon du 10 juillet 2025 procédant au retrait de la concession de mines de houille de FALISOLLE et OIGNIES-AISEAU (n° 60).

Namur, le 10 juillet 2025.

Pour le Gouvernement :

Le Ministre-Président et Ministre du Budget, des Finances, de la Recherche et du Bien-être animal,

A. DOLIMONT

Le Ministre du Territoire, des Infrastructures, de la Mobilité et des Pouvoirs locaux,

F. DESQUESNES

SERVICE PUBLIC DE WALLONIE

[2025/202209]

10 JUILLET 2025. — Arrêté du Gouvernement wallon chargeant la SPAQuE de procéder à l'assainissement du site « Nopri-Spencer Shop » à Quaregnon. — Extrait

Le Gouvernement wallon,

(...)

Arrête :

Article 1^{er}. Le Gouvernement wallon approuve le projet d'assainissement relatif au site « Nopri-Spencer Shop » à Quaregnon introduit par la SPAQuE.

Il charge la SPAQuE de la réalisation des actes et travaux d'assainissement et de la mise en œuvre des mesures de suivi et de sécurité, tels que prévus par le projet d'assainissement.

Art. 2. Délégation est accordée au Ministre de l'Environnement pour délivrer à la SPAQuE les certificats de contrôle du sol.

Art. 3. La SPAQuE est autorisée à déconstruire l'annexe au bâtiment sis sur la parcelle cadastrée à Quaregnon, 1^{ère} division, section B, 732 M.

Art. 4. La SPAQuE est autorisée à faire appel à la police fédérale et/ou locale afin d'assurer l'accès au site, tant pour elle-même que pour les entreprises à qui elle a confié l'exécution des opérations visées aux articles 1^{er} et 3 ainsi que leurs sous-traitants, et ce jusqu'à la clôture de sa mission.

Art. 5. Par application de l'article 81, § 3, du décret du 1^{er} mars 2018 relatif à la gestion et à l'assainissement des sols, le présent arrêté vaut permis d'environnement, permis unique, permis d'urbanisme, déclaration au sens du décret du 11 mars 1999 relatif au permis d'environnement et déclaration urbanistique préalable.

(...)

Art. 7. Le présent arrêté entre en vigueur le 10 juillet 2025.

Namur, le 10 juillet 2025.

Le Ministre-Président et Ministre du Budget, des Finances, de la Recherche et du Bien-être animal,

A. DOLIMONT

Le Ministre de la Santé, de l'Environnement, des Solidarités et de l'Economie sociale,

Y. COPPIETERS

SERVICE PUBLIC DE WALLONIE

[2025/202211]

10 JUILLET 2025. — Arrêté du Gouvernement wallon modifiant l'arrêté du Gouvernement wallon du 16 janvier 2025 portant nomination du président, des trois vice-présidents, ainsi que des membres effectifs et suppléants du pôle « Aménagement du territoire ». — Extrait

Le Gouvernement wallon,

(...)

Arrête :

Article 1^{er}. A l'article 4 de l'arrêté du Gouvernement wallon du 16 janvier 2025 portant nomination du président, des trois vice-présidents, ainsi que des membres effectifs et suppléants du pôle « Aménagement du territoire », les mots « Monsieur Jean JUNGLING » sont remplacés par les mots « Bruno BIANCHET »;

Art. 2. L'article 5 du même arrêté est modifié comme suit :

- les mots « Maureen TRUSSART (FWA) » sont remplacés par les mots « Alexis DENGIS (FWA) »;
- les mots « Nathalie HENRY (AKT) » sont remplacés par les mots « Elodie VANTOMME (AKT) »;
- les mots « Elodie VANTOMME (AKT) » sont remplacés par les mots « Christophe MARTIN (AKT) »;
- les mots « Camille LHOTE (UPCity) » sont remplacés par les mots « Vinciane BLOMELING (UPSI) »;
- les mots « Jean JUNGLING (UCM) » sont remplacés par les mots « Séverine GHILMOT (UCM) »;
- les mots « Séverine GHILMOT (UCM) » sont remplacés par les mots « Aurélie MARICHAL (UCM) »;
- les mots « Claude DUTHOIT (FWA) » sont ajoutés comme suppléant de M. Alexis DENGIS (FWA).

Art. 3. Le présent arrêté entre en vigueur le 10 juillet 2025.

(...)

Namur, le 10 juillet 2025.

Pour le Gouvernement :

Le Ministre-Président et Ministre du Budget, des Finances, de la Recherche et du Bien-être animal,
A. DOLIMONT

Le Ministre du Territoire, des Infrastructures, de la Mobilité et des Pouvoirs locaux,
F. DESQUESNES

SERVICE PUBLIC DE WALLONIE

[2025/202210]

Personnel

Par arrêté du Gouvernement wallon du 10 juillet 2025 qui entre en vigueur le 1^{er} jour du mois qui suit celui de sa décision au Gouvernement wallon, M. Patrice CROZILHAC, premier attaché, est désigné pour l'exercice des fonctions supérieures sur l'emploi (CO3A420) de Directeur (rang A4) de la Direction de Huy de l'Organisme payeur de Wallonie au sein du SPW Agriculture, Ressources naturelles et Environnement, dont la titulaire, Mme Séverine PAQUE, est absente depuis au moins deux mois ou pour une durée prévisible d'au moins deux mois.

REGION DE BRUXELLES-CAPITALE — BRUSSELS HOOFDSTEDELIJK GEWEST

COMMISSION COMMUNAUTAIRE COMMUNE
DE BRUXELLES-CAPITALE

[C – 2025/005409]

10 JUILLET 2025. — Arrêté du Collège réuni de la Commission communautaire commune modifiant l'arrêté du Collège réuni de la Commission communautaire commune du 6 mai 2021 portant désignation des agents chargés du contrôle du respect des dispositions légales et réglementaires relatives à la gestion et au paiement des prestations familiales

Le Collège réuni de la Commission communautaire commune,

Vu l'ordonnance du 4 avril 2019 établissant le circuit de paiement des prestations familiales, l'article 35, § 1^{er}, alinéa 1^{er};

Vu l'arrêté du Collège réuni de la Commission communautaire commune du 6 mai 2021 portant désignation des agents chargés du contrôle du respect des dispositions légales et réglementaires relatives à la gestion et au paiement des prestations familiales, modifié par les arrêtés du Collège réuni de la Commission communautaire commune des 7 juillet 2022, 2 mars 2023, 6 juillet 2023, 14 mars 2024, 4 juillet 2024 et 12 décembre 2024;

Vu la proposition du Conseil de gestion de la famille, donnée le 12 juin 2025;

Sur la proposition des membres du Collège réuni en charge des Prestations familiales;

Après en avoir délibéré,

Arrête :

Article 1^{er}. Dans l'article 1^{er}, 2^o, g), de l'arrêté du Collège réuni de la Commission communautaire commune du 6 mai 2021 portant désignation des agents chargés du contrôle du respect des dispositions légales et réglementaires relatives à la gestion et au paiement des prestations familiales, modifié en dernier lieu par l'arrêté du Collège réuni de la Commission communautaire commune du 12 décembre 2024, les mots « Mme Marie Louise Usabase » sont remplacés par les mots « M. Olivier Rigot ».

GEMEENSCHAPPELIJKE GEMEENSCHAPSCOMMISSIE
VAN BRUSSEL-HOOFDSTAD

[C – 2025/005409]

10 JULI 2025. — Besluit van het Verenigd College van de Gemeenschappelijke Gemeenschapscommissie tot wijziging van het besluit van het Verenigd College van de Gemeenschappelijke Gemeenschapscommissie van 6 mei 2021 houdende aanstelling van ambtenaren belast met het toezicht op de toepassing van de wettelijke en reglementaire bepalingen betreffende het beheer en de uitbetaling van de gezinsbijslag

Het Verenigd College van de Gemeenschappelijke Gemeenschapscommissie,

Gelet op de ordonnantie van 4 april 2019 tot vaststelling van het betaalcircuit voor de gezinsbijslag, artikel 35, § 1, eerste lid;

Gelet op het besluit van het Verenigd College van de Gemeenschappelijke Gemeenschapscommissie van 6 mei 2021 houdende aanstelling van ambtenaren belast met het toezicht op de toepassing van de wettelijke en reglementaire bepalingen betreffende het beheer en de uitbetaling van de gezinsbijslag, gewijzigd bij de besluiten van het Verenigd College van de Gemeenschappelijke Gemeenschapscommissie van 7 juli 2022, 2 maart 2023, 6 juli 2023, 14 maart 2024, 4 juli 2024 en 12 december 2024;

Gelet op het voorstel van de beheerraad voor het Gezin, gegeven op 12 juni 2025;

Op voordracht van de leden van het Verenigd College, bevoegd voor de Gezinsbijslagen;

Na beraadslaging,

Besluit:

Artikel 1. In artikel 1, 2^o, g), van het besluit van het Verenigd College van de Gemeenschappelijke Gemeenschapscommissie van 6 mei 2021 houdende aanstelling van ambtenaren belast met het toezicht op de toepassing van de wettelijke en reglementaire bepalingen betreffende het beheer en de uitbetaling van de gezinsbijslag, laatstelijk gewijzigd bij het besluit van het Verenigd College van de Gemeenschappelijke Gemeenschapscommissie van 12 december 2024, worden de woorden "Mevrouw Marie Louise Usabase" vervangen door de woorden "De heer Olivier Rigot".

Art. 2. Les membres du Collège réuni, en charge des Prestations familiales, sont chargés de l'exécution du présent arrêté.

Bruxelles, le 10 juillet 2025.

Pour le Collège réuni :

Les membres du Collège réuni en charge des Prestations familiales,
B. CLERFAYT S. GATZ

Art. 2. De leden van het Verenigd College, bevoegd voor de Gezinsbijslagen, worden belast met de uitvoering van dit besluit.

Brussel, 10 juli 2025.

Voor het Verenigd College:

De leden van het Verenigd College bevoegd voor de Gezinsbijslagen,
B. CLERFAYT S. GATZ

**SERVICE PUBLIC REGIONAL BRUXELLES
FONCTION PUBLIQUE**

[C – 2025/005517]

Nominations

Par arrêté ministériel de la Région de Bruxelles-Capitale du 15 juillet 2025, Madame Zineb BERRAG est nommée à titre définitif au grade d'Attachée à la date du 1^{er} juillet 2025.

**GEWESTELIJKE OVERHEIDSDIENST BRUSSEL
OPENBAAR AMBT**

[C – 2025/005517]

Benoemingen

Bij ministerieel besluit van het Brussels Hoofdstedelijk Gewest van 15 juli 2025 wordt mevrouw Zineb BERRAG met ingang van 1 juli 2025 in vast verband benoemd in de hoedanigheid van Attaché.

AVIS OFFICIELS — OFFICIELE BERICHTEN

COUR CONSTITUTIONNELLE

[C – 2025/005221]

Avis prescrit par l'article 74 de la loi spéciale du 6 janvier 1989

Par jugement du 10 juin 2025, dont l'expédition est parvenue au greffe de la Cour le 23 juin 2025, le Tribunal de première instance de Liège, division de Liège, a posé la question préjudicielle suivante :

« L'article 27 § 3 de la loi du 15 décembre sur l'accès au territoire, le séjour, l'établissement et l'éloignement des étrangers viole-t-il les articles 10 et 11 de la Constitution, combinés, ou non, avec l'article 1^{er} du Protocole additionnel du 20 mars 1952 à la Convention de sauvegarde des droits de l'homme et des libertés fondamentales et l'article 16 de la Constitution, en ce qu'il contraint l'étranger privé de liberté en vue de son rapatriement de payer les frais liés à sa détention, alors qu'une telle obligation ne s'impose pas aux autres catégories de personnes légalement détenues en Belgique ? ».

Cette affaire est inscrite sous le numéro 8501 du rôle de la Cour.

Le greffier,
Nicolas Dupont

GRONDWETTELIJK HOF

[C – 2025/005221]

Bericht voorgeschreven bij artikel 74 van de bijzondere wet van 6 januari 1989

Bij vonnis van 10 juni 2025, waarvan de expeditie ter griffie van het Hof is ingekomen op 23 juni 2025, heeft de Rechtbank van eerste aanleg Luik, afdeling Luik, de volgende prejudiciële vraag gesteld :

« Schendt artikel 27, § 3, van de wet van 15 december [1980] betreffende de toegang tot het grondgebied, het verblijf, de vestiging en de verwijdering van vreemdelingen de artikelen 10 en 11 van de Grondwet, al dan niet in samenhang gelezen met artikel 1 van het Eerste Aanvullend Protocol van 20 maart 1952 bij het Verdrag tot bescherming van de rechten van de mens en de fundamentele vrijheden en artikel 16 van de Grondwet, in zoverre het de vreemdeling die van zijn vrijheid wordt beroofd met het oog op zijn repatriëring, ertoe verplicht de kosten in verband met zijn opsluiting te betalen, terwijl een dergelijke verplichting niet wordt opgelegd aan de andere categorieën van personen die wettig worden opgesloten in België ? ».

Die zaak is ingeschreven onder nummer 8501 van de rol van het Hof.

De griffier,
Nicolas Dupont

VERFASSUNGSGERICHTSHOF

[C – 2025/005221]

Bekanntmachung vorgeschrieben durch Artikel 74 des Sondergesetzes vom 6. Januar 1989

In seinem Urteil vom 10. Juni 2025, dessen Ausfertigung am 23. Juni 2025 in der Kanzlei des Gerichtshofes eingegangen ist, hat das Gericht erster Instanz Lüttich, Abteilung Lüttich, folgende Vorabentscheidungsfrage gestellt:

« Verstößt Artikel 27 § 3 des Gesetzes vom 15. Dezember [1980] über die Einreise ins Staatsgebiet, den Aufenthalt, die Niederlassung und das Ausweisen von Ausländern gegen die Artikel 10 und 11 der Verfassung, an sich oder in Verbindung mit Artikel 1 des Zusatzprotokolls vom 20. März 1952 zur Konvention zum Schutze der Menschenrechte und Grundfreiheiten und Artikel 16 der Verfassung, indem er einen Ausländer, dem im Hinblick auf seine Rückführung die Freiheit entzogen wurde, dazu verpflichtet, die mit seiner Haft verbundenen Kosten zu bezahlen, während eine solche Verpflichtung den anderen Kategorien von Personen, denen die Freiheit in Belgien gesetzmäßig entzogen wurde, nicht auferlegt wird? ».

Diese Rechtssache wurde unter der Nummer 8501 ins Geschäftsverzeichnis des Gerichtshofes eingetragen.

Der Kanzler,
Nicolas Dupont

SERVICE PUBLIC FEDERAL STRATEGIE ET APPUI

[2025/202170]

Sélection comparative de Coordinateurs environnementaux (m/f/x) (niveau A1), francophones, pour le Ministère de la Défense. — Numéro de sélection : AFG25096

Vous pouvez poser votre candidature jusqu'au 12/08/2025 inclus via www.travaillerpour.be

La description de fonction (reprenant le contenu de la fonction, les conditions de participation, la procédure de sélection,...) est disponible auprès du SPF BOSA via www.travaillerpour.be

Pour la retrouver, veuillez indiquer le numéro de la sélection dans le moteur de recherche.

Une liste de lauréats valable 1 an, sera établie après la sélection.

Outre cette liste des lauréats, une liste spécifique des lauréats (qui reste valable 4 ans) présentant un handicap est établie.

FEDERALE OVERHEIDSDIENST BELEID EN ONDERSTEUNING

[2025/202170]

Vergelijkende selectie van Franstalige Milieu Coördinatoren (m/v/x) (niveau A1) voor het Ministerie van Defensie. — Selectienummer: AFG25096

Solliciteren kan tot en met 12/08/2025 via www.werkenvoor.be

De gedetailleerde functiebeschrijving (jobinhoud, deelnemingsvoorwaarden, selectieprocedure,...) is beschikbaar bij FOD BOSA via www.werkenvoor.be

Geef het selectienummer in via de zoekmotor om de selectie terug te vinden.

Een lijst van laureaten, geldig voor 1 jaar, zal na de selectie worden opgesteld.

Naast deze lijst van laureaten wordt een bijzondere lijst opgesteld (die 4 jaar geldig blijft) van de personen met een handicap die geslaagd zijn.

SERVICE PUBLIC FEDERAL STRATEGIE ET APPUI

[2025/202077]

Sélection comparative de collaborateurs financiers financement des hôpitaux (m/f/x) (niveau B), néerlandophones, pour le SPF Santé publique, Sécurité de la Chaîne alimentaire et Environnement. — Numéro de sélection : ANG25157

Vous pouvez poser votre candidature jusqu'au 11/08/2025 inclus via www.travaillerpour.be

La description de fonction (reprenant le contenu de la fonction, les conditions de participation, la procédure de sélection,...) est disponible auprès du SPF BOSA via www.travaillerpour.be

Pour la retrouver, veuillez indiquer le numéro de la sélection dans le moteur de recherche.

Une liste de lauréats valable 1 an, sera établie après la sélection.

Outre cette liste des lauréats, une liste spécifique des lauréats (qui reste valable 4 ans) présentant un handicap est établie.

FEDERALE OVERHEIDSDIENST BELEID EN ONDERSTEUNING

[2025/202077]

Vergelijkende selectie van Nederlandstalige financieel medewerkers ziekenhuisfinanciering (m/v/x) (niveau B) voor het FOD Volksgezondheid, Veiligheid van de Voedselketen en Leefmilieu. — Selectienummer: ANG25157

Solliciteren kan tot en met 11/08/2025 via www.werkenvoor.be

De gedetailleerde functiebeschrijving (jobinhoud, deelnemingsvoorwaarden, selectieprocedure,...) is beschikbaar bij FOD BOSA via www.werkenvoor.be

Geef het selectienummer in via de zoekmotor om de selectie terug te vinden.

Een lijst van laureaten, geldig voor 1 jaar, zal na de selectie worden opgesteld.

Naast deze lijst van laureaten wordt een bijzondere lijst opgesteld (die 4 jaar geldig blijft) van de personen met een handicap die geslaagd zijn.

SERVICE PUBLIC FEDERAL STRATEGIE ET APPUI

[2025/202213]

Résultat de la sélection comparative de Responsables Service d'encadrement budget et contrôle de gestion et service d'achats (m/f/x) (niveau A3), francophones, pour le SPF Chancellerie du Premier Ministre. — Numéro de sélection : AFG25078

Ladite sélection a été clôturée le 10/07/2025.

La liste des lauréats, sans classement, est composée des candidats qui correspondent le mieux à la description de fonction et au profil de compétences.

Cette liste est envoyée par la DG Recrutement et Développement au Président du Comité de direction du SPF Chancellerie du Premier Ministre.

Il n'y a pas de liste spécifique pour les personnes présentant un handicap qui a été établie.

FEDERALE OVERHEIDSDIENST BELEID EN ONDERSTEUNING

[2025/202213]

Resultaat van de vergelijkende selectie van Franstalige verantwoordelijken Stafdienst Budget en Beheerscontrole en centrale aankoopdienst (m/v/x) (niveau A3) voor het FOD Kanselarij van de Eerste Minister. — Selectienummer: AFG25078

Deze selectie werd afgesloten op 10/07/2025.

De lijst van geslaagden, zonder rangschikking, bestaat uit de kandidaten die het meest aansluiten bij de functiebeschrijving en het competentieprofiel.

Deze lijst wordt door de DG Rekrutering en Ontwikkeling verstuurd naar de afgevaardigde bestuurder van de FOD FOD Kanselarij van de Eerste Minister die de finale beslissing neemt.

Er werd geen bijzondere lijst opgesteld van de personen met een handicap.

SERVICE PUBLIC FEDERAL STRATEGIE ET APPUI

[2025/202176]

Résultat de la sélection comparative de responsables Service d'Encadrement Budget et Contrôle de Gestion et service d'achats (m/f/x) (niveau A3), néerlandophones, pour le SPF Chancellerie du Premier Ministre. — Numéro de sélection: ANG25073

Ladite sélection a été clôturée le 10/07/2025.

La liste des lauréats, sans classement, est composée des candidats qui correspondent le mieux à la description de fonction et au profil de compétences.

Cette liste est envoyée par la DG Recrutement et Développement au directeur général du SPF Chancellerie du Premier Ministre qui prend la décision finale.

Il n'y a pas de liste spécifique pour les personnes présentant un handicap qui a été établie.

FEDERALE OVERHEIDSDIENST BELEID EN ONDERSTEUNING

[2025/202176]

Resultaat van de vergelijkende selectie van Nederlandstalige verantwoordelijken Stafdienst Budget en Beheerscontrole en centrale aankoopdienst (m/v/x) (niveau A3) voor de FOD Kanselarij van de Eerste Minister. — Selectienummer: ANG25073

Deze selectie werd afgesloten op 10/07/2025.

De lijst van geslaagden, zonder rangschikking, bestaat uit de kandidaten die het meest aansluiten bij de functiebeschrijving en het competentieprofiel.

Deze lijst wordt door de DG Rekrutering en Ontwikkeling verstuurd naar de afgevaardigde bestuurder van de FOD Kanselarij van de Eerste Minister die de finale beslissing neemt.

Er werd geen bijzondere lijst opgesteld van de personen met een handicap.

SERVICE PUBLIC FEDERAL STRATEGIE ET APPUI

[2025/202177]

Résultat de la sélection comparative néerlandophone d'accession au niveau B (épreuve particulière) pour l'Ordre judiciaire. — Secrétaires à l'auditorat du travail d'Anvers, arrondissement judiciaire du Limbourg m/f/x). — Numéro de sélection : BNG25079

Le nombre de lauréats s'élève à 4.

Ladite sélection a été clôturée le 14/07/2025 (date du PV).

La liste de lauréats est valable sans limite dans le temps.

FEDERALE OVERHEIDSDIENST BELEID EN ONDERSTEUNING

[2025/202177]

Resultaten van de vergelijkende Nederlandstalige selectie voor bevordering naar niveau B (specifiek gedeelte) voor de Rechterlijke Orde. — Secretarissen bij het arbeidsauditoraat Antwerpen, gerechtelijk arrondissement Limburg (m/v/x). — Selectienummer: BNG25079

Er zijn 4 laureaten.

Deze selectie werd afgesloten op 14/07/2025 (datum PV).

De lijst van laureaten is onbeperkt in tijd geldig.

PUBLICATIONS LEGALES ET AVIS DIVERS WETTELIJKE BEKENDMAKINGEN EN VERSCHILLENDE BERICHTEN

Ruimtelijke Ordening

Stad Poperinge

De gemeenteraad van Poperinge, heeft op 28 april 2025, het voorlopig onteigeningsbesluit goedgekeurd betreffende de verwerving van een perceel grond gelegen in de Kapellestraat te Poperinge.

In het kader van dit voorlopig onteigeningsbesluit wordt, conform het Onteigeningsdecreet van 24 februari 2017 (artikelen 17 t.e.m. 23) en het Besluit van de Vlaamse Regering van 27 oktober 2017 (artikelen 10 t.e.m. 13), een openbaar onderzoek georganiseerd.

Situering van het onroerend goed

Het betreft een perceel grond bestemd voor de herinrichting van de Kapellestraat, gekadastraerd als Poperinge, 3^e afdeling, sectie L, deel van nummer 956C, aangeduid op het onteigeningsplan van landmeter-expert Eddy Ameloot, gedateerd op 25 maart 2025, als Lot 1 met een oppervlakte van 325 m².

Na mutatie is dit perceel kadastraal gekend als Poperinge, afdeling 3, sectie L, perceelnummer 956 E.

Duur van het openbaar onderzoek

Het openbaar onderzoek loopt van 1 augustus 2025 tot en met 30 augustus 2025.

Binnen deze periode kunnen standpunten, opmerkingen en/of bezwaren schriftelijk worden ingediend.

Inzage van de documenten

Het voorlopig onteigeningsbesluit, het onteigeningsplan en de projectnota liggen ter inzage bij de Technische Dienst, Ouderdomseweg 9B, 8970 Poperinge.

Alle documenten zijn eveneens raadpleegbaar via de website van de stad Poperinge.

Indienen van opmerkingen of bezwaren

U kan uw schriftelijke opmerkingen of bezwaren uiterlijk op 30 augustus 2025, op één van de volgende manieren indienen :

- Per aangetekend schrijven aan het college van burgemeester en schepenen, Grote Markt 1, 8970 Poperinge.
- Tegen ontvangstbewijs afgeven aan het onthaal van het stadhuis, Grote Markt 1, 8970 Poperinge.

(1906)

Gemeente Buggenhout

Het college van burgemeester en schepenen, brengt ter kennis dat de gemeenteraad tijdens zijn zitting van 26 juni 2025, het ontwerp van het gemeentelijk rooilijnplan « buurtweg 136 », verplaatsing van de gemeenteweg tussen de Broomstraat en de Bovendonkstraat, voorlopig heeft vastgesteld conform artikel 17 van decreet houdende de gemeentewegen.

De beslissing tot voorlopige vaststelling het ontwerp van grafisch plan van de gemeentewegen is digitaal ter inzage in de onthaalruimte van het gemeentehuis te Buggenhout, Nieuwstraat 2, en/of op de website www.buggenhout.be, gedurende de periode van 23 juli 2025 tot en met 26 augustus 2025.

Voor toelichting bij het ontwerp maakt u via de onthaalbalie een afspraak met de ambtenaar openbare werken.

Uw opmerkingen of bezwaren tegen dit raadsbesluit kunnen per aangetekende zending worden verstuurd naar het college van burgemeester en schepenen van de gemeente Buggenhout, Nieuwstraat 2, te 9255 Buggenhout, digitaal via mail naar marc.vinck@buggenhout.be, of kunnen worden afgegeven tegen ontvangstbewijs uiterlijk de laatste dag van het openbaar onderzoek.

(1907)

Gemeente Zelzate

Definitieve vaststelling ruimtelijk uitvoeringsplan (RUP) « Kleiduifschietstand »

De gemeenteraad van Zelzate heeft in de zitting van 23 juni 2025, het ruimtelijk uitvoeringsplan « Kleiduifschietstand » definitief vastgesteld.

Het plangebied is gelegen in het zuiden van de gemeente, nabij de grens met Gent. Kadastraal gekend als Zelzate, afdeling 2, sectie E, 474H, 4722A, 474C (schietstand) en Zelzate, afdeling 2, sectie C, 373A, 421C en 4262D (boscompensatie).

De documenten en plannen worden gepubliceerd op de gemeentelijke website (www.zelzate.be) en liggen ter inzage bij de dienst Ruimte en Wonen, Milieu en Klimaat van de gemeente.

Een afspraak kan gemaakt worden via stedenbouw@zelzate.be, of via 09-353 42 70.

(1908)

Gemeente Brecht

Vernietiging van het besluit van de gemeenteraad van de gemeente Brecht van 9 maart 2023, houdende de definitieve vaststelling van het gemeentelijk ruimtelijk uitvoeringsplan « Lange Pad »

Met arrest nr. 263.115 van 28 april 2025, vernietigde de Raad van State het besluit van de gemeenteraad van de gemeente Brecht van 9 maart 2023, houdende de definitieve vaststelling van het gemeentelijk ruimtelijk uitvoeringsplan « Lange Pad ».

(1909)

Gemeente Dessel

Bij besluit van de gemeenteraad van de gemeente Dessel van 26 juni 2025, werd het gemeentelijk mobiliteitsplan definitief vastgesteld.

Dit na conformverklaring van de projectstuurgroep van 10 april 2025.

Het gemeentelijk mobiliteitsplan treedt in werking op de veertiende dag na de bekendmaking.

Het volledige mobiliteitsplan ligt ter inzage op het gemeentehuis bij de afdeling grondgebiedzaken, Hannekestraat 1, 2480 Dessel, en is eveneens raadpleegbaar via de gemeentelijke website : www.dessel.be

(1910)

Gemeente Kasterlee

De gemeenteraad van Kasterlee, heeft op 24 juni 2025, het ontwerp van het ruimtelijk uitvoeringsplan RUP Herziening kern Tielen voorlopig vastgesteld.

In uitvoering van dit besluit en overeenkomstig de Vlaamse Codex Ruimtelijke Ordening, artikel 2.2.21, onderwerpt het college van burgemeester en schepenen van de gemeente Kasterlee dit ontwerp gemeentelijk RUP aan een openbaar onderzoek.

Dit openbaar onderzoek start op 11 augustus 2025 en loopt tot en met 10 oktober 2025.

Het ontwerp RUP is raadpleegbaar via de gemeentelijke website : www.kasterlee.be/openbaar-onderzoek-rup-herziening-kern-tielen

Het dossier van het ontwerp RUP ligt ook ter inzage gedurende de periode van het openbaar onderzoek bij de dienst Omgeving in het gemeentehuis te Kasterlee, Markt 1, 2460 Kasterlee, tijdens de openingsuren op afspraak.

U kan telefonisch een afspraak maken via 014-85 99 28.

Reacties kunnen uiterlijk op 10 oktober 2025, schriftelijk bezorgd worden :

via aangetekende brief gericht aan de intergemeentelijke commissie voor ruimtelijke ordening (Igecoro), Markt 1, 2460 Kasterlee;

via e-mail gericht aan openbaaronderzoek@kasterlee.be;

via afgifte tegen ontvangstbewijs aan het onthaal van het gemeentehuis te Kasterlee, Markt 1, 2460 Kasterlee, tijdens de openingsuren.

Telkens met duidelijke vermelding « RUP Herziening kern Tielen ». (1911)

Administrateurs**Bewindvoerders****Betreuer****Vrederecht Mol**

Bij beslissing van 17 december 2024, heeft de vrederechter van het tweede kanton Mol-Geel, meester Tom Dillen, kantoorkhoudende te 2560 Nijlen, August Hermansplein 1/1, is ontheven van zijn taak als bewindvoerder over de goederen van Dirk Geerts, geboren te Geel op 19 februari 1965, wonende te 2440 Geel, Zwanenstraat 5 0005, geplaatst in een stelsel van vertegenwoordiging bij beschikking van 02/07/2013, van de vrederechter van het tweede kanton Mol-Geel.

De persoonsgegevens vermeld in deze bekendmaking mogen niet gebruikt worden voor een ander doeleinde dan het ter kennis brengen van de beslissing aan derden.

(60076)

Justice de paix du canton d'Auderghem*Désignation*

Justice de paix du canton d'Auderghem.

Par ordonnance du 15 juillet 2025, le juge de paix du canton d'Auderghem a prononcé les mesures de protection suivantes, conformément à l'article 492/1 de l'ancien Code civil et/ou à l'article 499/7 de l'ancien Code civil.

Alexandra van den Bosch Sanchez de Aguilar, né à le 3 octobre 1971, domiciliée à 1050 Ixelles, Avenue Louise 363/b014, résidant Boulevard du Triomphe 201 à 1160 Auderghem, personne protégée, a été placée sous un régime de représentation.

Sabine van den Bosch Sanchez de Aguilar, domiciliée à 1050 Ixelles, Rue Américaine 221, a été désignée en qualité d'administrateur de la personne et des biens de la personne protégée susdite.

Les données à caractère personnel reprises dans cette publication ne peuvent être utilisées à d'autres fins que celle de porter la décision à la connaissance des personnes tierces.

2025/132024

Justice de paix du canton d'Uccle*Désignation*

Justice de paix du canton d'Uccle.

Par ordonnance du 15 juillet 2025, (25B703-25R6242) le juge de paix du canton d'Uccle a prononcé les mesures de protection suivantes, conformément à l'article 492/1 de l'ancien Code civil.

Myriam GASPARI, né à le 14 juillet 1955, domicilié à 1060 Saint-Gilles, Rue Garibaldi 28/3 et résidant à la Résidence "Le Sagittaire", à 1180 Uccle, Rue Vanderkindere 235, la personne à protéger, a été placée sous un régime de représentation.

Ilass KHATMI, ayant son cabinet sis à 1060 Saint-Gilles, avenue Brugmann 12A bte 18, a été désigné en qualité d'administrateur de la personne et des biens de la personne protégée susdite.

Fabrizio CIPRIANI, domicilié à 7000 Mons, Avenue Victor Maitreau 56 2-2, a été désigné en qualité de personne de confiance de la personne protégée susdite.

Les données à caractère personnel reprises dans cette publication ne peuvent être utilisées à d'autres fins que celle de porter la décision à la connaissance des personnes tierces.

2025/132056

Justice de paix du canton d'Uccle*Désignation*

Justice de paix du canton d'Uccle.

Par ordonnance du 15 juillet 2025, (25B739-25R8216) le juge de paix du canton d'Uccle a prononcé les mesures de protection suivantes, conformément à l'article 492/1 de l'ancien Code civil.

Londa MERABACHVILI, née à Léopoldville le 1 décembre 1955, domiciliée à 1410 Waterloo, Chaussée de Bruxelles 644 Abt3 et résidant à la Résidence "Le Sagittaire", à 1180 Uccle, Rue Vanderkindere 235 la personne à protéger, a été placée sous un régime de représentation.

Dominique SILANCE, avocate, ayant son cabinet à 1060 Saint-Gilles, Avenue Brugmann 12A/18, a été désignée en qualité d'administrateur de la personne et des biens de la personne protégée susdite.

Guivy MERABACHVILI, domicilié à 1180 Uccle, Avenue de Messidor 24/2, a été désigné en qualité de personne de confiance de la personne protégée susdite.

Les données à caractère personnel reprises dans cette publication ne peuvent être utilisées à d'autres fins que celle de porter la décision à la connaissance des personnes tierces.

2025/132057

Justice de paix du canton de Châtelet*Désignation*

Justice de paix du canton de Châtelet.

Par ordonnance du 10 juillet 2025, le juge de paix du canton de Châtelet a prononcé les mesures de protection suivantes, conformément à l'article 492/1 de l'ancien Code civil et/ou à l'article 499/7 de l'ancien Code civil.

Madame Cassandre BELTRAME, née à Charleroi(D 1) le 20 novembre 1985, domiciliée à 6250 Aiseau-Prezles, Rue des Français(AI) 174, personne à protéger, a été placée sous un régime de représentation.

Luc COLLART, avocat à 6000 Charleroi, Boulevard Audent 11/3, a été désigné en qualité d'administrateur de la personne et des biens de la personne protégée susdite.

Les données à caractère personnel reprises dans cette publication ne peuvent être utilisées à d'autres fins que celle de porter la décision à la connaissance des personnes tierces.

2025/132032

Justice de paix du canton de Châtelet

Désignation

Justice de paix du canton de Châtelet.

Par ordonnance du 10 juillet 2025, le juge de paix du canton de Châtelet a prononcé les mesures de protection suivantes, conformément à l'article 492/1 de l'ancien Code civil et/ou à l'article 499/7 de l'ancien Code civil.

Michel SCHOLLAERT, né à Charleroi le 12 février 1959, domicilié à 6200 Châtelet, Rue Hermant E. 12, personne à protéger, a été placé sous un régime de représentation.

Anne-Catherine SCIAMANNA, avocate à 6140 Fontaine-l'Évêque, Rue du Parc 42, a été désignée en qualité d'administrateur de la personne et des biens de la personne protégée susdite.

Henri SCHOLLAERT, domicilié à 7160 Chapelle-lez-Herlaimont, Rue Hector Gratia 2 0/1, a été désigné en qualité de personne de confiance de la personne protégée susdite.

Grégory SCHOLLAERT, domicilié à 6200 Châtelet, Avenue Léopold III(PER) 84, a été désigné en qualité de personne de confiance de la personne protégée susdite.

Les données à caractère personnel reprises dans cette publication ne peuvent être utilisées à d'autres fins que celle de porter la décision à la connaissance des personnes tierces.

2025/132067

Justice de paix du canton de Ciney

Désignation

Justice de paix du canton de Ciney

Par ordonnance du 26 juin 2025, le juge de paix du canton de Ciney a prononcé les mesures de protection suivantes, conformément à l'article 492/1 de l'ancien Code civil et/ou à l'article 499/7 de l'ancien Code civil.

Solange BERNIER, née à Lavaux-Sainte-Anne le 28 août 1937, domiciliée à 5580 Rochefort, Rue de Sovette 24, personne à protéger, a été placée sous un régime de représentation.

Pascale DERMIEN, domiciliée à 6924 Wellin, Rue de Haut-Fays 88, a été désignée en qualité d'administrateur des biens de la personne protégée susdite.

Les données à caractère personnel reprises dans cette publication ne peuvent être utilisées à d'autres fins que celle de porter la décision à la connaissance des personnes tierces.

2025/132063

Justice de paix du canton de Ciney

Remplacement

Justice de paix du canton de Ciney

Par ordonnance du 26 juin 2025, le juge de paix du canton de Ciney a, conformément à l'article 492/4 de l'ancien Code civil, modifié les mesures de protection à l'égard des biens de l'intéressé.

Céline MACAUT, née à Liège le 2 novembre 1986, domiciliée à 4170 Comblain-au-Pont, rue d'Aywaille 155, résidant Les Chemins d'Ariane, rue du Tienne à la Justice 24 à 5590 Ciney, a été placée sous un régime de représentation par ordonnance du 7 décembre 2004 du juge de paix du canton de Ciney.

Conformément à l'article 496/7 de l'ancien Code civil, Madame Joëlle SIBILLE domiciliée à 4170 Comblain au Pont, rue d'Aywaille 155, a été remplacée par Maître Damien EVRARD, avocat à 5561 Houyet, Rue de Fraune 5 (Gendron) en qualité de nouvel administrateur des biens de la personne protégée susdite.

Les données à caractère personnel reprises dans cette publication ne peuvent être utilisées à d'autres fins que celle de porter la décision à la connaissance des personnes tierces.

2025/132052

Justice de paix du canton de Dinant

Désignation

Justice de paix du canton de Dinant

Par ordonnance du 15 juillet 2025, le juge de paix du canton de Dinant a prononcé les mesures de protection suivantes, conformément à l'article 492/1 de l'ancien Code civil et/ou à l'article 499/7 de l'ancien Code civil.

Madame Carine DEFOSES, née à Namur le 17 octobre 1962, domiciliée à 5560 Houyet, Rue de la Station 3 A, personne à protéger, a été placée sous un régime de représentation.

Madame Anne-Catherine Deprez, juriste, dont les bureaux sont établis à 5561 Houyet, Rue de Fraune, Gendron(Av. 01.03.1985 Gendron) 5, a été désignée en qualité d'administrateur des biens de la personne protégée susdite.

Les données à caractère personnel reprises dans cette publication ne peuvent être utilisées à d'autres fins que celle de porter la décision à la connaissance des personnes tierces.

2025/132029

Justice de paix du canton de Dinant

Désignation

Justice de paix du canton de Dinant

Par ordonnance du 15 juillet 2025, le juge de paix du canton de Dinant a prononcé les mesures de protection suivantes, conformément à l'article 492/1 de l'ancien Code civil et/ou à l'article 499/7 de l'ancien Code civil.

Madame Manon CHEVAL, née à Namur le 17 juin 1988, domiciliée à 5500 Dinant, Rue Ariste-Caussin 99 B001, personne à protéger, a été placée sous un régime de représentation.

Maître Christel DELVAUX, avocate, dont les bureaux sont établis à 5500 Dinant, rue Alexandre Daoust 63, a été désignée en qualité d'administrateur des biens de la personne protégée susdite.

Les données à caractère personnel reprises dans cette publication ne peuvent être utilisées à d'autres fins que celle de porter la décision à la connaissance des personnes tierces.

2025/132030

Justice de paix du canton de Dinant

Désignation

Justice de paix du canton de Dinant.

Par ordonnance du 15 juillet 2025, le juge de paix du canton de Dinant a prononcé les mesures de protection suivantes, conformément à l'article 492/1 de l'ancien Code civil et/ou à l'article 499/7 de l'ancien Code civil.

Monsieur Johnny DEBOURSE, né à La Louvière le 29 mai 2007, domicilié à 5500 Dinant, Rue Haute 12, personne à protéger, a été placé sous un régime de représentation.

Madame Cyrielle TERWAGNE, domiciliée à 5500 Dinant, Rue de la Draissienne 24, a été désignée en qualité d'administrateur de la personne de la personne protégée susdite.

Monsieur Alexandre Terwagne, domicilié à 5500 Dinant, Rue des Crétiàs 6, a été désigné en qualité d'administrateur des biens de la personne protégée susdite.

Les données à caractère personnel reprises dans cette publication ne peuvent être utilisées à d'autres fins que celle de porter la décision à la connaissance des personnes tierces.

2025/132043

Justice de paix du canton de Dinant

Désignation

Justice de paix du canton de Dinant.

Par ordonnance du 15 juillet 2025, le juge de paix du canton de Dinant a prononcé les mesures de protection suivantes, conformément à l'article 492/1 de l'ancien Code civil et/ou à l'article 499/7 de l'ancien Code civil.

Madame Maryse Denis, née à Bouillon le 6 juin 1972, domiciliée à 5590 Ciney, Avenue de Namur 9 A000, résidant home Armonea rue Pont d'Amour 58 à 5500 Dinant, personne à protéger, a été placée sous un régime de représentation.

Maître Christel DELVAUX, avocate, dont les bureaux sont établis à 5500 Dinant, rue Alexandre Daoust 63, a été désignée en qualité d'administrateur de la personne et des biens de la personne protégée susdite.

Les données à caractère personnel reprises dans cette publication ne peuvent être utilisées à d'autres fins que celle de porter la décision à la connaissance des personnes tierces.

2025/132061

Justice de paix du canton de Dinant

Désignation

Justice de paix du canton de Dinant.

Par ordonnance du 15 juillet 2025, le juge de paix du canton de Dinant a prononcé les mesures de protection suivantes, conformément à l'article 492/1 de l'ancien Code civil et/ou à l'article 499/7 de l'ancien Code civil.

Madame Denise TERWAGNE, née à Ouffet le 29 septembre 1937, domiciliée à 5590 Ciney, Rue Somlette 21 A000, résidant Résidence du Pont d'Amour rue Pont d'Amour 58 à 5500 Dinant, personne à protéger, a été placée sous un régime de représentation.

Monsieur Michel Maréchal, domicilié à 5590 Ciney, Rue Martin Morimont 59, a été désigné en qualité d'administrateur de la personne et des biens de la personne protégée susdite.

Les données à caractère personnel reprises dans cette publication ne peuvent être utilisées à d'autres fins que celle de porter la décision à la connaissance des personnes tierces.

2025/132064

Justice de paix du canton de Forest

Désignation

Justice de paix du canton de Forest.

Par ordonnance du 9 juillet 2025, le juge de paix du canton de Forest a prononcé les mesures de protection suivantes, conformément à l'article 492/1 de l'ancien Code civil et/ou à l'article 499/7 de l'ancien Code civil.

Danielle Vandenberghe, née à Louvain le 8 octobre 1947, domiciliée à 1190 Forest, Avenue du Roi 157, personne à protéger, a été placé/placée sous un régime de représentation.

Sophie Faut, domiciliée à 1190 Forest, Avenue du Globe 47 bt34, a été désignée en qualité d'administrateur des biens de la personne protégée susdite.

Les données à caractère personnel reprises dans cette publication ne peuvent être utilisées à d'autres fins que celle de porter la décision à la connaissance des personnes tierces.

2025/132069

Justice de paix du canton de Forest

Désignation

Justice de paix du canton de Forest.

Par ordonnance du 9 juillet 2025, le juge de paix du canton de Forest a prononcé les mesures de protection suivantes, conformément à l'article 492/1 de l'ancien Code civil et/ou à l'article 499/7 de l'ancien Code civil.

Claude Otter, née à Aubervillers le 4 décembre 1941, domiciliée à 1180 Uccle, Chaussée d'Alsemberg 602 A 16, personne protégée, a été placée sous un régime de représentation.

François LIBERT, avocat, dont le cabinet est établi à 1170 Watermael-Boitsfort, chaussée de la Hulpe 181/bte 24, a été désigné en qualité d'administrateur des biens de la personne protégée susdite.

Les données à caractère personnel reprises dans cette publication ne peuvent être utilisées à d'autres fins que celle de porter la décision à la connaissance des personnes tierces.

2025/132072

**Justice de paix du canton de Philippeville,
siège de Florennes**

Désignation

Justice de paix du canton de Philippeville (siège de Florennes).

Par ordonnance du 16 juillet 2025, sur requête déposée au greffe en date du 4 juin 2025, le juge de paix du canton de Philippeville (siège de Florennes) a prononcé les mesures de protection suivantes, conformément à l'article 492/1 de l'ancien Code civil et/ou à l'article 499/7 de l'ancien Code civil.

Bérénice Werbrouck, née à Montignies-sur-Sambre le 21 mai 1944, domiciliée à 5620 Florennes, Allée du Jeu-de-Fer 4 0001, résidant à la Résidence Les Saules, Rue de Morialmé 62 à 5650 Walcourt, personne à protéger, a été placée sous un régime de représentation.

Quentin MASSAUX, avocat à 5620 Florennes, rue du Calvaire 1, a été désigné en qualité d'administrateur de la personne et des biens de la personne protégée susdite.

Les données à caractère personnel reprises dans cette publication ne peuvent être utilisées à d'autres fins que celle de porter la décision à la connaissance des personnes tierces.

2025/132066

**Justice de paix du canton de Philippeville,
siège de Florennes**

Désignation

Justice de paix du canton de Philippeville (siège de Florennes).

Par ordonnance du 16 juillet 2025, sur requête déposée au greffe le 10 mars 2025, le juge de paix du canton de Philippeville (siège de Florennes) a prononcé les mesures de protection suivantes, conformément à l'article 492/1 de l'ancien Code civil et/ou à l'article 499/7 de l'ancien Code civil.

Walter Jager, né à Yves-Gomezée le 6 décembre 1945, domicilié à 5650 Walcourt, Rue de la Fenderie 15, Résidence Frère Hugo, personne à protéger, a été placé sous un régime de représentation.

Mireille TOTH-BUDAI, avocat à 6000 Charleroi, rue Tumelaire 73, a été désignée en qualité d'administrateur de la personne et des biens de la personne protégée susdite.

Les données à caractère personnel reprises dans cette publication ne peuvent être utilisées à d'autres fins que celle de porter la décision à la connaissance des personnes tierces.

2025/132073

**Justice de paix du canton de Philippeville,
siège de Florennes**

Désignation

Justice de paix du canton de Philippeville (siège de Florennes).

Par ordonnance du 16 juillet 2025, sur requête déposée au greffe en date du 30 avril 2025, le juge de paix du canton de Philippeville (siège de Florennes) a prononcé les mesures de protection suivantes, conformément à l'article 492/1 de l'ancien Code civil et/ou à l'article 499/7 de l'ancien Code civil.

Mathias Gilbert, né à Ixelles le 30 août 2004, domicilié à 5540 Hastière, Les-Journaux 16, personne à protéger, a été placé sous un régime de représentation.

Stéphane Gilbert, domicilié à 5540 Hastière, Les-Journaux 16, a été désigné en qualité d'administrateur de la personne et des biens de la personne protégée susdite.

Les données à caractère personnel reprises dans cette publication ne peuvent être utilisées à d'autres fins que celle de porter la décision à la connaissance des personnes tierces.

2025/132078

Justice de paix du deuxième canton d'Anderlecht

Désignation

Justice de paix du deuxième canton d'Anderlecht.

Par ordonnance du 16 juillet 2025, le juge de paix du deuxième canton d'Anderlecht a prononcé les mesures de protection suivantes, conformément à l'article 492/1 de l'ancien Code civil et/ou à l'article 499/7 de l'ancien Code civil.

Marlène Cambrésy, née à MT-ST-MART le 18 février 1945 à 1080 Molenbeek-Saint-Jean, Rue des Bougainvillées 11 0007, résidant boulevard Henri Simonet 39 "Résidence Alegria" à 1070 Anderlecht, a été placée sous un régime de représentation.

Maître Klaas ROSSEEL, avocat, dont les bureaux sont sis à 1060 Saint-Gilles, Paul-Henri Spaaklaan 1, a été désigné en qualité d'administrateur de la personne et des biens de la personne protégée susdite.

Les données à caractère personnel reprises dans cette publication ne peuvent être utilisées à d'autres fins que celle de porter la décision à la connaissance des personnes tierces.

2025/132015

Justice de paix du deuxième canton d'Anderlecht

Désignation

Justice de paix du deuxième canton d'Anderlecht.

Par ordonnance du 16 juillet 2025, le juge de paix du deuxième canton d'Anderlecht a prononcé les mesures de protection suivantes, conformément à l'article 492/1 de l'ancien Code civil et à l'article 499/7 de l'ancien Code civil.

Marie Stockman, née à Auderghem le 17 janvier 1933, domiciliée à 1070 Anderlecht, Avenue du Soldat Britannique 24 "Résidence Alba", a été placée sous un régime de représentation.

Maître Françoise QUACKELS, avocat, dont les bureaux sont établis à 1050 Ixelles, Avenue Franklin Roosevelt 143 bte 21, a été désignée en qualité d'administrateur de la personne et des biens de la personne protégée susdite.

Les données à caractère personnel reprises dans cette publication ne peuvent être utilisées à d'autres fins que celle de porter la décision à la connaissance des personnes tierces.

2025/132016

Justice de paix du deuxième canton d'Anderlecht

Mainlevée

Justice de paix du deuxième canton d'Anderlecht.

Par ordonnance du 16 juillet 2025, le juge de paix du deuxième canton d'Anderlecht a mis fin aux mesures de protection à l'égard des biens concernant :

Micheline Fleck, née à Bruxelles le 3 janvier 1943, de son vivant domiciliée à 1083 Ganshoren, Avenue du Duc Jean 96 0001, qui résidait à 1070 Anderlecht, Rue de Neerpede 288 "Résidence Parc Astrid", a été placée sous un régime de représentation par ordonnance du 20 février 2025 du juge de paix du deuxième canton d'Anderlecht.

Ermina Kuq, avocat, dont le cabinet est établi à 1030 Schaerbeek, Boulevard Lambermont 374, a été déchargée de sa mission de partie requérante, administrateur des biens de la personne protégée susdite.

Les données à caractère personnel reprises dans cette publication ne peuvent être utilisées à d'autres fins que celle de porter la décision à la connaissance des personnes tierces.

2025/132053

Justice de paix du deuxième canton de Bruxelles

Désignation

Justice de paix du deuxième canton de Bruxelles

Par ordonnance du 15 juillet 2025, le juge de paix du deuxième canton de Bruxelles a prononcé les mesures de protection suivantes, conformément à l'article 492/1 de l'ancien Code civil et/ou à l'article 499/7 de l'ancien Code civil.

Kadir Kus, né à Saint-Josse-ten-Noode le 13 avril 1997, domicilié à 1030 Schaerbeek, Rue Massaux 19 ETRC, personne protégée, a été placé sous un régime de représentation.

Valérie Moignot, avocat, dont les bureaux sont établis à 1180 Uccle, Avenue Brugmann 406, a été désignée en qualité d'administrateur de la personne de la personne protégée susdite.

Les données à caractère personnel reprises dans cette publication ne peuvent être utilisées à d'autres fins que celle de porter la décision à la connaissance des personnes tierces.

2025/132009

Justice de paix du premier canton d'Anderlecht

Désignation

Justice de paix du premier canton d'Anderlecht.

Par ordonnance du 16 juillet 2025, le juge de paix du premier canton d'Anderlecht a prononcé les mesures de protection suivantes, conformément à l'article 492/1 de l'ancien Code civil et à l'article 499/7 de l'ancien Code civil.

FLOAREA PAVEL, née à le 7 février 1941, résidant Boulevard Prince de Liège 38 "Samusocial" à 1070 Anderlecht, a été placée sous un régime de représentation.

Maître Ermina Kuq, avocat, dont le cabinet est établi à 1030 Schaerbeek, Boulevard Lambermont 374, a été désignée en qualité d'administrateur de la personne et des biens de la personne protégée susdite.

Les données à caractère personnel reprises dans cette publication ne peuvent être utilisées à d'autres fins que celle de porter la décision à la connaissance des personnes tierces.

2025/132023

Justice de paix du premier canton d'Anderlecht*Désignation*

Justice de paix du premier canton d'Anderlecht

Par ordonnance du 16 juillet 2025, le juge de paix du premier canton d'Anderlecht a prononcé les mesures de protection suivantes, conformément à l'article 492/1 de l'ancien Code civil et à l'article 499/7 de l'ancien Code civil.

Francis Freson, né à Ixelles le 14 juillet 1949, domicilié à 1070 Anderlecht, Rue Puccini 22 "Résidence Vanhellemont", a été placé sous un régime de représentation.

Maître Ermina Kuq, avocat, dont le cabinet est établi à 1030 Schaerbeek, Boulevard Lambermont 374, a été désignée en qualité d'administrateur des biens de la personne protégée susdite.

Les données à caractère personnel reprises dans cette publication ne peuvent être utilisées à d'autres fins que celle de porter la décision à la connaissance des personnes tierces.

2025/132025

Justice de paix du premier canton de Bruxelles*Désignation*

Justice de paix du premier canton de Bruxelles.

Par ordonnance du 19 janvier 2023, le juge de paix du premier canton de Bruxelles a prononcé les mesures de protection suivantes, conformément à l'article 492/1 de l'ancien Code civil et/ou à l'article 499/7 de l'ancien Code civil.

Hamza Abau, né à Bruxelles (district 2) le 2 février 1990, domicilié à 1020 Bruxelles, Avenue Jean Sobieski 30, résidant à la clinique Sanatia Rue du Moulin 27 à 1210 Saint-Josse-ten-Noode, personne protégée, a été placé sous un régime de représentation.

Gilles OLIVIERS, avocat, dont les bureaux sont sis à 1040 Etterbeek, Avenue de l'Armée 10, a été désigné en qualité d'administrateur de la personne et des biens de la personne protégée susdite.

Zineb Abau, domiciliée à 1000 Bruxelles, Rue des Chandeliers 10, a été désignée en qualité d'administrateur de la personne protégée susdite.

Les données à caractère personnel reprises dans cette publication ne peuvent être utilisées à d'autres fins que celle de porter la décision à la connaissance des personnes tierces.

2025/132002

Justice de paix du premier canton de Verviers*Désignation*

Justice de paix du premier canton de Verviers

Par ordonnance du 14 juillet 2025, le juge de paix du premier canton de Verviers a prononcé les mesures de protection suivantes, conformément à l'article 492/1 de l'ancien Code civil et/ou à l'article 499/7 de l'ancien Code civil.

Monsieur Cédric DIERICKX, né le 2 janvier 1990, domicilié à 4800 Verviers, Rue Jules Cerexhe 102/2ét, personne protégée, a été placé sous un régime de représentation.

Madame Nicole DETILLEUX, domiciliée à 4430 Ans, Rue d'Othée 33, a été désignée en qualité d'administrateur des biens de la personne protégée susdite.

Monsieur Jacques DIERICKX, domicilié à 4430 Ans, Rue d'Othée 33, a été désigné en qualité de personne de confiance de la personne protégée susdite.

Les données à caractère personnel reprises dans cette publication ne peuvent être utilisées à d'autres fins que celle de porter la décision à la connaissance des personnes tierces.

2025/132070

Justice de paix du premier canton de Verviers*Mainlevée*

Justice de paix du premier canton de Verviers.

Par ordonnance du 14 juillet 2025, prenant cours le 31 juillet 2025 à minuit, le juge de paix du premier canton de Verviers a mis fin aux mesures de protection à l'égard des biens concernant Madame Kouroutoumou DJAKITE, née à Bamako le 1984, domiciliée à 4650 Herve, Rue Albert Mélen 8, placée sous un régime de représentation par ordonnance du 20 mai 2021 du juge de paix du premier canton de Verviers.

Il a été mis fin, à la date du 31 juillet 2025 à minuit, à la mission de Maître Geneviève HALLEUX, avocat, dont les bureaux sont établis à 4800 Verviers, rue Laoureux 37, en sa qualité d'administrateur aux biens de la personne protégée susdite.

Les données à caractère personnel reprises dans cette publication ne peuvent être utilisées à d'autres fins que celle de porter la décision à la connaissance des personnes tierces.

2025/132042

Justice de paix du second canton de Namur*Remplacement*

Justice de paix du second canton de Namur

Par ordonnance du 15 juillet 2025, le juge de paix du second canton de Namur a, conformément à l'article 492/4 de l'ancien Code civil, modifié les mesures de protection à l'égard des biens de l'intéressé.

Patrick FRANCK, né à Liège le 22 octobre 1962, domicilié à 5100 Namur, CNP Saint Martin, Rue Saint-Hubert(DV) 84, placé sous un régime de représentation.

Conformément à l'article 496/7 de l'ancien Code civil, Maître Koenraad TANGHE, avocat dont le cabinet est établi à 4000 Liège, rue Duvivier, 22 a été remplacé par Maître Pierre GALAND, avocat dont le cabinet est établi à 5001 Namur, Avenue Jean Pochet(BL) 70, et rue Bois l'Evêque, 112 à 4000 Liège désigné en qualité de nouvel administrateur des biens de la personne protégée susdite.

Conformément à l'article 496/7 de l'ancien Code civil, Maître Koenraad TANGHE, a été déchargé de sa mission parmi les administrateurs des biens de la personne protégée susdite.

Les données à caractère personnel reprises dans cette publication ne peuvent être utilisées à d'autres fins que celle de porter la décision à la connaissance des personnes tierces.

2025/132011

Justice de paix du troisième canton de Charleroi*Mainlevée*

Justice de paix du troisième canton de Charleroi.

Par ordonnance du 16 juillet 2025, le juge de paix du troisième canton de Charleroi a mis fin aux mesures de protection à l'égard de la personne et/ou des biens concernant :

Violette Kumps, née à Nivelles le 20 mai 1959, domiciliée à 6042 Charleroi, Rue Chauteur 80,

Laura Vrancken, domiciliée à 6200 Châtelet, Rue Prévôt 33, a été déchargée de sa mission d'administrateur des biens de la personne protégée susdite.

Les données à caractère personnel reprises dans cette publication ne peuvent être utilisées à d'autres fins que celle de porter la décision à la connaissance des personnes tierces.

2025/132074

Justice de paix du troisième canton de Liège*Désignation*

Justice de paix du troisième canton de Liège.

Par ordonnance du 15 juillet 2025, le juge de paix du troisième canton de Liège a prononcé les mesures de protection suivantes, conformément à l'article 492/1 de l'ancien Code civil et à l'article 499/7 de l'ancien Code civil.

Madame Nelly DELLA VALLE, née à Trembleur le 20 octobre 1956, domiciliée à 4920 Aywaille, Allée des Bouvreuils 14, personne protégée, a été placée sous un régime de représentation.

Maître François DEGUEL, avocat, dont les bureaux sont sis à 4020 Liège, Rue des Vennes 91, a été désigné en qualité d'administrateur des biens de la personne protégée susdite.

Les données à caractère personnel reprises dans cette publication ne peuvent être utilisées à d'autres fins que celle de porter la décision à la connaissance des personnes tierces.

2025/132076

Vrederegerecht van het 1ste kanton Antwerpen*Aanstelling*

Vrederegerecht van het 1ste kanton Antwerpen

Bij beschikking van 16 juli 2025 heeft de vrederechter van het 1ste kanton Antwerpen de volgende beschermingsmaatregelen uitgesproken overeenkomstig artikel 492/1 van het Oud Burgerlijk Wetboek en/of artikel 499/7 van het Oud Burgerlijk Wetboek.

Ringo Boone, geboren te Schoten op 29 maart 1974, wonende te 2100 Antwerpen, Bisschoppenhoflaan 3/301, verblijvend ZAS P.Z. Stuivenberg, Pothoekstraat 109, te 2060 Antwerpen, de beschermde persoon, is geplaatst in een stelsel van vertegenwoordiging.

Patricia Van Gelder, kantoorhoudende te 2600 Antwerpen, Grotesteenweg 638, is reeds bewindvoerder over de goederen van de voornoemde beschermde persoon.

Patricia Van Gelder, kantoorhoudende te 2600 Antwerpen, Grotesteenweg 638, werd op 16 juli 2025 aangesteld als bewindvoerder over de persoon van de voornoemde beschermde persoon.

De persoonsgegevens vermeld in deze bekendmaking mogen niet gebruikt worden voor een ander doeleinde dan het ter kennis brengen van de beslissing aan derden.

2025/132065

Vrederegerecht van het 1ste kanton Antwerpen*Aanstelling*

Vrederegerecht van het 1ste kanton Antwerpen

Bij beschikking van 16 juli 2025 heeft de vrederechter van het 1ste kanton Antwerpen de volgende beschermingsmaatregelen uitgesproken overeenkomstig artikel 492/1 van het Oud Burgerlijk Wetboek en/of artikel 499/7 van het Oud Burgerlijk Wetboek.

David Devillé, geboren te Antwerpen (Borgerhout) op 16 april 1988, wonende te 2060 Antwerpen, Huybrechtsstraat 12, verblijvend, Pothoekstraat 109 te 2060 Antwerpen, beschermde persoon, is geplaatst in een stelsel van vertegenwoordiging.

Patricia Van Gelder, met kantoor te 2600 Antwerpen, Grotesteenweg 638, is reeds bewindvoerder over de goederen van de voornoemde beschermde persoon.

Patricia Van Gelder, met kantoor te 2600 Antwerpen, Grotesteenweg 638, werd op 16 juli 2025 aangesteld als bewindvoerder over de persoon van de voornoemde beschermde persoon.

De persoonsgegevens vermeld in deze bekendmaking mogen niet gebruikt worden voor een ander doeleinde dan het ter kennis brengen van de beslissing aan derden.

2025/132068

Vrederegerecht van het 1ste kanton Antwerpen*Vervanging*

Vrederegerecht van het 1ste kanton Antwerpen

Bij beschikking van 16 juli 2025 heeft de vrederechter van het 1ste kanton Antwerpen overeenkomstig artikel 492/4 van het Oud Burgerlijk Wetboek een wijziging aangebracht in de beschermingsmaatregelen ten aanzien van de persoon en de goederen met betrekking tot

Leendert Heij, geboren te ROTTERDAM op 26 juni 1952, wonende te 2000 Antwerpen, Napelsstraat 70, geplaatst in een stelsel van vertegenwoordiging bij beschikking van 27 juni 2025 van de vrederechter te van het 1ste kanton Antwerpen.

Overeenkomstig artikel 496/7 van het Oud Burgerlijk Wetboek is Mr. Yves De Schryver, advocaat, kantoorhoudende te 2018 Antwerpen, Peter Benoitstraat 32 vervangen door Mr. Kelly Laforce, advocaat, kantoorhoudende te 2018 Antwerpen, Peter Benoitstraat 32.

De persoonsgegevens vermeld in deze bekendmaking mogen niet gebruikt worden voor een ander doeleinde dan het ter kennis brengen van de beslissing aan derden.

2025/132075

Vrederegerecht van het 1ste kanton Antwerpen*Vervanging*

Vrederegerecht van het 1ste kanton Antwerpen

Bij beschikking van 16 juli 2025 heeft de vrederechter van het 1ste kanton Antwerpen overeenkomstig artikel 492/4 van het Oud Burgerlijk Wetboek een wijziging aangebracht in de beschermingsmaatregelen ten aanzien van de goederen met betrekking tot

Margareta Neúdt, geboren te Antwerpen op 28 september 1944, die woont en verblijft in het WZC De Zavel te 2060 Antwerpen, Duinstraat 21, geplaatst in een stelsel van vertegenwoordiging bij beschikking van 24 juni 1994 van de vrederechter te van het 1ste kanton Antwerpen.

Overeenkomstig artikel 496/7 van het Oud Burgerlijk Wetboek is Mr. Yves De Schryver, advocaat, kantoorhoudende te 2018 Antwerpen, Peter Benoitstraat 32 vervangen door Mr. Kelly Laforce, advocaat, kantoorhoudende te 2018 Antwerpen, Peter Benoitstraat 32.

De persoonsgegevens vermeld in deze bekendmaking mogen niet gebruikt worden voor een ander doeleinde dan het ter kennis brengen van de beslissing aan derden.

2025/132077

Vrederegerecht van het derde kanton Brugge*Aanstelling*

Vrederegerecht van het derde kanton Brugge

Bij beschikking van 11 juli 2025 heeft de vrederechter van het derde kanton Brugge de volgende beschermingsmaatregelen uitgesproken overeenkomstig artikel 492/1 van het Oud Burgerlijk Wetboek en/of artikel 499/7 van het Oud Burgerlijk Wetboek.

Roland Vandeputte, geboren te Oostnieuwkerke op 30 mei 1937, wonende te 8300 Knokke-Heist, Paul Parmentierlaan 256 0061, beschermde persoon, is geplaatst in een stelsel van vertegenwoordiging.

Hans Weyts, advocaat, die kantoor houdt te 8310 Brugge, Dampoortstraat 5, werd aangesteld als bewindvoerder over persoon (beperkt:* huisvesting, verblijf en bewoning (woon- en verblijfplaats) en alle daarmee verbonden of uitafgeleide rechten en verplichtingen (inbegrepen al of niet kortstondige ziekenhuisopnames en verpleging in

gespecialiseerde centra);* hulp- en (para) medische zorgverlening, gezondheidszorgverstrekking en revalidatie(s);* de inrichting, het behoud, aanpassing en herstelling v/d materiële leefomstandigheden en hulpverlening aldaar) en de goederen van de voornoemde beschermde persoon.

De persoonsgegevens vermeld in deze bekendmaking mogen niet gebruikt worden voor een ander doeleinde dan het ter kennis brengen van de beslissing aan derden.

2025/132013

Vrederecht van het derde kanton Brugge

Aanstelling

Vrederecht van het derde kanton Brugge

Bij beschikking van 11 juli 2025 heeft de vrederechter van het derde kanton Brugge de volgende beschermingsmaatregelen uitgesproken overeenkomstig artikel 492/1 van het Oud Burgerlijk Wetboek en/of artikel 499/7 van het Oud Burgerlijk Wetboek.

Evelyn Meier to Bernd Geb. Pfleger, geboren te Schongau op 9 maart 1945, wonende te 8301 Knokke-Heist, Lommergang 1 0018, beschermde persoon, is geplaatst in een stelsel van vertegenwoordiging.

Naima BOUSLAMA, advocaat, met kantoor te 8000 Brugge, Cordoeaniersstraat 17-19, werd aangesteld als bewindvoerder over de goederen van de voornoemde beschermde persoon.

De persoonsgegevens vermeld in deze bekendmaking mogen niet gebruikt worden voor een ander doeleinde dan het ter kennis brengen van de beslissing aan derden.

2025/132018

Vrederecht van het derde kanton Brugge

Aanstelling

Vrederecht van het derde kanton Brugge

Bij beschikking van 11 juli 2025 heeft de vrederechter van het derde kanton Brugge de volgende beschermingsmaatregelen uitgesproken overeenkomstig artikel 492/1 van het Oud Burgerlijk Wetboek en/of artikel 499/7 van het Oud Burgerlijk Wetboek.

Silvain Van Kerkhoven, geboren te Duffel op 23 juli 1945, wonende te 8301 Knokke-Heist, Lommergang 1 0061, verblijvend Noordhinder 39 te 8301 Knokke-Heist, beschermde persoon, is geplaatst in een stelsel van vertegenwoordiging.

Stijn D'HONDT, advocaat, met kantoor te 8800 Roeselare, Wijnendalestraat 177, werd aangesteld als bewindvoerder over de persoon en de goederen van de voornoemde beschermde persoon.

De persoonsgegevens vermeld in deze bekendmaking mogen niet gebruikt worden voor een ander doeleinde dan het ter kennis brengen van de beslissing aan derden.

2025/132033

Vrederecht van het derde kanton Brugge

Aanstelling

Vrederecht van het derde kanton Brugge

Bij beschikking van 11 juli 2025 heeft de vrederechter van het derde kanton Brugge de volgende beschermingsmaatregelen uitgesproken overeenkomstig artikel 492/1 van het Oud Burgerlijk Wetboek en/of artikel 499/7 van het Oud Burgerlijk Wetboek.

Iwona Van den Berg, geboren te Gdansk op 26 december 1968, wonende te 8301 Knokke-Heist, Westdiep 18, beschermde persoon, is geplaatst in een stelsel van vertegenwoordiging.

Mercedes Van Volcem, advocaat, met kantoor 8000 Brugge, Koningin Elisabethlaan 34, werd aangesteld als bewindvoerder over de persoon en de goederen van de voornoemde beschermde persoon.

De persoonsgegevens vermeld in deze bekendmaking mogen niet gebruikt worden voor een ander doeleinde dan het ter kennis brengen van de beslissing aan derden.

2025/132048

Vrederecht van het derde kanton Brugge

Vervanging

Vrederecht van het derde kanton Brugge

Bij beschikking van 11 juli 2025 heeft de vrederechter van het derde kanton Brugge overeenkomstig artikel 492/4 van het Oud Burgerlijk Wetboek een wijziging (vervanging bewindvoerder) aangebracht in de beschermingsmaatregelen ten aanzien van de persoon (beperkt) en de goederen met betrekking tot

Tristan Carion, geboren te Schaarbeek op 26 oktober 1973, wonende te 8200 Brugge, Moutstraat 57, geplaatst in een stelsel van vertegenwoordiging.

Pieter-Jan DELODDER, advocaat, met kantoor te 8020 Oostkamp, Stationsstraat 34, is vanaf 15 juli 2025 om 00.00 uur (a.m.) aangesteld als nieuwe bewindvoerder over de persoon (beperkt, enkel keuze woon- en verblijfplaats) en de goederen van de voornoemde beschermde persoon.

Ter vervanging van:

Kim DUFOORT, advocaat, met kantoor te 8310 Brugge, Baron Ruzetelaan 27, is vanaf 15 juli 2025 om 00.00 uur (a.m.) ontheven van haar taak als bewindvoerder over de persoon (beperkt, enkel keuze woon- en verblijfplaats) en de goederen van de voornoemde beschermde persoon.

De persoonsgegevens vermeld in deze bekendmaking mogen niet gebruikt worden voor een ander doeleinde dan het ter kennis brengen van de beslissing aan derden.

2025/132059

Vrederecht van het eerste kanton Kortrijk

Vervanging

Vrederecht van het eerste kanton Kortrijk

Bij beschikking van 16 juli 2025 heeft de vrederechter van het eerste kanton Kortrijk een einde gesteld aan de opdracht van Marie Meganck, advocaat met kantoor te 8501 Kortrijk, Kortrijksestraat 209 in hoedanigheid van bewindvoerder over de persoon en de goederen van:

Fatima Ouaali, geboren te Kortrijk op 7 oktober 2006, met rijksregisternummer 06100702488, die woont te 8520 Kuurne, Gouden Akker 5

Asma Ouaali, die woont te 8560 Wevelgem, Architect Vanhoorne-laan 22, werd aangesteld als nieuwe bewindvoerder over de persoon en de goederen van de voornoemde beschermde persoon.

De persoonsgegevens vermeld in deze bekendmaking mogen niet gebruikt worden voor een ander doeleinde dan het ter kennis brengen van de beslissing aan derden.

2025/132060

Vrederecht van het eerste kanton Oostende

Aanstelling

Vrederecht van het eerste kanton Oostende

Bij beschikking van 15 juli 2025 heeft de vrederechter van het eerste kanton Oostende de volgende beschermingsmaatregelen uitgesproken overeenkomstig artikel 492/1 van het Oud Burgerlijk Wetboek en/of artikel 499/7 van het Oud Burgerlijk Wetboek.

Chantal Steeman, geboren te Oostende op 9 augustus 1950, wonende te 8400 Oostende, Nieuwpoortsesteenweg 391 A000, verblijvend AZ Oostende, Campus Damiaan, Gouwelozestraat 100 te 8400 Oostende, te beschermen persoon, is geplaatst in een stelsel van vertegenwoordiging.

Sofie Bollaert, met kantoor te 8750 Wingene, Molenstraat 19, werd aangesteld als bewindvoerder over de goederen van de voornoemde beschermde persoon.

De persoonsgegevens vermeld in deze bekendmaking mogen niet gebruikt worden voor een ander doeleinde dan het ter kennis brengen van de beslissing aan derden.

2025/132000

Vrederecht van het eerste kanton Oostende

Aanstelling

Vrederecht van het eerste kanton Oostende

Bij beschikking van 15 juli 2025 heeft de vrederechter van het eerste kanton Oostende de volgende beschermingsmaatregelen uitgesproken overeenkomstig artikel 492/1 van het Oud Burgerlijk Wetboek en/of artikel 499/7 van het Oud Burgerlijk Wetboek.

Monique Desaeyere, geboren te Oostende op 12 maart 1956, wonende te 8400 Oostende, Wilgenlaan 50 A000, verblijvend, Gouwelozestraat 100 te 8400 Oostende, te beschermen persoon, is geplaatst in een stelsel van vertegenwoordiging.

Stijn Catrysse, wonende te 8420 De Haan, Dorpsstraat 17, werd aangesteld als bewindvoerder over de goederen van de voornoemde beschermde persoon.

De persoonsgegevens vermeld in deze bekendmaking mogen niet gebruikt worden voor een ander doeleinde dan het ter kennis brengen van de beslissing aan derden.

2025/132001

Vrederecht van het eerste kanton Oostende

Aanstelling

Vrederecht van het eerste kanton Oostende

Bij beschikking van 15 juli 2025 heeft de vrederechter van het eerste kanton Oostende de volgende beschermingsmaatregelen uitgesproken overeenkomstig artikel 492/1 van het Oud Burgerlijk Wetboek en/of artikel 499/7 van het Oud Burgerlijk Wetboek.

Alain Tournoy, geboren te Oostende op 28 mei 1968, wonende te 8400 Oostende, Amsterdamstraat 63 0305, te beschermen persoon, is geplaatst in een stelsel van vertegenwoordiging.

Stefanie Allaert, met kantoor te 8600 Diksmuide, Maria Doolaeghestraat 8, werd aangesteld als bewindvoerder over de goederen van de voornoemde beschermde persoon.

De persoonsgegevens vermeld in deze bekendmaking mogen niet gebruikt worden voor een ander doeleinde dan het ter kennis brengen van de beslissing aan derden.

2025/132003

Vrederecht van het kanton Boom

Aanstelling

Vrederecht van het kanton Boom

Bij beschikking van 16 juli 2025 heeft de vrederechter van het kanton Boom de volgende beschermingsmaatregelen uitgesproken overeenkomstig artikel 492/1 van het Oud Burgerlijk Wetboek en/of artikel 499/7 van het Oud Burgerlijk Wetboek.

François Verdoodt, geboren te Wolvertem op 29 mei 1945, wonende te 2850 Boom, Antwerpsestraat 55 0003, te beschermen persoon, is geplaatst in een stelsel van vertegenwoordiging.

Ann Lauwers, advocaat, kantoorhoudende 2627 Schelle, Tolhuisstraat 137, werd aangesteld als bewindvoerder over de persoon en de goederen van de voornoemde beschermde persoon.

De persoonsgegevens vermeld in deze bekendmaking mogen niet gebruikt worden voor een ander doeleinde dan het ter kennis brengen van de beslissing aan derden.

2025/132051

Vrederecht van het kanton Boom

Aanstelling

Vrederecht van het kanton Boom

Bij beschikking van 16 juli 2025 heeft de vrederechter van het kanton Boom de volgende beschermingsmaatregelen uitgesproken overeenkomstig artikel 492/1 van het Oud Burgerlijk Wetboek en/of artikel 499/7 van het Oud Burgerlijk Wetboek.

Ferdinand-Gianni Jandl, geboren te Antwerpen op 4 oktober 2005, wonende te 2610 Antwerpen, Kleinesteenweg 18, beschermde persoon, is geplaatst in een stelsel van vertegenwoordiging.

Ann Hofmans, wonende te 2630 Aartselaar, Koekoekstraat 20, werd aangesteld als bewindvoerder over de goederen van de voornoemde beschermde persoon.

De persoonsgegevens vermeld in deze bekendmaking mogen niet gebruikt worden voor een ander doeleinde dan het ter kennis brengen van de beslissing aan derden.

2025/132054

Vrederecht van het kanton Dendermonde

Vervanging

Vrederecht van het kanton Dendermonde

Bij beschikking van 16 juli 2025 heeft de vrederechter van het kanton Dendermonde overeenkomstig artikel 492/4 van het Oud Burgerlijk Wetboek een wijziging aangebracht in de beschermingsmaatregelen ten aanzien van de goederen met betrekking tot

Quinten Fiermans, geboren te Gent op 21 april 2002, wonende te 9200 Dendermonde, Leliënlaan (STG) 1 0002, geplaatst in een stelsel van vertegenwoordiging bij beschikking van 27 december 2023 van de vrederechter van het kanton Dendermonde.

Overeenkomstig artikel 496/7 van het Oud Burgerlijk Wetboek is Mr. Anniek Raman, met kantoor te Gent, Muidepoort 68 vervangen door Mr. Inge Stevens, met kantoor te 9200 Dendermonde, Sint-Gillislaan 117.

Overeenkomstig artikel 496/7 van het Oud Burgerlijk Wetboek is Mr. Anniek Raman, met kantoor te Gent, Muidepoort 68, ontheven van haar taak als een van de bewindvoerders over de goederen van voornoemde beschermde persoon.

De persoonsgegevens vermeld in deze bekendmaking mogen niet gebruikt worden voor een ander doeleinde dan het ter kennis brengen van de beslissing aan derden.

2025/132019

Vrederecht van het kanton Diest

Aanstelling

Vrederecht van het kanton Diest

Bij beschikking van 14 juli 2025 heeft de vrederechter van het kanton Diest de volgende beschermingsmaatregelen uitgesproken overeenkomstig artikel 492/1 van het Oud Burgerlijk Wetboek en/of artikel 499/7 van het Oud Burgerlijk Wetboek.

Mathias Maes, geboren te Heusden-Zolder op 20 september 2007, wonende te 3290 Diest, Vleugtstraat 60, verblijvende in Ter Heide, Klotstraat 125 te 3600 Genk, beschermde persoon, is geplaatst in een stelsel van vertegenwoordiging.

Yvonne Bernaerts, wonende te 3290 Diest, Vleugtstraat 60, werd aangesteld als bewindvoerder over de persoon en de goederen van de voornoemde beschermde persoon.

De persoonsgegevens vermeld in deze bekendmaking mogen niet gebruikt worden voor een ander doeleinde dan het ter kennis brengen van de beslissing aan derden.

2025/132026

Vrederecht van het kanton Diest

Aanstelling

Vrederecht van het kanton Diest

Bij beschikking van 16 juli 2025 heeft de vrederechter van het kanton Diest de volgende beschermingsmaatregelen uitgesproken overeenkomstig artikel 492/1 van het Oud Burgerlijk Wetboek en/of artikel 499/7 van het Oud Burgerlijk Wetboek.

Josef Baert, geboren te Kapfenberg op 18 oktober 1942, wonende te 2430 Laakdal, Oude Tramlijn 2 B005, verblijvende in wzc Voortberg, Plaats-Vondel 22 te 3272 Scherpenheuvel-Zichem, beschermde persoon, is geplaatst in een stelsel van vertegenwoordiging.

Gina Avans, wonende te 2430 Laakdal, nonresident 0, verblijvende Friesenpoort 106 te 3991 Houten, Nederland, werd aangesteld als bewindvoerder over de persoon van de voornoemde beschermde persoon.

Maria Helena Boogaerts, die kantoor houdt te 3271 Scherpenheuvel-Zichem, P.R. Van de Wouwerstraat 11, werd aangesteld als bewindvoerder over de goederen van de voornoemde beschermde persoon.

De persoonsgegevens vermeld in deze bekendmaking mogen niet gebruikt worden voor een ander doeleinde dan het ter kennis brengen van de beslissing aan derden.

2025/132027

Vrederecht van het kanton Diest

Aanstelling

Vrederecht van het kanton Diest

Bij beschikking van 14 juli 2025 heeft de vrederechter van het kanton Diest de volgende beschermingsmaatregelen uitgesproken overeenkomstig artikel 492/1 van het Oud Burgerlijk Wetboek en/of artikel 499/7 van het Oud Burgerlijk Wetboek.

Marcel Verheyen, geboren te Schaffen op 9 december 1931, wonende te 3290 Diest, Nieuwe Dijkstraat 103, beschermde persoon, is geplaatst in een stelsel van vertegenwoordiging.

Maria Helena Boogaerts, die kantoor houdt te 3271 Scherpenheuvel-Zichem, P.R. Van de Wouwerstraat 11, werd aangesteld als bewindvoerder over de persoon van de voornoemde beschermde persoon.

Maria Helena Boogaerts, die kantoor houdt te 3271 Scherpenheuvel-Zichem, P.R. Van de Wouwerstraat 11, werd bevestigd als bewindvoerder over de goederen van de voornoemde beschermde persoon.

De persoonsgegevens vermeld in deze bekendmaking mogen niet gebruikt worden voor een ander doeleinde dan het ter kennis brengen van de beslissing aan derden.

2025/132036

Vrederecht van het kanton Diest

Aanstelling

Vrederecht van het kanton Diest

Bij beschikking van 14 juli 2025 heeft de vrederechter van het kanton Diest de volgende beschermingsmaatregelen uitgesproken overeenkomstig artikel 492/1 van het Oud Burgerlijk Wetboek en/of artikel 499/7 van het Oud Burgerlijk Wetboek.

Tobias Cambien, geboren te Boekarest op 2 juli 2007, wonende te 3390 Tielt-Winge, Halensebaan 104, beschermde persoon, is geplaatst in een stelsel van vertegenwoordiging.

Maria Cambien, wonende te 3390 Tielt-Winge, Halensebaan 104, werd aangesteld als bewindvoerder over de persoon van de voornoemde beschermde persoon.

Jean-Marc Cambien, wonende te 3390 Tielt-Winge, Halensebaan 104, werd aangesteld als bewindvoerder over de goederen van de voornoemde beschermde persoon.

De persoonsgegevens vermeld in deze bekendmaking mogen niet gebruikt worden voor een ander doeleinde dan het ter kennis brengen van de beslissing aan derden.

2025/132037

Vrederecht van het kanton Diest

Aanstelling

Vrederecht van het kanton Diest

Bij beschikking van 14 juli 2025 heeft de vrederechter van het kanton Diest de volgende beschermingsmaatregelen uitgesproken overeenkomstig artikel 492/1 van het Oud Burgerlijk Wetboek en/of artikel 499/7 van het Oud Burgerlijk Wetboek.

Denise Tuerlinckx, geboren te Zichem op 31 oktober 1940, die woont en verblijft in wzc Ezeldijk te 3290 Diest, Bogaardenstraat 13, beschermde persoon, is geplaatst in een stelsel van vertegenwoordiging.

Firmin Pieck, wonende te 3390 Tielt-Winge, Leuvensesteenweg 141 0004, werd aangesteld als bewindvoerder over de persoon van de voornoemde beschermde persoon.

Firmin Pieck, wonende te 3390 Tielt-Winge, Leuvensesteenweg 141 0004, werd bevestigd als bewindvoerder over de goederen van de voornoemde beschermde persoon.

De persoonsgegevens vermeld in deze bekendmaking mogen niet gebruikt worden voor een ander doeleinde dan het ter kennis brengen van de beslissing aan derden.

2025/132049

Vrederecht van het kanton Diest

Aanstelling

Vrederecht van het kanton Diest

Bij beschikking van 14 juli 2025 heeft de vrederechter van het kanton Diest de volgende beschermingsmaatregelen uitgesproken overeenkomstig artikel 492/1 van het Oud Burgerlijk Wetboek en/of artikel 499/7 van het Oud Burgerlijk Wetboek.

Dominique Verhaegen, geboren te Diest op 12 november 1968, wonende te 3290 Diest, Nieuwstraat 9, beschermde persoon, is geplaatst in een stelsel van vertegenwoordiging.

Ann Coun, die kantoor houdt te 3290 Diest, Speelhofstraat 20, werd aangesteld als bewindvoerder over de persoon en de goederen van de voornoemde beschermde persoon.

De persoonsgegevens vermeld in deze bekendmaking mogen niet gebruikt worden voor een ander doeleinde dan het ter kennis brengen van de beslissing aan derden.

2025/132058

Vrederecht van het kanton Diest

Vervanging

Vrederecht van het kanton Diest

Bij beschikking van 14 juli 2025 heeft de vrederechter van het kanton Diest overeenkomstig artikel 492/4 van het Oud Burgerlijk Wetboek een wijziging aangebracht in de beschermingsmaatregelen ten aanzien van de persoon en de goederen met betrekking tot

Luc Cuypers, geboren te Diest op 9 februari 1959, die woont en verblijft in Home Martine Van Camp vzw te 3294 Diest, Turnhoutsebaan 57, geplaatst in een stelsel van vertegenwoordiging bij beschikking van 3 oktober 1994 (R.V. nr. 70/94 - Rep.R. nr. 2256/94) van de vrederechter van het kanton Diest.

Overeenkomstig artikel 496/7 van het Oud Burgerlijk Wetboek is mevrouw Agnes Cuypers, die woont te 3270 Scherpenheuvel-Zichem, Groenstraat 12, vervangen door mr. Nancy Lucas, die kantoor houdt te 3980 Tessenderlo-Ham, Hulsterweg 97.

Overeenkomstig artikel 496/7 van het Oud Burgerlijk Wetboek is mevrouw Agnes Cuypers, die woont te 3270 Scherpenheuvel-Zichem, Groenstraat 12, ontheven van haar taak als bewindvoerder over de persoon en de goederen van voornoemde beschermde persoon.

De persoonsgegevens vermeld in deze bekendmaking mogen niet gebruikt worden voor een ander doeleinde dan het ter kennis brengen van de beslissing aan derden.

2025/132047

Vrederecht van het kanton Diest

Vervanging

Vrederecht van het kanton Diest

Bij beschikking van 14 juli 2025 heeft de vrederechter van het kanton Diest overeenkomstig artikel 492/4 van het Oud Burgerlijk Wetboek een wijziging aangebracht in de beschermingsmaatregelen ten aanzien van de persoon en de goederen met betrekking tot

Kieran Honna, geboren te Maastricht op 26 juli 2004, wonende te 3200 Aarschot, André Schellenslaan 1 0106, geplaatst in een stelsel van vertegenwoordiging bij beschikking van 30 juni 2022 van de vrederechter van het kanton Sint-Truiden.

Overeenkomstig artikel 496/7 van het Oud Burgerlijk Wetboek is mr. Evelien Beyens, die kantoor houdt te 3500 Hasselt, Van Dijcklaan 15, vervangen door mr. Wim Goossens, die kantoor houdt te 3012 Wilsele, Aarschotsesteenweg 810.

Overeenkomstig artikel 496/7 van het Oud Burgerlijk Wetboek is mr. Evelien Beyens, die kantoor houdt te 3500 Hasselt, Van Dijcklaan 15, ontheven van haar taak als bewindvoerder over de persoon en de goederen van voornoemde beschermde persoon.

De persoonsgegevens vermeld in deze bekendmaking mogen niet gebruikt worden voor een ander doeleinde dan het ter kennis brengen van de beslissing aan derden.

2025/132062

Vrederecht van het kanton Izegem

Aanstelling

Vrederecht van het kanton Izegem

Bij beschikking van 16 juli 2025 heeft de vrederechter van het kanton Izegem de volgende beschermingsmaatregelen uitgesproken overeenkomstig artikel 492/1 van het Oud Burgerlijk Wetboek en/of artikel 499/7 van het Oud Burgerlijk Wetboek.

Lucrèce Deleu, geboren te Roeselare op 11 december 1947, wonende te 8880 Ledegem, Rollegemstraat 17, beschermde persoon, is geplaatst in een stelsel van vertegenwoordiging.

Sophie Gruwez, met kantoor te 8906 Ieper, Steentjemolenstraat 45-47, werd aangesteld als bewindvoerder over de goederen van de voornoemde beschermde persoon.

De persoonsgegevens vermeld in deze bekendmaking mogen niet gebruikt worden voor een ander doeleinde dan het ter kennis brengen van de beslissing aan derden.

2025/132055

Vrederecht van het kanton Kontich

Aanstelling

Vrederecht van het kanton Kontich

Bij beschikking van 15 juli 2025 heeft de vrederechter van het kanton Kontich de volgende beschermingsmaatregelen uitgesproken overeenkomstig artikel 492/1 van het Oud Burgerlijk Wetboek en/of artikel 499/7 van het Oud Burgerlijk Wetboek.

Maria Somers, geboren te Reet op 13 juni 1949, wonende te 2600 Antwerpen, Wapenhaghestraat 38, verblijvend, ZAS - Campus Sint-Jozef, Molenstraat 19 te 2640 Mortsel, beschermde persoon, is geplaatst in een stelsel van vertegenwoordiging.

Kristin De Cort, kantoorhoudende te 2020 Antwerpen, Jan Van Rijswijcklaan 164 bus 18, werd aangesteld als bewindvoerder over de persoon en de goederen van de voornoemde beschermde persoon.

De persoonsgegevens vermeld in deze bekendmaking mogen niet gebruikt worden voor een ander doeleinde dan het ter kennis brengen van de beslissing aan derden.

2025/132017

Vrederecht van het kanton Kontich

Aanstelling

Vrederecht van het kanton Kontich

Bij beschikking van 15 juli 2025 heeft de vrederechter van het kanton Kontich de volgende beschermingsmaatregelen uitgesproken overeenkomstig artikel 492/1 van het Oud Burgerlijk Wetboek en/of artikel 499/7 van het Oud Burgerlijk Wetboek.

Abdul Shahrour, geboren te Saida op 11 juni 2007, wonende te 2640 Mortsel, Vlaslaan 13, te beschermen persoon, is geplaatst in een stelsel van vertegenwoordiging.

Ann Willems, advocaat, kantoorhoudende te 2060 Antwerpen, Oysterstraat 13, werd aangesteld als bewindvoerder over de persoon en de goederen van de voornoemde beschermde persoon.

De persoonsgegevens vermeld in deze bekendmaking mogen niet gebruikt worden voor een ander doeleinde dan het ter kennis brengen van de beslissing aan derden.

2025/132035

Vrederecht van het kanton Kontich

Aanstelling

Vrederecht van het kanton Kontich

Bij beschikking van 15 juli 2025 heeft de vrederechter van het kanton Kontich de volgende beschermingsmaatregelen uitgesproken overeenkomstig artikel 492/1 van het Oud Burgerlijk Wetboek en/of artikel 499/7 van het Oud Burgerlijk Wetboek.

Bjorn Feremans, geboren te Antwerpen(Borgerhout) op 27 september 1983, wonende te 2600 Antwerpen, Frans De Vriendtstraat 42 / 003, verzoekende partij, te beschermen persoon, is geplaatst in een stelsel van vertegenwoordiging.

Caroline Dierckx, advocaat, kantoorhoudende te 2390 Malle, Brechtsesteenweg 22, werd aangesteld als bewindvoerder over de goederen van de voornoemde beschermde persoon.

De persoonsgegevens vermeld in deze bekendmaking mogen niet gebruikt worden voor een ander doeleinde dan het ter kennis brengen van de beslissing aan derden.

2025/132038

Vrederecht van het kanton Kontich*Aanstelling*

Vrederecht van het kanton Kontich

Bij beschikking van 15 juli 2025 heeft de vrederechter van het kanton Kontich de volgende beschermingsmaatregelen uitgesproken overeenkomstig artikel 492/1 van het Oud Burgerlijk Wetboek en/of artikel 499/7 van het Oud Burgerlijk Wetboek.

Louis Momont, geboren te Antwerpen op 25 februari 1934, wonende te 2640 Mortsel, WZC Meerminnehof, Hollandse Tuin 3, beschermde persoon, is geplaatst in een stelsel van vertegenwoordiging.

Patricia Van Gelder, kantoorhoudende te 2600 Antwerpen, Grotesteenweg 638, werd aangesteld als bewindvoerder over de goederen van de voornoemde beschermde persoon.

De persoonsgegevens vermeld in deze bekendmaking mogen niet gebruikt worden voor een ander doeleinde dan het ter kennis brengen van de beslissing aan derden.

2025/132041

Vrederecht van het kanton Kontich*Aanstelling*

Vrederecht van het kanton Kontich

Bij beschikking van 15 juli 2025 heeft de vrederechter van het kanton Kontich de volgende beschermingsmaatregelen uitgesproken overeenkomstig artikel 492/1 van het Oud Burgerlijk Wetboek en/of artikel 499/7 van het Oud Burgerlijk Wetboek.

Irena Geysmans, geboren te Duffel op 13 februari 1937, wonende te 2550 Kontich, Edegemsesteenweg 49, beschermde persoon, is geplaatst in een stelsel van vertegenwoordiging.

Patricia Van Gelder, kantoorhoudende te 2600 Antwerpen, Grotesteenweg 638, werd aangesteld als bewindvoerder over de persoon en de goederen van de voornoemde beschermde persoon.

De persoonsgegevens vermeld in deze bekendmaking mogen niet gebruikt worden voor een ander doeleinde dan het ter kennis brengen van de beslissing aan derden.

2025/132050

Vrederecht van het kanton Kontich*Vervanging*

Vrederecht van het kanton Kontich

Bij beschikking van 15 juli 2025: de vrederechter van het kanton Kontich stelt een einde aan de opdracht van Patricia Van Gelder, advocaat, kantoorhoudende te 2600 Antwerpen, Grotsteenweg 638 als bewindvoerder over de goederen van Mirwais Hottak, met rijksregisternummer 81000134763, die woont te 2650 Edegem, Oude-Godstraat 140 0056, met ingang van 15 juli 2025.

Stelt aan als nieuwe bewindvoerder over de goederen van Mirwais Hottak:

Wendy Fierens, advocaat, kantoorhoudende te 2650 Edegem, Mechelsesteenweg 132

De persoonsgegevens vermeld in deze bekendmaking mogen niet gebruikt worden voor een ander doeleinde dan het ter kennis brengen van de beslissing aan derden.

2025/132039

Vrederecht van het kanton Lennik*Aanstelling*

Vrederecht van het kanton Lennik

Bij beschikking van 16 juli 2025 heeft de vrederechter van het kanton Lennik de volgende beschermingsmaatregelen uitgesproken overeenkomstig artikel 492/1 van het Oud Burgerlijk Wetboek en/of artikel 499/7 van het Oud Burgerlijk Wetboek.

Plamedie Ntambwe Wa Ntambwe, geboren te Brussel op 26 mei 2006, wonende te 1070 Anderlecht, Raymond Vander Bruggenlaan 62, verblijvend MFC Levenslust, Scheestraat 74 te 1750 Lennik, te beschermen persoon, is geplaatst in een stelsel van vertegenwoordiging.

Els Van Eeckhoudt, met kantoor te 1740 Ternat, Statiestraat 25, werd aangesteld als bewindvoerder over de goederen van de voornoemde beschermde persoon.

De persoonsgegevens vermeld in deze bekendmaking mogen niet gebruikt worden voor een ander doeleinde dan het ter kennis brengen van de beslissing aan derden.

2025/132071

Vrederecht van het kanton Maasmechelen*Vervanging*

Vrederecht van het kanton Maasmechelen

Bij beschikking van 4 juli 2025 heeft de vrederechter van het kanton Maasmechelen overeenkomstig artikel 492/4 van het Oud Burgerlijk Wetboek een wijziging aangebracht in de beschermingsmaatregelen ten aanzien van de goederen met betrekking tot

Bas FRIJNS, geboren te Maastricht op 21 mei 1996, wonende te 3665 As, Spoorwegstraat 11 A000, geplaatst in een stelsel van vertegenwoordiging bij beschikking van de vrederechter van het kanton Maasmechelen.

Overeenkomstig artikel 496/7 van het Oud Burgerlijk Wetboek is de heer Richard FRIJNS vervangen door meester Kris BOSMANS, kantoorhoudende te 3660 Oudsbergen, Laerstraat 96.

De persoonsgegevens vermeld in deze bekendmaking mogen niet gebruikt worden voor een ander doeleinde dan het ter kennis brengen van de beslissing aan derden.

2025/132080

Vrederecht van het kanton Oudenaarde*Aanstelling*

Vrederecht van het kanton Oudenaarde

Bij beschikking van 15 juli 2025 heeft de vrederechter van het kanton Oudenaarde de volgende beschermingsmaatregelen uitgesproken overeenkomstig artikel 492/1 van het Oud Burgerlijk Wetboek en/of artikel 499/7 van het Oud Burgerlijk Wetboek.

Rosa Demartin, geboren te op 5 december 1926, wonende te 9636 Zwalm, Hoogstraat 35, verblijvend, Blekerijstraat 59 te 9700 Oudenaarde, beschermde persoon, is geplaatst in een stelsel van vertegenwoordiging beperkt tot onbekwaamheid voor de spaarrekening en handelingen in verband met onroerende goederen.

Carine Hellebaut, wonende te 9770 Kruisem, Platanendreef(HUS) 14, werd aangesteld als bewindvoerder over de goederen van de voornoemde beschermde persoon.

De persoonsgegevens vermeld in deze bekendmaking mogen niet gebruikt worden voor een ander doeleinde dan het ter kennis brengen van de beslissing aan derden.

2025/132031

Vrederecht van het kanton Sint-Niklaas*Aanstelling*

Vrederecht van het kanton Sint-Niklaas

Bij beschikking van 16 juli 2025 heeft de vrederechter van het kanton Sint-Niklaas de volgende beschermingsmaatregelen uitgesproken overeenkomstig artikel 492/1 van het Oud Burgerlijk Wetboek en/of artikel 499/7 van het Oud Burgerlijk Wetboek.

Patricia Van Hove, geboren te Beveren op 23 januari 1953, wonende te 9120 Beveren-Kruikeke-Zwijndrecht, Ciamberlanidreef(BEV) 86 b203, verblijvend APZ Sint-Lucia, Ankerstraat 91 te 9100 Sint-Niklaas, beschermde persoon, is geplaatst in een stelsel van vertegenwoordiging.

Joris Muller, advocaat, met kantoor te 9140 Temse, Stationsstraat 12, werd aangesteld als bewindvoerder over de persoon en de goederen van de voornoemde beschermde persoon.

De persoonsgegevens vermeld in deze bekendmaking mogen niet gebruikt worden voor een ander doeleinde dan het ter kennis brengen van de beslissing aan derden.

2025/132005

Vrederecht van het kanton Sint-Niklaas*Aanstelling*

Vrederecht van het kanton Sint-Niklaas

Bij beschikking van 16 juli 2025 heeft de vrederechter van het kanton Sint-Niklaas de volgende beschermingsmaatregelen uitgesproken overeenkomstig artikel 492/1 van het Oud Burgerlijk Wetboek en/of artikel 499/7 van het Oud Burgerlijk Wetboek.

Athanasios Lianoudakis, geboren te Nea Ionia op 31 mei 1967, wonende te 9100 Sint-Niklaas, Mispelstraat 30, beschermde persoon, is geplaatst in een stelsel van vertegenwoordiging.

Line Verstraeten, advocaat, met kantoor te 9100 Sint-Niklaas, Vijfstraten 57, werd aangesteld als bewindvoerder over de goederen van de voornoemde beschermde persoon.

De persoonsgegevens vermeld in deze bekendmaking mogen niet gebruikt worden voor een ander doeleinde dan het ter kennis brengen van de beslissing aan derden.

2025/132014

Vrederecht van het kanton Sint-Niklaas*Aanstelling*

Vrederecht van het kanton Sint-Niklaas

Bij beschikking van 16 juli 2025 heeft de vrederechter van het kanton Sint-Niklaas de volgende beschermingsmaatregelen uitgesproken overeenkomstig artikel 492/1 van het Oud Burgerlijk Wetboek en/of artikel 499/7 van het Oud Burgerlijk Wetboek.

Etienne Smet, geboren te Sint-Niklaas op 20 februari 1936, wonende en verblijvende in het WZC De Plataan, 9100 Sint-Niklaas, Hospitaalstraat 12, beschermde persoon, is geplaatst in een stelsel van vertegenwoordiging.

Gaëtan Vaerewyck, advocaat, kantoorhoudende te 9100 Sint-Niklaas, Antwerpse Steenweg 165/2, werd aangesteld als bewindvoerder over de persoon en de goederen van de voornoemde beschermde persoon.

Tünde Károlyi, wonende te 9100 Sint-Niklaas, Breedstraat 1 B030, werd aangesteld als vertrouwenspersoon van de voornoemde beschermde persoon.

László Salamon, wonende te 9100 Sint-Niklaas, Breedstraat 1 B030, werd aangesteld als vertrouwenspersoon van de voornoemde beschermde persoon.

Norbert Devriendt, wonende te 9200 Dendermonde, Noordlaan 95/3, werd aangesteld als vertrouwenspersoon van de voornoemde beschermde persoon.

De persoonsgegevens vermeld in deze bekendmaking mogen niet gebruikt worden voor een ander doeleinde dan het ter kennis brengen van de beslissing aan derden.

2025/132022

Vrederecht van het kanton Westerlo*Aanstelling*

Vrederecht van het kanton Westerlo

Bij beschikking van 27 juni 2025 heeft de vrederechter van het kanton Westerlo de volgende beschermingsmaatregelen uitgesproken overeenkomstig artikel 492/1 van het Oud Burgerlijk Wetboek en/of artikel 499/7 van het Oud Burgerlijk Wetboek.

Ludovicus De Kock, geboren te Langdorp op 19 februari 1935, wonende te 2230 Herselt, Dieperstraat 17 A016, beschermde persoon, is geplaatst in een stelsel van vertegenwoordiging.

Steven Heylen, die kantoor houdt te 2270 Herenthout, Vlakke Velden 1, werd aangesteld als bewindvoerder over de goederen van de voornoemde beschermde persoon.

De persoonsgegevens vermeld in deze bekendmaking mogen niet gebruikt worden voor een ander doeleinde dan het ter kennis brengen van de beslissing aan derden.

2025/132079

Vrederecht van het tweede kanton Mol-Geel*Aanstelling*

Vrederecht van het tweede kanton Mol-Geel

Bij beschikking van 16 juli 2025 heeft de vrederechter van het tweede kanton Mol-Geel de volgende beschermingsmaatregelen uitgesproken overeenkomstig artikel 492/1 van het Oud Burgerlijk Wetboek en/of artikel 499/7 van het Oud Burgerlijk Wetboek.

Willy Van der Auwera, geboren te Lier op 30 september 1946, wonende te 2431 Laakdal, Heieinde 66, verblijvend, Groenhuis 55 te 2440 Geel, beschermde persoon, is geplaatst in een stelsel van vertegenwoordiging.

Mr. Tom Dillen, met kantoor te 2560 Nijlen, August Hermansplein 1 bus 1, werd aangesteld als bewindvoerder over de goederen van de voornoemde beschermde persoon.

De persoonsgegevens vermeld in deze bekendmaking mogen niet gebruikt worden voor een ander doeleinde dan het ter kennis brengen van de beslissing aan derden.

2025/132034

Vrederecht van het tweede kanton Mol-Geel*Aanstelling*

Vrederecht van het tweede kanton Mol-Geel

Bij beslissing van 12 juni 2025 heeft de vrederechter van het tweede kanton Mol-Geel de volgende beschermingsmaatregelen uitgesproken over Joris Verdonck, geboren te Diest op 30 augustus 1985, wonende te 2430 Laakdal, Meerlaarstraat 97 0009, verblijvend OPZ, Dr.-Sanodreef 4 te 2440 Geel, beschermde persoon, geplaatst in een stelsel van vertegenwoordiging.

Mr. Anja Beliën, kantoorhoudende te 2450 Meerhout, Gestellaar 10, werd aangesteld als bewindvoerder over de goederen van de voornoemde beschermde persoon.

De persoonsgegevens vermeld in deze bekendmaking mogen niet gebruikt worden voor een ander doeleinde dan het ter kennis brengen van de beslissing aan derden.

2025/132040

Vrederecht van het tweede kanton Mol-Geel*Aanstelling*

Vrederecht van het tweede kanton Mol-Geel

Bij beslissing van 3 juli 2025 heeft de vrederechter van het tweede kanton Mol-Geel rechterlijke beschermingsmaatregelen uitgesproken met betrekking tot de goederen van Rita Aerts, geboren te Kasterlee op 31 augustus 1947, die woont te 2440 Geel, Dornik 66

Mr. Liesbet Luyten, kantoorhoudende te 2440 Geel, Diestseweg 110 werd aangesteld als bewindvoerder over de goederen van de voornoemde beschermde persoon.

De persoonsgegevens vermeld in deze bekendmaking mogen niet gebruikt worden voor een ander doeleinde dan het ter kennis brengen van de beslissing aan derden.

2025/132044

Vrederecht van het tweede kanton Mol-Geel*Aanstelling*

Vrederecht van het tweede kanton Mol-Geel

Bij beslissing van 12 juni 2025 heeft de vrederechter van het tweede kanton Mol-Geel rechterlijke beschermingsmaatregelen uitgesproken met betrekking tot de persoon en de goederen van Jean Van Herck, geboren te Heist-op-den-Berg op 9 november 1944, die woont te 2220 Heist-op-den-Berg, Zandvoortstraat 22, verblijvend OPZ Dr.-Sanodreef 4 te 2440 Geel

Peter Van Herck, die woont te 2221 Heist-op-den-Berg, Cardijnlaan 2, werd aangesteld als bewindvoerder over de persoon en de goederen van de voornoemde beschermde persoon.

De persoonsgegevens vermeld in deze bekendmaking mogen niet gebruikt worden voor een ander doeleinde dan het ter kennis brengen van de beslissing aan derden.

2025/132046

Vrederecht van het tweede kanton Mol-Geel*Opheffing*

Vrederecht van het tweede kanton Mol-Geel

Bij beslissing van 26 juni 2025, heeft de vrederechter van het tweede kanton Mol-Geel de opdracht van mr. Liesbet Luyten, Advocaat, kantoorhoudende te 2440 Geel, Diestseweg 110 betreffende de rechterlijke beschermingsmaatregel van Francesca Lemmens, geboren te Santiago op 10 april 1985, met rijksregisternummer 85041046479, die woont te 2222 Heist-op-den-Berg, Lentestraat(WIE) 20 beëindigd

De persoonsgegevens vermeld in deze bekendmaking mogen niet gebruikt worden voor een ander doeleinde dan het ter kennis brengen van de beslissing aan derden.

2025/132045

Vrederecht van het tweede kanton Mol-Geel*Vervanging*

Vrederecht van het tweede kanton Mol-Geel

Bij beslissing van 16 juli 2025, heeft de vrederechter van het tweede kanton Mol-Geel een einde gesteld aan de opdracht van Liliane De Winter, die woont te 2350 Vosselaar, Eikendreef 16 b001, in hoedanigheid van bewindvoerder over de persoon en de goederen van Bruno Hayen, geboren te Antwerpen(Borgerhout) op 5 januari 1987, die woont te 2350 Vosselaar, Eikendreef 16 b001, verblijvend Het Gielsbos Vosselaarseweg 1 te 2275 Lille.

Els Hayen, die woont te 2350 Vosselaar, Eikendreef 12 b002 werd aangesteld als nieuwe bewindvoerder over de persoon en de goederen van de voornoemde beschermde persoon.

De persoonsgegevens vermeld in deze bekendmaking mogen niet gebruikt worden voor een ander doeleinde dan het ter kennis brengen van de beslissing aan derden.

2025/132028

Vrederecht van het vierde kanton Gent*Aanstelling*

Vrederecht van het vierde kanton Gent

Bij beschikking van 27 juni 2025 heeft de vrederechter van het vierde kanton Gent de volgende beschermingsmaatregelen uitgesproken overeenkomstig artikel 492/1 van het Oud Burgerlijk Wetboek en/of artikel 499/7 van het Oud Burgerlijk Wetboek.

Rosalie Moerman, geboren te Gent op 8 februari 1935, wonende te 9000 Gent, Sint-Margrietstraat 36, beschermde persoon, is geplaatst in een stelsel van vertegenwoordiging.

Geertrui Deconinck, met kantoor te 9070 Destelbergen, Tramstraat 5, werd aangesteld als bewindvoerder over de goederen van de voornoemde beschermde persoon.

De persoonsgegevens vermeld in deze bekendmaking mogen niet gebruikt worden voor een ander doeleinde dan het ter kennis brengen van de beslissing aan derden.

2025/132012

Vrederecht van het vierde kanton Gent*Opheffing*

Vrederecht van het vierde kanton Gent

Bij beschikking van 27 juni 2025 heeft de vrederechter van het vierde kanton Gent een einde gemaakt aan de beschermingsmaatregelen ten aanzien van de persoon en de goederen met betrekking tot

Thibe Sturm, geboren te Sint-Niklaas op 30 januari 2004, wonende te 9000 Gent, Tapijstraat 18, geplaatst in een stelsel van vertegenwoordiging bij beschikking van 22 oktober 2021 van de vrederechter van het eerste kanton Gent.

Dominique Hanssens, met kantoor 9000 Gent, Steendam 77, is ontheven van haar taak als bewindvoerder over de persoon en de goederen van voornoemde beschermde persoon.

De persoonsgegevens vermeld in deze bekendmaking mogen niet gebruikt worden voor een ander doeleinde dan het ter kennis brengen van de beslissing aan derden.

2025/132010

Vrederecht van het vierde kanton Gent*Vervanging*

Vrederecht van het vierde kanton Gent

Bij beschikking van 27 juni 2025 heeft de vrederechter van het vierde kanton Gent overeenkomstig artikel 492/4 van het Oud Burgerlijk Wetboek een wijziging aangebracht in de beschermingsmaatregelen ten aanzien van de goederen met betrekking tot

Willy Vlassenroot, geboren te Merelbeke op 30 december 1946, wonende te 9000 Gent, New-Orleansstraat 373, geplaatst in een stelsel van vertegenwoordiging bij beschikking van 14 maart 2025 van de vrederechter te van het vierde kanton Gent.

Overeenkomstig artikel 496/7 van het Oud Burgerlijk Wetboek is mevrouw Van den Bossche Maxime vervangen door mevrouw De Taeye Sabine, met kantoor te 9070 Destelbergen, Park ter Kouter 13.

Overeenkomstig artikel 496/7 van het Oud Burgerlijk Wetboek is mevrouw Van den Bossche Maxime, met kantoor te 9031 Gent, Halewijnkouter 23, ontheven van haar taak als bewindvoerder over de goederen van voornoemde beschermde persoon.

De persoonsgegevens vermeld in deze bekendmaking mogen niet gebruikt worden voor een ander doeleinde dan het ter kennis brengen van de beslissing aan derden.

2025/132004

Vrederecht van het vierde kanton Gent*Vervanging*

Vrederecht van het vierde kanton Gent

Bij beschikking van 27 juni 2025 heeft de vrederechter van het vierde kanton Gent overeenkomstig artikel 492/4 van het Oud Burgerlijk Wetboek een wijziging aangebracht in de beschermingsmaatregelen ten aanzien van de goederen met betrekking tot

Noël Notterdaeme, geboren te Boussu op 13 december 1958, wonende te 9000 Gent, Opgeëistenlaan 50, geplaatst in een stelsel van vertegenwoordiging bij beschikking van 9 oktober 2020 van de vrederechter van het vierde kanton Gent.

Overeenkomstig artikel 496/7 van het Oud Burgerlijk Wetboek is mevrouw Van den Bossche Maxime vervangen door mevrouw De Taeye Sabine, met kantoor te 9070 Destelbergen, Park ter Kouter 13.

Overeenkomstig artikel 496/7 van het Oud Burgerlijk Wetboek is mevrouw Van den Bossche Maxime, met kantoor te 9031 Gent, Halewijnkouter 23, ontheven van haar taak als bewindvoerder over de goederen van voornoemde beschermd persoon.

De persoonsgegevens vermeld in deze bekendmaking mogen niet gebruikt worden voor een ander doeleinde dan het ter kennis brengen van de beslissing aan derden.

2025/132006

Vrederecht van het vierde kanton Gent*Vervanging*

Vrederecht van het vierde kanton Gent

Bij beschikking van 27 juni 2025 heeft de vrederechter van het vierde kanton Gent overeenkomstig artikel 492/4 van het Oud Burgerlijk Wetboek een wijziging aangebracht in de beschermingsmaatregelen ten aanzien van de goederen met betrekking tot

Noël Notterdaeme, geboren te Boussu op 13 december 1958, wonende te 9000 Gent, Opgeëistenlaan 50, geplaatst in een stelsel van vertegenwoordiging bij beschikking van 9 oktober 2020 van de vrederechter van het vierde kanton Gent.

Overeenkomstig artikel 496/7 van het Oud Burgerlijk Wetboek is mevrouw Van den Bossche Maxime vervangen door mevrouw De Taeye Sabine, met kantoor te 9070 Destelbergen, Park ter Kouter 13.

Overeenkomstig artikel 496/7 van het Oud Burgerlijk Wetboek is mevrouw Van den Bossche Maxime, met kantoor te 9031 Gent, Halewijnkouter 23, ontheven van haar taak als bewindvoerder over de goederen van voornoemde beschermd persoon.

De persoonsgegevens vermeld in deze bekendmaking mogen niet gebruikt worden voor een ander doeleinde dan het ter kennis brengen van de beslissing aan derden.

2025/132007

Vrederecht van het vierde kanton Gent*Vervanging*

Vrederecht van het vierde kanton Gent

Bij beschikking van 27 juni 2025 heeft de vrederechter van het vierde kanton Gent overeenkomstig artikel 492/4 van het Oud Burgerlijk Wetboek een wijziging aangebracht in de beschermingsmaatregelen ten aanzien van de goederen met betrekking tot

Gina De Langhe, geboren te Gent op 27 februari 1967, wonende te 9000 Gent, Berouw 27, geplaatst in een stelsel van vertegenwoordiging bij beschikking van 15 november 2023 van de vrederechter van het vierde kanton Gent.

Overeenkomstig artikel 496/7 van het Oud Burgerlijk Wetboek is mevrouw Van den Bossche Maxime vervangen door mevrouw De Taeye Sabine, met kantoor te 9070 Destelbergen, Park ter Kouter 13.

Overeenkomstig artikel 496/7 van het Oud Burgerlijk Wetboek is mevrouw Van den Bossche Maxime, met kantoor te 9031 Gent Halewijnkouter 23, ontheven van haar taak als bewindvoerder over de goederen van voornoemde beschermd persoon.

De persoonsgegevens vermeld in deze bekendmaking mogen niet gebruikt worden voor een ander doeleinde dan het ter kennis brengen van de beslissing aan derden.

2025/132008

Vrederecht van het vierde kanton Gent*Vervanging*

Vrederecht van het vierde kanton Gent

Bij beschikking van 11 juli 2025 heeft de vrederechter van het vierde kanton Gent overeenkomstig artikel 492/4 van het Oud Burgerlijk Wetboek een wijziging aangebracht in de beschermingsmaatregelen ten aanzien van de goederen met betrekking tot

Patrick Van Severen, geboren te Aalter op 22 december 1958, wonende te 9000 Gent, Ferdinand Lousbergskaaï 16 F000, geplaatst in een stelsel van vertegenwoordiging bij beschikking van 29 mei 2024 van de vrederechter te van het vierde kanton Gent.

Overeenkomstig artikel 496/7 van het Oud Burgerlijk Wetboek is mevrouw Maxime Van den Bossche vervangen door mevrouw Sabine De Taeye, met kantoor te Park ter Kouter 13, 9070 Destelbergen.

Overeenkomstig artikel 496/7 van het Oud Burgerlijk Wetboek is mevrouw Maxime Van den Bossche, met kantoor te 9031 Gent, Halewijnkouter 23, ontheven van haar taak als een van de bewindvoerders over de goederen van voornoemde beschermd persoon.

De persoonsgegevens vermeld in deze bekendmaking mogen niet gebruikt worden voor een ander doeleinde dan het ter kennis brengen van de beslissing aan derden.

2025/132020

Vrederecht van het vijfde kanton Gent*Aanstelling*

Vrederecht van het vijfde kanton Gent

Bij beschikking van 11 juli 2025 heeft de vrederechter van het vijfde kanton Gent de volgende beschermingsmaatregelen uitgesproken overeenkomstig artikel 492/1 en artikel 499/7 van het Oud Burgerlijk Wetboek.

Susanna Claus, geboren te Sint-Amandsberg op 19 september 1929, wonende te 9000 Gent, Tentoonstellingslaan 70, verblijvend, Tentoonstellingslaan 70 te 9000 Gent, te beschermen persoon, is geplaatst in een stelsel van vertegenwoordiging.

Lien Van Hecke, met kantoor te 9080 Lochristi, Zeveneken-Dorp 16, werd aangesteld als bewindvoerder over de goederen van de voornoemde beschermd persoon.

De persoonsgegevens vermeld in deze bekendmaking mogen niet gebruikt worden voor een ander doeleinde dan het ter kennis brengen van de beslissing aan derden.

2025/132021

Acceptation sous bénéfice d'inventaire

Code civil - article 4.49

Aanvaarding onder voorrecht van boedelbeschrijving

Burgerlijk Wetboek - artikel 4.49

Les créanciers et les légataires sont invités à faire connaître leurs créances par avis recommandé, envoyé au domicile élu par le déclarant et mentionné dans la déclaration, conformément à l'article 4.49, §3, dernier alinéa du Code Civil.

Déclaration d'acceptation sous bénéfice d'inventaire du 15 juillet 2025 - Notaire BRAHY Alexis - Election de domicile à Alexis BRAHY, Notaire 6000 Charleroi, Avenue de Waterloo 11, pour la succession de Jaumain Michel Carlo Francis Ghislain, né(e) le 1950-03-20 à Nalinnes, numéro registre national 50.03.20-111.69, domicilié(e) à 6240 Farciennes, Rue de Tergnée(FAR) 67, décédé(e) le 01/06/2025.

2025/131999

Administrateurs provisoires

CDE - art.XX.32 et XX.33

Voorlopig bewindvoerders

WER - art. XX.32 en XX.33

Ondernemingsrechtbank Gent, afdeling Gent

Bij vonnis dd. 24 juni 2025, van de Ondernemingsrechtbank Gent, afdeling Gent, wordt gezegd voor recht dat in toepassing van art. XX.229, § 1 WER, mevrouw Marcia Castro Mendes, geboren op 25 juli 1982 (RR nr. 82.07.25-476.60, wonende te 9500 Geraardsbergen, Oudeberg 3, verboden wordt om persoonlijk of door een tussenpersoon een onderneming uit te baten gedurende een periode van 10 jaar ingaand vanaf datum vonnis.

Voor eensluidend uittreksel : (get.) A. VRIENDT. (1912)

Ondernemingsrechtbank Gent, afdeling Gent

Bij vonnis d.d. 24 juni 2025, van de Ondernemingsrechtbank Gent, afdeling Gent, wordt gezegd voor recht dat in toepassing van art. XX.229, § 1 WER, de heer Alain Corneille, geboren op 17 juni 1969 (RR nr. 69.06.17-237.65), wonende te 8300 Knokke-Heist, Jozef Mommenstraat 1, bus 0051, verboden wordt om persoonlijk of door een tussenpersoon een onderneming uit te baten gedurende een periode van 10 jaar ingaand vanaf datum vonnis.

Voor eensluidend uittreksel : (get.) A. VRIENDT. (1913)

Ondernemingsrechtbank Gent, afdeling Gent

Bij vonnis d.d. 24 juni 2025, van de Ondernemingsrechtbank Gent, afdeling Gent, wordt gezegd voor recht dat in toepassing van art. XX.229, § 1 WER, mevrouw Maria De Batselier, geboren op 17 november 1934 (RR nr. 34.11.17-138.46), wonende te Spanje, 03189 Orihuela Costa Alicante, Avda Ramblas de Oléza 21 Bi 400, verboden wordt om persoonlijk of door een tussenpersoon een onderneming uit te baten gedurende een periode van 10 jaar ingaand vanaf datum vonnis.

Voor eensluidend uittreksel : (get.) A. VRIENDT. (1914)

Ondernemingsrechtbank Gent, afdeling Gent

Bij vonnis dd. 08 juli 2025, van de Ondernemingsrechtbank Gent, afdeling Gent, wordt gezegd voor recht dat in toepassing van art. XX.229, § 1 WER, de heer Chatjatrjan Aleksan, geboren op 3 december 1966 (RR nr. 66.12.03.457-50), wonende te 9500 Geraardsbergen, Weverijstraat 77, verboden wordt om persoonlijk of door een tussenpersoon, een onderneming uit te baten en enige taak uit te oefenen die de bevoegdheid inhoudt om een rechtspersoon rechtsgelde te verbinden.

Zegt voor recht dat dit beroepsverbod wordt opgelegd voor een effectieve periode van 8 jaar te rekenen vanaf vandaag.

Voor eensluidend uittreksel : (get.) A. BRUYNOOGHE. (1915)

Ondernemingsrechtbank Gent, afdeling Gent

Bij vonnis d.d. 08 juli 2025 van de Ondernemingsrechtbank Gent, afdeling Gent, wordt gezegd voor recht dat in toepassing van art. XX.229, § 1 WER, de heer Tiron Dumitru-Ovidiu, geboren op 23 oktober 1977 (RR nr. 77.10.23.493-19), zonder gekend adres, verboden wordt om persoonlijk of door een tussenpersoon, een onderneming uit te baten en enige taak uit te oefenen die de bevoegdheid inhoudt om een rechtspersoon rechtsgeldig te verbinden.

Zegt voor re ht dat dit beroepsverbod wordt opgelegd voor een effectieve periode van 5 jaar te rekenen vanaf vandaag.

Voor eensluidend uittreksel : (get.) A. BRUYNOOGHE. (1916)

Faillite**Faillissement****Ondernemingsrechtbank Gent, afdeling Oudenaarde**

Bij vonnis van de Ondernemingsrechtbank Gent, afdeling Oudenaarde, uitgesproken in datum van 26 juni 2025, ingevolge artikel 31 van de Faillissementswet, benoemt de rechtbank Frank Wielfaert, rechter in ondernemingszaken, als rechter-commissaris in het faillissement van ITSTARTSWITHAPLAN CommV (KBO 0641.680.932), en dit ter vervanging van Rik Dutranoit.

T. DE VLEESCHAUWER, griffier. (1917)

Ondernemingsrechtbank Gent, afdeling Oudenaarde

Bij vonnis van de Ondernemingsrechtbank Gent, afdeling Oudenaarde, uitgesproken in datum van 26 juni 2025, ingevolge artikel 31 van de Faillissementswet, benoemt de rechtbank Edwin Meysmans, rechter in ondernemingszaken, als rechter-commissaris in het faillissement van Amanti Brakel BV (KBO 0833.074.996), en dit ter vervanging van Rik Dutranoit.

T. DE VLEESCHAUWER, griffier.

(1918)

Tribunal de l'entreprise du Hainaut, division Charleroi

RegSol

Tribunal de l'entreprise du Hainaut, division Charleroi.

Ouverture de la faillite de : LA TABLE DE CHARLOTTE (SRL) RUE DE LA BRASSERIE(AI) 25, 6250 AISEAU.

Numéro d'entreprise : 0803.846.918

Référence : 20250163.

Date de la faillite : 2 juin 2025.

Juge commissaire : ALBERTO MUNOZ Y MOLES.

Curateur : PIERRE LEMAIRE, RUE TUMELAIRE 65, 6000 CHARLEROI- p.lemaire3@avocat.be.

Date provisoire de cessation de paiement : 02/06/2025

Dépôt des créances : dans le délai de trente jours à dater du prononcé du jugement, dans le Registre Central de la Solvabilité via le site www.regsol.be.

Dépôt dans le Registre Central de la Solvabilité via le site www.regsol.be du premier procès-verbal de vérification des créances : le 30 juillet 2025.

Pour extrait conforme : Le curateur : LEMAIRE PIERRE.

2025/131982

Tribunal de l'entreprise de Liège, division Liège

RegSol

Tribunal de l'entreprise de Liège, division Liège.

Ouverture de la faillite de : VJF SRL RUE DU VIEUX-PONT 24, 4500 HUY.

Numéro d'entreprise : 1006.788.734

Référence : 20250503.

Date de la faillite : 10 juillet 2025.

Juge commissaire : ALAIN PLUMIER.

Curateur : MARINA FABBRICOTTI, RUE DES SŒURS GRISES 13, 4500 HUY- fabbricotti.avocat@skynet.be.

Dépôt des créances : dans le délai de trente jours à dater du prononcé du jugement, dans le Registre Central de la Solvabilité via le site www.regsol.be.

Dépôt dans le Registre Central de la Solvabilité via le site www.regsol.be du premier procès-verbal de vérification des créances : le 21 août 2025.

Pour extrait conforme : Le curateur : FABBRICOTTI MARINA.

2025/131991

Tribunal de l'entreprise de Liège, division Namur

RegSol

Tribunal de l'entreprise de Liège, division Namur.

Ouverture de la faillite de : L'AIRE DU BOIS LES-CHENAUX-PETI. 51, 5660 COUVIN.

Numéro d'entreprise : 0538.616.848

Référence : 20250214.

Date de la faillite : 10 juillet 2025.

Juge commissaire : JEAN-FRANÇOIS GALAND.

Curateur : DAMIEN RIDELLE, RUE DU VILLAGE 91, 5081 02 MEUX- d.ridelle@avocat.be.

Dépôt des créances : dans le délai de trente jours à dater du prononcé du jugement, dans le Registre Central de la Solvabilité via le site www.regsol.be.

Dépôt dans le Registre Central de la Solvabilité via le site www.regsol.be du premier procès-verbal de vérification des créances : le 19 août 2025.

Pour extrait conforme : Le curateur : RIDELLE DAMIEN.

2025/131992

Tribunal de l'entreprise de Liège, division Namur

RegSol

Tribunal de l'entreprise de Liège, division Namur.

Ouverture de la faillite de : EDEN S GARDEN & LES JARDINS DE JAYCE BOULEVARD DE MERCKEM(NR) 36, 5000 NAMUR.

Numéro d'entreprise : 0784.536.295

Référence : 20250220.

Date de la faillite : 10 juillet 2025.

Juge commissaire : JEAN-CHRISTOPHE WEICKER.

Curateurs : MURIELLE DELFORGE, CHAUSSEE DE DINANT 776, 5100 04 WEPION- m.delforge@avocat.be; VALERIE THIRION, CHAUSSEE DE DINANT 776, 5100 JAMBES (NAMUR)- v.thirion@avocat.be.

Dépôt des créances : dans le délai de trente jours à dater du prononcé du jugement, dans le Registre Central de la Solvabilité via le site www.regsol.be.

Dépôt dans le Registre Central de la Solvabilité via le site www.regsol.be du premier procès-verbal de vérification des créances : le 19 août 2025.

Pour extrait conforme : Le curateur : DELFORGE MURIELLE.

2025/131993

Ondernemingsrechtbank Gent, afdeling Oostende

RegSol

Ondernemingsrechtbank Gent, afdeling Oostende.

Opening van het faillissement van: HAMART GROUP BV GROENE- STRAAT 46, 8210 ZEDELGEM.

Handelsactiviteit: groothandel in auto's en lichte bestelwagens;handel in eigen onroerend goed; schrijnwerk

Ondernemingsnummer: 0765.937.833

Referentie: 20250098.

Datum faillissement: 10 juli 2025.

Rechter Commissaris: LUC ROSSEEL.

Curator: JAN WYLLEMAN, Nijverheidsstraat 82, 8400 OOSTENDE-jan.wylleman@gmail.com.

Voorlopige datum van staking van betaling: 10/07/2025

Datum neerlegging van de schuldvorderingen: binnen de termijn van dertig dagen te rekenen vanaf de datum van uitspraak van het vonnis in het Centraal Register Solvabiliteit via de site www.regsol.be.

Neerlegging van het eerste proces-verbaal van de verificatie van de schuldvorderingen in het Centraal Register Solvabiliteit via de website www.regsol.be: op 8 september 2025.

Voor eensluidend uittreksel: De curator: WYLLEMAN JAN.

2025/131994

—————
Ondernemingsrechtbank Gent, afdeling Oostende
—

RegSol

Ondernemingsrechtbank Gent, afdeling Oostende.

Opening van het faillissement van: MKRTCHYAN ARTHUR, H HARTPLEIN 1/0008, 8600 DIKSMUIDE,

geboren op 28/01/2000 in ARMENIE.

Handelsactiviteit: bestuurder van de BV HAMART GROUP

Referentie: 20250099.

Datum faillissement: 10 juli 2025.

Rechter Commissaris: LUC ROSSEEL.

Curator: JAN WYLLEMAN, Nijverheidsstraat 82, 8400 OOSTENDE-jan.wylleman@gmail.com.

Voorlopige datum van staking van betaling: 10/07/2025

Datum neerlegging van de schuldvorderingen: binnen de termijn van dertig dagen te rekenen vanaf de datum van uitspraak van het vonnis in het Centraal Register Solvabiliteit via de site www.regsol.be.

Neerlegging van het eerste proces-verbaal van de verificatie van de schuldvorderingen in het Centraal Register Solvabiliteit via de website www.regsol.be: op 8 september 2025.

Voor eensluidend uittreksel: De curator: WYLLEMAN JAN.

2025/131995

—————
Ondernemingsrechtbank Antwerpen, afdeling Turnhout
—

RegSol

Ondernemingsrechtbank Antwerpen, afdeling Turnhout.

Opening van het faillissement van: FMS SERVICES BV DIAMANT-STRAAAT 8/344, 2200 HERENTALS.

Handelsactiviteit: DETAILHANDEL IN AUTO'S EN LICHTE BESTELWAGENS (<=3,5 TON)

Ondernemingsnummer: 0649.637.209

Referentie: 20250241.

Datum faillissement: 15 juli 2025.

Rechter Commissaris: DIRK SCHELLENS.

Curators: KRISTOF BENIJTS, BOVENRIJ 76, 2200 HERENTALS-insolventie@aglos.be; PHILIP SOMERS, BOVENRIJ 76, 2200 HERENTALS-insolventie@aglos.be.

Voorlopige datum van staking van betaling: 15/07/2025

Datum neerlegging van de schuldvorderingen: binnen de termijn van dertig dagen te rekenen vanaf de datum van uitspraak van het vonnis in het Centraal Register Solvabiliteit via de site www.regsol.be.

Neerlegging van het eerste proces-verbaal van de verificatie van de schuldvorderingen in het Centraal Register Solvabiliteit via de website www.regsol.be: op 26 augustus 2025.

Voor eensluidend uittreksel: De curator: BENIJTS KRISTOF.

2025/131984

—————
Ondernemingsrechtbank Antwerpen, afdeling Turnhout
—

RegSol

Ondernemingsrechtbank Antwerpen, afdeling Turnhout.

Opening van het faillissement van: M2 SOLUTIO BV MOESTOE-MAATHEIDE 16/A, 2260 WESTERLO.

Handelsactiviteit: ACTIVITEITEN VAN ADVIESBUREAU'S OP HET GEBIED VAN BEDRIJFSVOERING EN OVERIG MANAGMENTADVIES

Ondernemingsnummer: 0679.945.848

Referentie: 20250244.

Datum faillissement: 15 juli 2025.

Rechter Commissaris: BART BECKERS.

Curator: SENNE DRAULANS, VEERLESEWEG 2 BUS 1, 2440 GEEL-info@solidu.be.

Voorlopige datum van staking van betaling: 15/07/2025

Datum neerlegging van de schuldvorderingen: binnen de termijn van dertig dagen te rekenen vanaf de datum van uitspraak van het vonnis in het Centraal Register Solvabiliteit via de site www.regsol.be.

Neerlegging van het eerste proces-verbaal van de verificatie van de schuldvorderingen in het Centraal Register Solvabiliteit via de website www.regsol.be: op 26 augustus 2025.

Voor eensluidend uittreksel: De curator: DRAULANS SENNE.

2025/131985

—————
Ondernemingsrechtbank Antwerpen, afdeling Turnhout
—

RegSol

Ondernemingsrechtbank Antwerpen, afdeling Turnhout.

Opening van het faillissement van: VROOM ARIEN, MINDER-HOUTSESTRAAT 14/1, 2320 HOOGSTRATEN,

geboren op 07/04/1988 in DEN HELDER (NEDERLAND).

Handelsactiviteit: LANDSCHAPSVERZORGING

Ondernemingsnummer: 0751.962.707

Referentie: 20250246.

Datum faillissement: 15 juli 2025.

Rechter Commissaris: HERMAN DE BACKKER.

Curator: BEN DE GROOF, DE MERODELEI 112, 2300 TURNHOUT-b.degroof@schuermans-law.be.

Voorlopige datum van staking van betaling: 15/07/2025

Datum neerlegging van de schuldvorderingen: binnen de termijn van dertig dagen te rekenen vanaf de datum van uitspraak van het vonnis in het Centraal Register Solvabiliteit via de site www.regsol.be.

Neerlegging van het eerste proces-verbaal van de verificatie van de schuldvorderingen in het Centraal Register Solvabiliteit via de website www.regsol.be: op 26 augustus 2025.

Voor eensluidend uittreksel: De curator: DE GROOF BEN.

2025/131987

Ondernemingsrechtbank Antwerpen, afdeling Turnhout

RegSol

Ondernemingsrechtbank Antwerpen, afdeling Turnhout.

Opening van het faillissement van: MANSIEFF BV HOKKEN 74, 2370 ARENDONK.

Handelsactiviteit: OVERIGE ZAKELIJKE DIENSTVELENING, N.E.G

Ondernemingsnummer: 0771.873.441

Referentie: 20250249.

Datum faillissement: 15 juli 2025.

Rechter Commissaris: ANNICK VAN OPSTAL.

Curators: RUDI VAN GOMPEL, DORP 8, 2360 OUD-TURNHOUT-info@anturlex.be; TOM ROBEYNS, DORP 8, 2360 OUD-TURNHOUT-info@anturlex.be.

Voorlopige datum van staking van betaling: 15/07/2025

Datum neerlegging van de schuldvorderingen: binnen de termijn van dertig dagen te rekenen vanaf de datum van uitspraak van het vonnis in het Centraal Register Solvabiliteit via de site www.regsol.be.

Neerlegging van het eerste proces-verbaal van de verificatie van de schuldvorderingen in het Centraal Register Solvabiliteit via de website www.regsol.be: op 26 augustus 2025.

Voor eensluidend uittreksel: De curator: VAN GOMPEL RUDI.

2025/131989

Ondernemingsrechtbank Antwerpen, afdeling Turnhout

RegSol

Ondernemingsrechtbank Antwerpen, afdeling Turnhout.

Opening van het faillissement van: SKORPO BV KLOOSTERSTRAAT 116, 2275 LILLE.

Handelsactiviteit: MANAGMENT VENNOOTSCHAP

Ondernemingsnummer: 0774.764.932

Referentie: 20250245.

Datum faillissement: 15 juli 2025.

Rechter Commissaris: KURT BOMHALS.

Curators: RIA PIEDFORT, DENEFSSTRAAT 102, 2275 04 GIERLE-advocaten@piedfort-willems.be; PETRA WILLEMS, DENEFSSTRAAT 102, 2275 04 GIERLE-advocaten@piedfort-willems.be.

Voorlopige datum van staking van betaling: 15/07/2025

Datum neerlegging van de schuldvorderingen: binnen de termijn van dertig dagen te rekenen vanaf de datum van uitspraak van het vonnis in het Centraal Register Solvabiliteit via de site www.regsol.be.

Neerlegging van het eerste proces-verbaal van de verificatie van de schuldvorderingen in het Centraal Register Solvabiliteit via de website www.regsol.be: op 26 augustus 2025.

Voor eensluidend uittreksel: De curator: PIEDFORT RIA.

2025/131986

Ondernemingsrechtbank Antwerpen, afdeling Turnhout

RegSol

Ondernemingsrechtbank Antwerpen, afdeling Turnhout.

Opening van het faillissement van: MOSOIU ALEXANDRU, KORTE VIANENSTRAAT 4/B030, 2300 TURNHOUT,

geboren op 09/06/2001 in BOEKAREST (ROEMENIË).

Handelsactiviteit: ALGEMENE ELEKTROTECHNISCHE INSTAL-LATIEWERKEN

Ondernemingsnummer: 0791.740.328

Referentie: 20250250.

Datum faillissement: 15 juli 2025.

Rechter Commissaris: ROB WILLEMS.

Curator: BEN DE GROOF, DE MERODELEI 112, 2300 TURNHOUT-b.degroof@schuermans-law.be.

Voorlopige datum van staking van betaling: 15/07/2025

Datum neerlegging van de schuldvorderingen: binnen de termijn van dertig dagen te rekenen vanaf de datum van uitspraak van het vonnis in het Centraal Register Solvabiliteit via de site www.regsol.be.

Neerlegging van het eerste proces-verbaal van de verificatie van de schuldvorderingen in het Centraal Register Solvabiliteit via de website www.regsol.be: op 26 augustus 2025.

Voor eensluidend uittreksel: De curator: DE GROOF BEN.

2025/131990

Ondernemingsrechtbank Antwerpen, afdeling Turnhout

RegSol

Ondernemingsrechtbank Antwerpen, afdeling Turnhout.

Opening van het faillissement van: TARGET BV KLEINHOEFSTRAAT 5/11, 2440 GEEL.

Handelsactiviteit: LOGISTIEKE DIENSTEN

Ondernemingsnummer: 0840.291.303

Referentie: 20250247.

Datum faillissement: 15 juli 2025.

Rechter Commissaris: DIRK SCHELLENS.

Curators: BRAM VANGEEL, DIESTSEWEG 155, 2440 GEEL-info@devosvde-law.be; TOON BELMANS, DIESTSEWEG 155, 2440 GEEL- toon@devosvde.law.be.

Voorlopige datum van staking van betaling: 15/07/2025

Datum neerlegging van de schuldvorderingen: binnen de termijn van dertig dagen te rekenen vanaf de datum van uitspraak van het vonnis in het Centraal Register Solvabiliteit via de site www.regsol.be.

Neerlegging van het eerste proces-verbaal van de verificatie van de schuldvorderingen in het Centraal Register Solvabiliteit via de website www.regsol.be: op 26 augustus 2025.

Voor eensluidend uittreksel: De curator: VANGEEL BRAM.

2025/131988

Ondernemingsrechtbank Gent, afdeling Brugge

RegSol

Ondernemingsrechtbank Gent, afdeling Brugge.

Faillissement van: SERVAES FANNY, DEINSESTEENWEG 246, 8700 TIELT,

geboren op 13/04/1992 in DEINZE.

Geopend op 11 maart 2024.

Referentie: 20240072.

Datum vonnis: 26 juni 2025.

Ondernemingsnummer: 0676.462.360

De Rechter Commissaris: GEERT AMPE.

is vervangen door

De Rechter Commissaris: CAROLINE LECLUYSE.

Voor eensluidend uittreksel: De curator: DE WISPELAERE SABINE.

2025/131981

Ondernemingsrechtbank Antwerpen, afdeling Hasselt

RegSol

Ondernemingsrechtbank Antwerpen, afdeling Hasselt.

Afsluiting faillissement door vereffening van: ROERDOMP IMMO BV ROERDOMPLAAN 6, 3940 HECHTEL-EKSEL.

Geopend op 2 maart 2023.

Referentie: 20230074.

Datum vonnis: 10 juni 2025.

Ondernemingsnummer: 0691.738.474

Aangeduide vereffenaar(s):

PEETERS VIVI HAAG 20 3930. HAMONT-ACHEL

Voor eensluidend uittreksel: De curator: WARSON MICHAEL.

2025/131998

Ondernemingsrechtbank Antwerpen, afdeling Hasselt

RegSol

Ondernemingsrechtbank Antwerpen, afdeling Hasselt.

Afsluiting faillissement door vereffening van: GP & ST BV KELCHTERHOEFSTRAAT 3, 3530 HOUTHALEN-HELCHTEREN.

Geopend op 4 mei 2023.

Referentie: 20230133.

Datum vonnis: 10 juni 2025.

Ondernemingsnummer: 0697.939.150

Aangeduide vereffenaar(s):

PIGNANELLI GIOVANNI KERKEWEG 28 3600 GENK

Voor eensluidend uittreksel: De curator: WARSON MICHAEL.

2025/131997

Ondernemingsrechtbank Antwerpen, afdeling Hasselt

RegSol

Ondernemingsrechtbank Antwerpen, afdeling Hasselt.

Sluiting faillissement wegens ontoereikend actief van: RS CONSTRUCT BV DIESTERSTEENWEG 378/5, 3510 HASSELT.

Geopend op 2 maart 2023.

Referentie: 20230066.

Datum vonnis: 10 juni 2025.

Ondernemingsnummer: 0736.780.821

Aangeduide vereffenaar(s):

SWENNEN RAF DIESTERSTEENWEG 378/5 3510 02 HASSELT

Voor eensluidend uittreksel: De curator: WARSON MICHAEL.

2025/131996

Tribunal de l'entreprise de Liège, division Liège

Tribunal de l'entreprise de Liège, division Liège.

Clôture, par liquidation, de la faillite de : DUQUENE BELION SPRL
déclarée le 9 mars 2015

Référence : 20150154

Date du jugement : 15 juillet 2025

Numéro d'entreprise : 0408.122.055

Liquidateur(s) désigné(s) : M.XAVIER DUQUENNE, RUE
J.MUSCH 23/3, 4053 EMBOURG.

Pour extrait conforme : S. OZCELIK greffier

2025/131834

Tribunal de l'entreprise de Liège, division Liège

Tribunal de l'entreprise de Liège, division Liège.

Clôture, par liquidation, de la faillite de : ASSISTANCE FUNERAIRE
SPRL

déclarée le 2 décembre 2013

Référence : 20130744

Date du jugement : 15 juillet 2025

Numéro d'entreprise : 0434.023.035

Liquidateur(s) désigné(s) : MME SABINE DACO, RUE FERDINAND
NICOLAY 672, 4420 SAINT-NICOLAS (LG.).

Pour extrait conforme : S. OZCELIK greffier

2025/131835

Tribunal de l'entreprise de Liège, division Liège

Tribunal de l'entreprise de Liège, division Liège.

Clôture par liquidation de la faillite de : ETS SANTORO SRL RUE ELVAUX 57, 4680 OUPEYE.

déclarée le 27 mai 2024.

Référence : 20240399.

Date du jugement : 15 juillet 2025.

Numéro d'entreprise : 0449.208.879

Liquidateur(s) désigné(s) :

SANTORO DANIEL RUE ELVAUX 57 4680 OUPEYE

Pour extrait conforme : S. OZCELIK greffier.

2025/131847

Tribunal de l'entreprise de Liège, division Liège

Tribunal de l'entreprise de Liège, division Liège.

Clôture, par liquidation, de la faillite de : GRYFIN SPRL

déclarée le 23 mai 2011

Référence : 20110245

Date du jugement : 15 juillet 2025

Numéro d'entreprise : 0472.603.596

Liquidateur(s) désigné(s) : M.PHILIPPE DELHAES, CHAVEE DU WEZ 12, 1390 GREZ-DOICEAU.

Pour extrait conforme : S. OZCELIK greffier

2025/131837

Tribunal de l'entreprise de Liège, division Liège

Tribunal de l'entreprise de Liège, division Liège.

Clôture, par liquidation, de la faillite de : PGI CONSULTING SPRL

déclarée le 3 octobre 2016

Référence : 20160480

Date du jugement : 15 juillet 2025

Numéro d'entreprise : 0552.961.960

Liquidateur(s) désigné(s) : M.ARNAND ISHU, RUE MULHOFF 60, 4300 WAREMME.

Pour extrait conforme : S. OZCELIK greffier

2025/131836

Tribunal de l'entreprise de Liège, division Liège

Tribunal de l'entreprise de Liège, division Liège.

Clôture par liquidation de la faillite de : NEW WOOD SRL RUE DU VIEUX MOULIN 12, 4180 HAMOIR.

déclarée le 15 avril 2024.

Référence : 20240301.

Date du jugement : 15 juillet 2025.

Numéro d'entreprise : 0578.992.010

Liquidateur(s) désigné(s) :

ABINET VINCENT RUE DU VIEUX MOULIN 12 4180 HAMOIR

Pour extrait conforme : S. OZCELIK greffier.

2025/131846

Tribunal de l'entreprise de Liège, division Liège

Tribunal de l'entreprise de Liège, division Liège.

Clôture pour insuffisance d'actif de la faillite de : CVP RESTO SRL EN GRANDE FOXHALLE 40, 4040 HERSTAL.

déclarée le 10 février 2025.

Référence : 20250086.

Date du jugement : 15 juillet 2025.

Numéro d'entreprise : 0628.893.065

Liquidateur(s) désigné(s) :

POLITI VALENTINE EN GRANDE FOXHALLE 40 4040 HERSTAL

Pour extrait conforme : S. OZCELIK greffier.

2025/131839

Tribunal de l'entreprise de Liège, division Liège

Tribunal de l'entreprise de Liège, division Liège.

Clôture pour insuffisance d'actif sans effacement de la faillite de : GABRIEL BENOIT, RUE DU MOULIN 25, 4400 FLEMALLE,

né(e) le 20/06/1970 à LIEGE.

déclarée le 30 octobre 2023.

Référence : 20230778.

Date du jugement : 15 juillet 2025.

Numéro d'entreprise : 0651.327.779

Pour extrait conforme : S. OZCELIK greffier.

2025/131850

Tribunal de l'entreprise de Liège, division Liège

Tribunal de l'entreprise de Liège, division Liège.

Faillite de : GABRIEL BENOIT, RUE DU MOULIN 25,
4400 FLEMALLE,

né(e) le 20/06/1970 à LIEGE.

déclarée le 30 octobre 2023.

Référence : 20230778.

Date du jugement : 15 juillet 2025.

Numéro d'entreprise : 0651.327.779

L'effacement est entièrement refusé

Pour extrait conforme : S. OZCELIK greffier.

2025/131851

Tribunal de l'entreprise de Liège, division Liège

Tribunal de l'entreprise de Liège, division Liège.

Clôture par liquidation de la faillite de : BEAUTY FULL DIFFUSION
SRL RUE ELISA DUMONCEAU 17, 4040 HERSTAL.

déclarée le 27 novembre 2023.

Référence : 20230846.

Date du jugement : 15 juillet 2025.

Numéro d'entreprise : 0698.705.945

Liquidateur(s) désigné(s) :

ATTAYEB NACER RUE DE FLÉRON 28 4020 LIEGE 2

Pour extrait conforme : S. OZCELIK greffier.

2025/131842

Tribunal de l'entreprise de Liège, division Liège

Tribunal de l'entreprise de Liège, division Liège.

Clôture pour insuffisance d'actif de la faillite de : TSP SCOMM RUE
PRESIDENT WILSON 22, 4430 ANS.

déclarée le 2 octobre 2023.

Référence : 20230721.

Date du jugement : 15 juillet 2025.

Numéro d'entreprise : 0701.740.164

Liquidateur(s) désigné(s) :

HESSE PIERRE QUAI DE GAULLE 6/44 4020 LIEGE 2

Pour extrait conforme : S. OZCELIK greffier.

2025/131840

Tribunal de l'entreprise de Liège, division Liège

Tribunal de l'entreprise de Liège, division Liège.

Clôture par liquidation avec effacement de la faillite de : ZATTOLO
ANGELO, AVENUE REINE ASTRID 115/A41, 4900 SPA,

né(e) le 24/11/1961 à GROTTA (ITALIE).

déclarée le 3 juin 2024.

Référence : 20240424.

Date du jugement : 15 juillet 2025.

Numéro d'entreprise : 0713.199.527

Pour extrait conforme : S. OZCELIK greffier.

2025/131854

Tribunal de l'entreprise de Liège, division Liège

Tribunal de l'entreprise de Liège, division Liège.

Clôture par liquidation de la faillite de : MKNL SRL RUE DE
L'EGLISE 26/A00, 4870 TROOZ.

déclarée le 10 juin 2024.

Référence : 20240426.

Date du jugement : 15 juillet 2025.

Numéro d'entreprise : 0763.965.268

Liquidateur(s) désigné(s) :

MICKAEL LAURENT RUE GRAVIER DE RANSY 32 4051 VAUX-
SOUS-CHEVREMONT

Pour extrait conforme : S. OZCELIK greffier.

2025/131845

Tribunal de l'entreprise de Liège, division Liège

Tribunal de l'entreprise de Liège, division Liège.

Clôture pour insuffisance d'actif sans effacement de la faillite de :
HENDRICK GARY, RUE DES REMPARTS 35/AR, 6600 BASTOGNE,

né(e) le 21/05/1985 à VERVIERS.

déclarée le 16 septembre 2024.

Référence : 20240668.

Date du jugement : 15 juillet 2025.

Numéro d'entreprise : 0776.818.857

Pour extrait conforme : S. OZCELIK greffier.

2025/131852

Tribunal de l'entreprise de Liège, division Liège

Tribunal de l'entreprise de Liège, division Liège.

Faillite de : HENDRICK GARY, RUE DES REMPARTS 35/AR, 6600 BASTOGNE,

né(e) le 21/05/1985 à VERVIERS.

déclarée le 16 septembre 2024.

Référence : 20240668.

Date du jugement : 15 juillet 2025.

Numéro d'entreprise : 0776.818.857

L'effacement est entièrement refusé

Pour extrait conforme : S. OZCELIK greffier.

2025/131853

Tribunal de l'entreprise de Liège, division Liège

Tribunal de l'entreprise de Liège, division Liège.

Clôture pour insuffisance d'actif de la faillite de : CUVEL TOITURE SRL TIGE D'ONEUX 18, 4590 OUFFET.

déclarée le 30 septembre 2024.

Référence : 20240711.

Date du jugement : 15 juillet 2025.

Numéro d'entreprise : 0791.615.515

Liquidateur(s) désigné(s) :

CUVELIER QUENTIN TIGE D'ONEUX 18 4590 OUFFET

Pour extrait conforme : S. OZCELIK greffier.

2025/131841

Tribunal de l'entreprise de Liège, division Liège

Tribunal de l'entreprise de Liège, division Liège.

Clôture par liquidation de la faillite de : HAQUET JACQUES SRL CHAUSSEE DE TIRLEMONT 51, 4520 WANZE.

déclarée le 22 décembre 2023.

Référence : 20230976.

Date du jugement : 15 juillet 2025.

Numéro d'entreprise : 0812.139.626

Liquidateur(s) désigné(s) :

HAQUET JACQUES GRAND ROUTE 60A 4537 VERLAINE

Pour extrait conforme : S. OZCELIK greffier.

2025/131844

Tribunal de l'entreprise de Liège, division Liège

Tribunal de l'entreprise de Liège, division Liège.

Clôture par liquidation avec effacement de la faillite de : ARNAUTOVIC ADNAN, RUE DE LA SABLIERE 3, 4841 HENRI-CHAPELLE,

né(e) le 10/08/1969 à BIJELIJNA (YOUgoslavie).

déclarée le 22 avril 2024.

Référence : 20240315.

Date du jugement : 15 juillet 2025.

Numéro d'entreprise : 0840.658.022

Pour extrait conforme : S. OZCELIK greffier.

2025/131848

Tribunal de l'entreprise de Liège, division Liège

Tribunal de l'entreprise de Liège, division Liège.

Clôture, par liquidation, de la faillite de : AUTODIDAX SPRL

déclarée le 24 mars 2015

Référence : 20150205

Date du jugement : 15 juillet 2025

Numéro d'entreprise : 0847.884.522

Liquidateur(s) désigné(s) : M. SALVATORE CARAMAZZA, RUE DE BEYNE 77, 4020 LIEGE 2.

Pour extrait conforme : S. OZCELIK greffier

2025/131838

Tribunal de l'entreprise de Liège, division Liège

Tribunal de l'entreprise de Liège, division Liège.

Clôture, par liquidation, de la faillite de : ICEN RECEP

déclarée le 16 juillet 2015

Référence : 20150432

Date du jugement : 15 juillet 2025

Numéro d'entreprise : 0888.997.179

Le failli est déclaré excusable.

Pour extrait conforme : S. OZCELIK greffier

2025/131855

Ondernemingsrechtbank Gent, afdeling Oudenaarde

RegSol

Ondernemingsrechtbank Gent, afdeling Oudenaarde.

Faillissement van: BABO PROJECTS COMMV VAN THORENBURGHLAAN 11, 9860 OOSTERZELE.

Geopend op 28 februari 2023.

Referentie: 20230019.

Datum vonnis: 26 juni 2025.

Ondernemingsnummer: 0672.982.931

De Rechter Commissaris: RIK DUTRANOIT.

is vervangen door

De Rechter Commissaris: ELIEN VAN DILLE.

Voor eensluidend uittreksel: De curator: BAUTERS SOFIE.

2025/131983

Succession vacante**Onbeheerde nalatenschap****Tribunal de première instance du Hainaut, division Mons**

Par ordonnance du 21 janvier 2022, et par ordonnance rectificative du 11 mars 2022, le tribunal de première instance du Hainaut, division Mons, a désigné Maître Vincent Liégeois, avocat à 7080 Frameries, rue Joseph Dufrane 12, en qualité de curateur à la succession vacante de Monsieur Jonathan Wantiez, né le 23 février 1983 (NN 83.02.23-087.10), domicilié en son vivant à 7340 Colfontaine, rue Saint-Pierre 95, décédé à Colfontaine le 17 novembre 2017.

Les héritiers et créanciers éventuels, et de manière générale, toute personne concernée à quelque titre que ce soit par cette succession, sont invités à se manifester auprès du curateur dans les trois mois de la présente publication.

Vincent LIÉGEOIS, avocat.

(1919)

Tribunal de première instance francophone de Bruxelles

Par ordonnance rendue le 10 juillet 2025, la 6^e chambre du tribunal de la Famille du tribunal de première instance francophone de Bruxelles, a désigné Me Gilles de FOY, avocat, ayant son cabinet à 1150 Woluwe-Saint-Pierre, avenue Roger Vandendriessche 18/7, en qualité de curateur à la succession vacante de Jean TIMMERMANS, domicilié de son vivant à 1020 Bruxelles, avenue Houba de Strooper 156/b007, et décédé le 6 septembre 2024, à Anderlecht.

Les créanciers, héritiers ou légataires sont invités à faire connaître auprès du curateur à l'adresse prémentionnée, par lettre recommandée, leurs droits dans un délai de trois mois à dater de la présente publication.

Gilles de FOY, curateur.

(1920)

Tribunal de première instance de Liège, division Huy

Par ordonnance rendue le 4 juillet 2025, par Madame le président du tribunal de première instance de LIÈGE, division de HUY, Maître Sophie SEINLET, avocat, dont le cabinet est établi à 4500 HUY, rue du Long Thier 2, a été désignée en qualité de curateur à la succession vacante de Monsieur CORNET Robert, né à Antheit le 18 septembre 1925, domicilié en dernier lieu à 4500 Huy, rue Saint-Pierre 30/0001, et décédé à HUY le 6 janvier 2023.

Les créanciers de la succession sont invités à faire connaître leurs droits au curateur, par un pli recommandé, dans les 3 mois de la présente insertion à HUY.

Sophie SEINLET, avocat.

(1921)

Tribunal de première instance de Liège, division Liège

Par décision prononcée le 23-06-2025, par le tribunal de 1^{ère} instance de Liège, division LIEGE, tribunal de la Famille 10^e chambre (RQ 25/980/B), Maître Dominique JABON, avocat, juge suppléant, dont le cabinet est établi à 4041 Vottem, rue de Liège 53, a été désignée en qualité de curateur à la succession réputée vacante de Madame Louise Marie Armand Joseph RAHIER, née à Richelle le 03-03-1934 (RN 34.03.03-132.28), en son vivant domiciliée à 4630 SOUMAGNE, avenue de la Résistance 9, et décédée à Fléron le 15-01-2025.

Les héritiers et les créanciers de la succession sont priés d'adresser leur déclaration de créance au curateur, dans les 3 mois à compter de la publication de cet avis.

Dominique JABON, avocat.

(1922)

Rechtbank van eerste aanleg Oost-Vlaanderen, afdeling Oudenaarde

Bij beschikking d.d. 16/06/2025, van de vierde Familiekamer van de rechtbank van eerste aanleg Oost-Vlaanderen, afdeling Oudenaarde, werd de heer Philippe Beuselinck, advocaat, met kantoor te 9000 Gent, Zilverhof 4, aangesteld als curator over de onbeheerde nalatenschap van wijlen Horion Francis, geboren te Etterbeek op 07/03/1947 (RRN 47.03.07-303.10), laatst wonende te 9650 Zwalm, Kloosterstraat 1 (kamer 205), en overleden te Zottegem op 06/08/2024.

De schuldeisers moeten hun rechten per aangetekend bericht kenbaar maken aan de curator binnen de drie maanden vanaf heden.

Philippe BEUSELINCK, advocaat.

(1923)

Rechtbank van eerste aanleg Oost-Vlaanderen, afdeling Oudenaarde

DE Rechtbank van eerste aanleg Oost-Vlaanderen, afdeling Oudenaarde, O4 kamer, zetelend in Familiezaken, heeft op 5 mei 2025, een beschikking uitgesproken met betrekking tot : zegt voor recht dat bij toepassing van het 2.3.40 Burgerlijk Wetboek het bestuur van het eigen vermogen en van het gemeenschappelijk vermogen wordt ontnomen aan : mevrouw Isabella Rosalie DIERICKX, geboren te Aalst op 2 november 1959 (RRN 59.11.02-382.01), gehuwd, wonende te 9550 Herzele, Hoogstraat 47, doch verblijvend in het « WZC Zonnebloem », Hutsepotstraat 29 B, te 9052 Gent (Zwijnaarde).

En het bestuur geheel overgedragen wordt aan haar echtgenoot :

De heer Valère Jozef Paul COPPENS, geboren te Herzele op 22 juli 1956 (RRN 56.07.22-287.84), en wonende te 9550 Herzele, Hoogstraat 47.

An-Sophie VAN ROYEN, advocaat.

(1924)

ANNEXES AU MONITEUR BELGE
BIJLAGEN TOT HET BELGISCH STAATSBLAD

ZIEKENFONDS : Solidaris, socialistische mutualiteit van de provincie Antwerpen (afgekort: « Solidaris Antwerpen ») - Gevestigd in 2020 Antwerpen, Sint-Bernardsesteenweg 200

Samenstelling van de raad van bestuur

Overeenkomstig de wettelijke en statutaire bepalingen heeft de algemene vergadering in haar zitting van 25 juni 2025, akte genomen van :

- het overlijden van de bestuurder : Quackels, Linda Alphonsine Leopoldina, en

- de aanstelling van de plaatsvervangende bestuurder : Beeckmans, Eddy, met ingang vanaf 25 juni 2025.

Vanaf 25 juni 2025, is de raad van bestuur van ziekenfonds Solidaris Antwerpen als volgt samengesteld.

Bestuurders :

- 1) Ardies, Frieda Maria Georgette
- 2) Beeckmans, Eddy
- 3) Bastiaenssen, Vicky
- 4) Cabuy, Nicole
- 5) De Clercq, Werner
- 6) De Maeyer, Jan Eugène
- 7) De Wilde, Sigrid
- 8) Debrabandere, Isabelle
- 9) Koocheki, Mehdi
- 10) Madereel, Marie-José Maurice Julia
- 11) Meulders, Ingrid

12) Minten, Monique Alberte Celine Thérèse

13) Moras, Diane

14) Oris, Erwin

15) Peeters, Guy Daniel Clotilde

16) Pottelancie, Marc Aloïs

17) Schevernels, Jimmy Albert Celine

18) Schoeters, Dirk Emiel Maria Marcel

19) Sergooris, Tomas

20) Taibi, Nejma

21) Van den Heuvel, Ken

22) Van Gool, Greet Liesbeth Louise

23) Van Keer, Frank

24) Van Santvoort, Jeroen.

In zijn zitting van 27 juni 2022, verdeelde de raad van bestuur de mandaten als volgt :

- voorzitter : Peeters, Guy Daniel Clotilde;

- ondervoorzitter : Ardies, Frieda Maria Georgette;

- provinciaal secretaris : Schevernels, Jimmy Albert Celine;

- penningmeester : De Maeyer, Jan Eugène.

Antwerpen, 16 juli 2025.

Jimmy SCHEVERNELS

Provinciaal secretaris

Guy PEETERS

Voorzitter
(1925)